

Total No. of Questions—5]

[Total No. of Printed Pages—7

<b>Seat No.</b>	
---------------------	--

**[4101]-301**

**T.Y. B.A. EXAMINATION, 2012**

**COMPULSORY ENGLISH**

**(2008 PATTERN)**

**Time : Three Hours**

**Maximum Marks : 80**

***Text-Book* : Reflections III**

***N.B.* :— (i) All questions are compulsory.**

**(ii) Figures to the right indicate full marks.**

**1. Answer the following questions in about 80 words each (any two) : [16]**

**(i) Comment on the relationship between George Harrison and Pandit Ravi Shankar with reference to 'Fusion Music'.**

**(ii) What were the various deeds that the Happy Prince expected from the Swallow ?**

**(iii) What is the central message of Barack Obama ?**

**2. Answer the following questions in about 80 words each (any two) : [16]**

**(i) What does the 'Blue Bouquet' symbolize ? What is the message that Octavio Paz tries to convey through the story 'The Blue Bouquet' ?**

**P.T.O.**

- (ii) Explain the relationship between the Chimney Sweeper and his master in the poem 'The Chimney Sweeper's Complaint'.
- (iii) How does e-waste threaten ecology and health ?

3. Attempt any *two* of the following in about **100** words each : [16]

- (i) Write a paragraph describing the curricular and extra-curricular activities organized in your college during the current academic year.
- (ii) Write a letter to the Road Traffic Controller requesting him/her for organizing a camp on the traffic rule and etiquettes in your college.
- (iii) Write an essay on any *one* of the following :
  - (a) The Role of Youth in Nation Building
  - (b) Environment Awareness.

4. Attempt any *eight* of the following : [16]

- (i) Form one word each using the following prefixes (any *two*) :
  - (a) un.....
  - (b) vice.....
  - (c) pro.....
  - (d) hyper.....

- (ii) Make adjective forms of the following (any *two*) :
- (a) competition
  - (b) encourage
  - (c) system.
- (iii) Find out the odd word in the following (any *two*) :
- (a) borrow, receive, provide, obtain
  - (b) buy, purchase, procure, dispose
  - (c) stiff, smooth, rigid, tough.
- (iv) Give synonyms of the following words (any *two*) :
- (a) joyful
  - (b) laugh
  - (c) beloved.
- (v) Say whether the following are instances of British English or American English :
- (a) sidewalk
  - (b) lift
  - (c) apartment
  - (d) autumn.

(vi) Fill in the blanks with appropriate phrasal verbs given in the brackets :

(a) Twenty five thousand soldiers.....before the Indian Army in Bangladesh war.

(gave out, gave in)

(b) Mr. Patil was.....his grandmother.

(looking up, looking after)

(vii) Write down the right combinations of the collocations of the following alternative :

(a) innermost feelings/innermost expectations

(b) a large mistake/a big mistake.

(viii) Fill in the blanks choosing the *correct* alternative given in the brackets :

(a) The Sahara.....is the largest one in the world.

(dessert, desert)

(b) Mahatma Gandhi was the man of.....

(principles, principals)

(ix) Give the full forms of the following :

(a) ATM

(b) MIDC.

(x) Complete the following sentences choosing an appropriate alternative :

(a) .....is a scientific study of Sun, Moon, Stars, Planets etc.

(Geography, Astronomy)

(b) A.....person is able to speak two languages equally well.

(bilingual, multilingual)

5. Attempt any *eight* of the following : [16]

(i) Punctuate and rewrite the following sentence :

i would rather die he exclaimed than join the oppressors of my country

(ii) Use the verbs in the brackets in the correct tense forms :

(a) He.....to polytechnic college everyday. (go)

(b) We.....all day yesterday. (work)

(iii) Make your own sentences using the following phrases :

(a) beware of

(b) in spite of.

- (iv) Change the following into passive voice :
- (a) Pay the bills today.
  - (b) Everyone knows her.
- (v) Change the following sentences into impersonal, formal public notice :
- (a) You are not allowed to keep your mobile phones turned on.
  - (b) You are not allowed to wear your shoes here.
- (vi) Fill in the blanks with appropriate articles :
- (a) Yesterday.....European met me.
  - (b) She is.....untidy girl.
- (vii) Complete the following sentences with 'will' or 'going to' appropriately :
- (a) I (book) the cab if you get the train tickets.
  - (b) All right then, I (leave) the cheque with you and he can pick it up later.
- (viii) Underline the subordinate clause in the sentences given below :
- (a) Unless you are confident, you should not make that venture.
  - (b) He entered the room when the door opened.

(ix) Fill in the gaps with appropriate discourse markers given in the brackets :

(a) Anil : I'm earning Rs. 20,000 net in my present job, Sir, I think anything a little over that should be all right.

Amir : .....Mr. Shравan Kumar, we will be getting back to you in a week's time. (well, then, right, so)

(x) Match the words given in the column 'A' with their meanings given in the column 'B' :

**'A'**

**'B'**

(a) fill up

(i) recover from illness

(b) cut off

(ii) to become full

(c) get over

(iii) to wait for a short time

(d) hold on

(iv) disconnect

Total No. of Questions—5+4]

[Total No. of Printed Pages—6

Seat No.	
-------------	--

[4101]-302

**T.Y. B.A. EXAMINATION, 2012**

**MARATHI (मराठी)**

**सामान्यस्तर अभ्यास-पत्रिका क्र. 3 (G-3)**

**(आधुनिक मराठी साहित्य आणि उपयोजित मराठी)**

**(2008 PATTERN)**

**अभ्यासक्रम :— (i) ग्रंथ परीक्षण**

(ii) प्रार्थनेची घंटा (ललित लेखसंग्रह)—अशोक कोतवाल

(iii) चिनी मातीतील दिवस (प्रवास वर्णन)—लक्ष्मण गायकवाड

**वेळ : तीन तास**

**एकूण गुण : 80**

**सूचना :— (i) सर्व प्रश्न सोडविणे आवश्यक आहे.**

(ii) उजवीकडील अंक प्रश्नांचे पूर्ण गुण दर्शवितात.

**1. खालीलपैकी प्रत्येक गटातील एका प्रश्नाचे उत्तर लिहा :** [16]

(अ) ग्रंथ परीक्षण करताना कोणकोणत्या घटकांचा विचार करावा लागतो ?

**किंवा**

ग्रंथ परीक्षण म्हणजे काय ? ते सांगून ग्रंथ परीक्षण करताना कोणती काळजी घ्यावी ?

(ब) तुम्ही वाचलेल्या कोणत्याही एका पुस्तकाचे परीक्षण करा.

**P.T.O.**



2. खालीलपैकी प्रत्येक गटातील तीन प्रश्नांची उत्तरे वीस शब्दांपर्यंत लिहा : [12]

- (अ) (1) मराठी लघुनिबंधाचा पाया कोणी घातला ?  
(2) 'ललित गद्य' वाङ्मय प्रकाराची वैशिष्ट्ये लिहा.  
(3) ललित गद्यात कोणत्या लेखनप्रकारांचा समावेश होतो ?  
(4) ललित गद्य व वैचारिक गद्य यातील दोन फरक सांगा.  
(5) चार ललितलेखकांची नावे लिहा.
- (ब) (1) प्रवासवर्णनातील तीन महत्त्वाचे घटक लिहा.  
(2) मराठीतील प्रवासवर्णनपर लेखन करणाऱ्या दोन लेखकांची नावे लिहा.  
(3) प्रवासवर्णन लेखनामागील प्रेरणा कोणत्या ?  
(4) प्रवासवर्णन संकल्पना स्पष्ट करा.  
(5) 'प्रवासवर्णन' या वाङ्मयप्रकाराची दोन वैशिष्ट्ये लिहा.

3. खालीलपैकी प्रत्येक गटातील कोणत्याही एका प्रश्नाचे उत्तर पन्नास शब्दांपर्यंत लिहा : [12]

- (अ) ललित गद्य लेखनातील आत्माविष्काराचे महत्त्व विशद करा.

किंवा

ललित गद्य या वाङ्मय प्रकाराच्या लेखनामागील प्रयोजने लिहा.

- (ब) प्रवासवर्णन लेखनातील अडचणी लिहा.

किंवा

'प्रवासवर्णन' या वाङ्मय प्रकाराचे वेगळेपण स्पष्ट करा.

4. खालीलपैकी प्रत्येक गटातील एका प्रश्नाचे उत्तर दोनशे शब्दांपर्यंत लिहा : [20]

- (अ) 'सावल्या' या लेखातून कोणकोणती व्यक्तिचित्रे आली आहेत ?

किंवा

‘पायवाटा’ या लेखातून कोणकोणत्या पायवाटांबद्दल लेखकाने सांगितले आहे ?

(ब) चीनच्या प्रवासाला जाण्याची तयारी करताना लेखकाला कोणते अनुभव आले ?

किंवा

‘चिनी मातीतील दिवस’ या प्रवासवर्णनात चिनी माणसाच्या शिस्तप्रियतेचे वर्णन कसे आले आहे ?

5. खालीलपैकी प्रत्येक गटातील कोणत्याही एका प्रश्नाचे उत्तर तीनशे शब्दांपर्यंत लिहा : [20]

(अ) ‘प्रार्थनेची घंटा’ या लेखसंग्रहाची वैशिष्ट्ये स्पष्ट करा.

किंवा

लेखकाला असलेले साधूंबद्दलचे आकर्षण ‘प्रार्थनेची घंटा’ या लेखसंग्रहातून कसे व्यक्त झाले आहे ?

(ब) ‘चिनी मातीतील दिवस’ या प्रवासवर्णनातून चिनी संस्कृतीचे दर्शन लक्ष्मण गायकवाड यांनी कसे घडवले आहे ?

किंवा

लेखकाने ‘चीन’ मधील कोणकोणत्या स्थळांना भेटी दिल्या ते सविस्तर लिहा.

(व्यावहारिक व उपयोजित मराठी)

(पर्यायी अभ्यासक्रम)

वेळ : तीन तास

एकूण गुण : 80

सूचना :— (i) सर्व प्रश्न सोडविणे आवश्यक आहेत.

(ii) उजवीकडील अंक प्रश्नांचे पूर्ण गुण दर्शवितात.

1. खालीलपैकी कोणत्याही **दहा** प्रश्नांची उत्तरे प्रत्येकी **20** शब्दांपर्यंत लिहा : [20]

- (1) आजच्या काळातील प्रमुख प्रसारमाध्यमे कोणती आहेत ?
- (2) घोषवाक्य म्हणजे काय ?
- (3) वर्तमानपत्राच्या वाचनामुळे होणारे फायदे लिहा.
- (4) आकाशवाणीचे ब्रीदवाक्य काय आहे ?
- (5) बातमी लिखाणामध्ये कोणते घटक आवश्यक असतात ?
- (6) मराठीतील कोणत्याही **चार** प्रमुख वर्तमानपत्रांची नावे लिहा.
- (7) जाहिरात मसुदालेखन म्हणजे काय ?
- (8) उद्घोषणा म्हणजे काय ?
- (9) रूपक म्हणजे काय ?
- (10) दूरदर्शन या माध्यमाचे वेगळेपण लिहा.
- (11) आकाशवाणीवरील कोणत्याही **दोन** मनोरंजनात्मक कार्यक्रमांची नावे लिहा.
- (12) दूरदर्शनवरील बातम्यांच्या कोणत्याही **चार** वाहिन्यांची नावे लिहा.
- (13) सूत्रसंचालन म्हणजे काय ?

2. खालील प्रश्नांची उत्तरे **पन्नास** शब्दांपर्यंत लिहा ('अ' मधील **एक** व 'ब' मधील **एक**) : [10]

(अ) बातमीपत्राचे लेखन कसे चालते ?

**किंवा**

आकाशवाणीचे जनमानसातील महत्व स्पष्ट करा.

(ब) आकाशवाणीसाठी 'वाढते प्रदूषण' या विषयावर भाषण तयार करा.

**किंवा**

राज्यस्तरीय क्रीडास्पर्धेमध्ये नैपुण्य मिळविलेल्या युवकाची किंवा युवतीची दूरदर्शनसाठी मुलाखत घ्या.

3. खालीलपैकी प्रत्येक गटातील कोणत्याही **एका** प्रश्नाचे उत्तर **दोनशे** शब्दांपर्यंत लिहा : [20]

(अ) आजकालच्या प्रसारमाध्यमांचे बदलते स्वरूप स्पष्ट करा.

**किंवा**

'प्रदूषणमुक्त भारत' या विषयी जनजागृती करणारे पत्र वाचकांचा पत्रव्यवहार या सदरासाठी तयार करा.

(ब) दूरदर्शनवर प्रक्षेपित केल्या जाणाऱ्या मालिकांवर साधक-बाधक विचार मांडा.

**किंवा**

'मुलगी वाचवा' या विषयावर आकाशवाणीसाठी रूपक तयार करा.

4. खालीलपैकी प्रत्येक गटातील कोणत्याही **एका** प्रश्नाचे उत्तर **तीनशे** शब्दांपर्यंत लिहा : [30]

(अ) वर्तमानपत्रांचे महत्व स्पष्ट करा.

**किंवा**

इतर सर्व प्रसारमाध्यमांपेक्षा दूरदर्शन हे माध्यम कोणकोणत्या बाबतीत वेगळे आहे ते स्पष्ट करा.

(ब) 'आदर्श गाव माझी कल्पना' या विषयावर आकाशवाणीसाठी भाषण तयार करा.

**किंवा**

दूरदर्शनसाठी 'महिला दिनानिमित्त' सामाजिक कार्य करणाऱ्या महिलेची मुलाखत घ्या.

Total No. of Questions—4]

[Total No. of Printed Pages—3

Seat No.	
-------------	--

[4101]-303

**T.Y. B.A. EXAMINATION, 2012**

**MARATHI (मराठी) (S-3)**

**विशेषस्तर अभ्यासपत्रिका क्र. 3**

**(साहित्यविचार)**

**(2008 PATTERN)**

**वेळ : तीन तास**

**एकूण गुण : 80**

**सूचना :— (i) सर्व प्रश्न सोडविणे आवश्यक आहेत.**

**(ii) उजवीकडील अंक प्रश्नांचे पूर्ण गुण दर्शवितात.**

**1. खालीलपैकी कोणत्याही दहा प्रश्नांची उत्तरे सुमारे वीस शब्दापर्यंत लिहा : [20]**

- (1) साहित्य म्हणजे काय ?
- (2) साहित्याची दोन प्रयोजने लिहा.
- (3) 'रीती' हे साहित्य प्रयोजन कोणी मानले आहे ?
- (4) साहित्यिकांच्या व्यक्तिमत्त्वाचे महत्त्वाचे विशेष लिहा.
- (5) 'प्रतीमा' म्हणजे काय ?
- (6) साहित्याच्या भाषेत 'स्व-पर-गत' याचा अर्थ लिहा.

**P.T.O.**

- (7) साहित्याचे प्रकार लिहा.
- (8) वाङ्मयीन अभिरुची म्हणजे काय ?
- (9) साहित्य आस्वादातील येणारे अडथळे लिहा.
- (10) 'तेन' ने साहित्याच्या सामाजिकतेविषयी कोणती तत्त्वे मांडली ?
- (11) चांगल्या रसिकतेची तीन लक्षणे लिहा.
- (12) 'काव्य' या वाङ्मयप्रकाराचे विशेष लिहा.
- (13) मराठीतील चार वाङ्मयाप्रकारांची नावे लिहा.

2. खालीलपैकी प्रत्येक गटातील एका प्रश्नाचे उत्तर सुमारे पन्नास शब्दार्थत लिहा : [10]

(अ) यश, कीर्ति, उपदेश या साहित्य प्रयोजनांची चर्चा करा.

**किंवा**

साहित्यिकांच्या व्यक्तिमत्त्वामध्ये कोणकोणत्या गोष्टींचा अंतर्भाव होतो ?

(ब) 'साहित्य आणि समाज' या बाबत विवेचन करा.

**किंवा**

आस्वाद प्रक्रिया म्हणजे काय ते स्पष्ट करा.

3. खालीलपैकी प्रत्येक गटातील एका प्रश्नाचे उत्तर पन्नास शब्दापर्यंत लिहा : [20]

(अ) व्यवहारभाषा शास्त्रीय वाङ्मयाची भाषा आणि ललित वाङ्मयाची भाषा या मधील फरक सोदाहरण स्पष्ट करा.

**किंवा**

'आत्माविष्कार' व 'जिज्ञासातृप्ती' या प्रयोजनांविषयी विवेचन करा.

(ब) साहित्य आणि जीवन या विषयावर कलाकृतींचा संदर्भ देऊन सोदाहरण चर्चा करा.

**किंवा**

साहित्यिक अभिरुची म्हणजे काय ते सांगून चांगल्या अभिरुचीची लक्षणे लिहा.

4. खालीलपैकी प्रत्येक गटातील एका प्रश्नाचे उत्तर तीनशे शब्दापर्यंत लिहा : [30]

(अ) साहित्याचे स्वरूप स्पष्ट करा.

**किंवा**

ललितसाहित्याची निर्मितीप्रक्रीया उलगडून दाखवा.

(ब) “साहित्याचा आस्वाद ही एक गुंतागुंतीची प्रक्रीया आहे.” या विधानाची चर्चा करा.

**किंवा**

साहित्याचे ठळक प्रकार सांगून चरित्र व आत्मचरित्र या वाङ्मयप्रकाराचे वेगळेपण स्पष्ट करा.



Total No. of Questions—4]

[Total No. of Printed Pages—2

Seat No.	
-------------	--

[4101]-304

**T.Y. B.A. EXAMINATION, 2012**

**MARATHI (मराठी) (S-4)**

**विशेषस्तर अभ्यासपत्रिका क्र. 4**

**(ऐतिहासिक भाषाविज्ञान व वर्णनात्मक भाषाविज्ञान)**

**(2008 PATTERN)**

वेळ : तीन तास

एकूण गुण : 80

सूचना :— (i) सर्व प्रश्न सोडविणे आवश्यक आहे.

(ii) उजवीकडील अंक प्रश्नांचे पूर्ण गुण दर्शवितात.

1. खालीलपैकी कोणत्याही दहा प्रश्नांची उत्तरे प्रत्येकी वीस शब्दांपर्यंत लिहा : [20]
  - (1) भाषाभ्यासाच्या दोन पद्धतींची नावे लिहा.
  - (2) ऐतिहासिक भाषाविज्ञानाचा पाया कोणी घातला ?
  - (3) कोणत्याही दोन भाषाकुलांची नावे लिहा.
  - (4) यादवकालीन मराठी भाषेवर कोणत्या भाषेचा प्रभाव होता ?
  - (5) सतराव्या शतकातील दोन ग्रंथकारांची नावे लिहा.
  - (6) अंतर्वर्तुळ-बहिर्वर्तुळ सिद्धांत कोणी मांडला ?
  - (7) स्वनिम म्हणजे काय ?
  - (8) रूपिका म्हणजे काय ?
  - (9) मराठीतील अनुनासिके लिहा.
  - (10) मराठीचे स्वरस्वनिम लिहा.
  - (11) मराठीतील खंडाधिष्ठित/खंडिताधिष्ठित स्वनिमाचे प्रकार लिहा.
  - (12) वाक्याचे प्रकार कोणते ?
  - (13) शब्दांच्या तीन शक्ती लिहा.

P.T.O.

2. खालीलपैकी प्रत्येक गटातील एका प्रश्नाचे उत्तर पन्नास शब्दांपर्यंत लिहा : [10]

(अ) 13व्या शतकातील ग्रंथांवर असलेला प्राकृतचा प्रभाव स्पष्ट करा.

किंवा

द्राविडी भाषाकुलाचा संक्षिप्त परिचय करून द्या.

(ब) अर्थ व संकेत यातील परस्परसंबंध स्पष्ट करा.

किंवा

वाक्याचे स्वरूप स्पष्ट करा.

3. खालीलपैकी प्रत्येक गटातील एका प्रश्नाचे उत्तर दोनशे शब्दांपर्यंत लिहा : [20]

(अ) आर्यभारतीय भाषाकुल संकल्पना स्पष्ट करा.

किंवा

वैद्य-गुणे वादाची चर्चा करा.

(ब) स्वनिम निश्चितीची तत्त्वे स्पष्ट करा.

किंवा

स्वन-स्वनिम-स्वनांतर यातील परस्परसंबंध स्पष्ट करा.

4. खालीलपैकी प्रत्येक गटातील एका प्रश्नाचे उत्तर तीनशे शब्दांपर्यंत लिहा : [30]

(अ) मराठी भाषेच्या उत्पत्तीचा ऐतिहासिक दृष्टीने आढावा घ्या.

किंवा

शिवकालीन मराठी भाषेचा वाङ्मयीन ग्रंथाच्या आधारे आढावा घ्या.

(ब) मराठीची स्वरस्वनिम व व्यंजनस्वनिम व्यवस्था स्पष्ट करा.

किंवा

मराठीतील अर्थविन्यासाचे स्वरूप स्पष्ट करा.

Total No. of Questions—5]

[Total No. of Printed Pages—2

Seat No.	
-------------	--

[4101]-313

T.Y. B.A. EXAMINATION, 2012

URDU

General Paper III

(History of Novel, Drama and Afsana)

(2008 PATTERN)

Time : Three Hours

Maximum Marks : 80

N.B. :—(1) Attempt All questions.

(2) All questions carry equal marks.

[۱۶] ۱۔ ناول کے فن پر اظہار خیال کیجئے۔

یا  
اردو ناول کے ارتقاء کا اجمالی جائزہ لیجئے۔

[۱۶] ۲۔ امراؤ جان ادا مرزا ہادی رسوا کا کامیاب ناول ہے۔ واضح کیجئے۔

یا  
مرزا ہادی رسوا کی ناول نگاری پر تبصرہ کیجئے۔

[۱۶] ۳۔ ڈراما کے مختلف اقسام پر ناقدانہ نظر ڈالئے۔

یا  
اردو ڈراموں کی ترقی میں پارسی تھیٹر کے کردار پر روشنی ڈالئے۔

[۱۶] ۴۔ افسانہ کی تعریف کرتے ہوئے اس کے فنی لوازمات پر روشنی ڈالئے۔

P.T.O.

یا  
اردو افسانہ کی ابتداء و ارتقاء کا تفصیلی جائزہ لیجئے۔

[۱۶]

۵۔ درج ذیل میں سے کسی دو پر اظہار خیال کیجئے :

(۱) عصمت چغتائی کی افسانہ نگاری

(۲) اندو کا کردار

(۳) حیات منٹو

(۴) افسانہ کالو بھنگی پر نقد و تبصرہ

Total No. of Questions—5]

[Total No. of Printed Pages—2

Seat No.	
-------------	--

[4101]-314

T.Y. B.A. EXAMINATION, 2012

URDU

Special Paper III

(2008 PATTERN)

Time : Three Hours

Maximum Marks : 80

N.B. :—Figures to the left indicate full marks.

[۱۶] ۱۔ ادبی تنقید کے اصول تفصیل سے بتائیے۔

یا

”آب حیات“ کا جائزہ لیتے ہوئے یہ ثابت کیجئے کہ یہ کتاب تنقید کا اولین نمونہ ہے۔

[۱۶] ۲۔ ادبی تنقید کی تاریخ کا مفصل جائزہ لیجئے۔

یا

سائنٹفک تنقید کے اہم نقاد کون سے ہیں اور دورِ حاضر میں ان کا کیا مقام ہے؟

[۱۶] ۳۔ غزل کی مقبولیت کے اسباب بیان کیجئے۔

یا

غزل کے فنی لوازم بتاتے ہوئے اسکے ارتقاء پر نوٹ لکھئے۔

[۱۶] ۴۔ ولی دکنی کی غزل گوئی کی خصوصیات بیان کیجئے۔

P.T.O.

یا  
”آتش کی شاعری دبستانِ لکھنؤ کی نمائندہ شاعری ہے۔“ دلائل سے بحث کیجئے۔

۵۔ ”حسرت موہانی نے غزل کو سچ کہنا سکھایا۔“ مثال کے ذریعہ سمجھائیے۔ [۱۶]

یا  
اصغر گونڈوی کی غزل گوئی کا جائزہ لیجئے۔

Total No. of Questions—5]

[Total No. of Printed Pages—3

Seat No.	
-------------	--

[4101]-315

**T.Y. B.A. EXAMINATION, 2012**

**URDU**

**Special Paper IV**

**(2008 PATTERN)**

**Time : Three Hours**

**Maximum Marks : 80**

*N.B. :—(i) All questions are compulsory.*

*(ii) Figures to the left indicate full marks.*

[۱۰]

۱۔ مندرجہ ذیل میں سے کسی ایک عنوان پر مضمون تحریر کیجئے :

(۱) اکیسویں صدی میں اخلاقی تعلیم کی ضرورت

(۲) الیکشن اور میڈیا

(۳) گیا وقت پھر ہاتھ آتا نہیں

[۱۰]

۲۔ (الف) درج میں سے کوئی دو پر نوٹ لکھئے :

(۱) صفت کی قسمیں

(۲) حروف کی قسمیں

(۳) جملہ کی قسمیں

P.T.O.

[۸] (ب) درج ذیل میں سے کوئی چار کی تعریف مع مثال کے تحریر کیجئے:

(۱) مبالغہ

(۲) تضاد

(۳) تلمیح

(۴) تشبیہ

(۵) تجاہل عارفانہ

(۶) مراعاة النظر

[۱۰] (ج) درج ذیل میں سے کوئی دو اشعار کی تقطیع کیجئے اور بحر کا نام بتائیے:

(۱) ہزاروں خواہش ایسی کر ہر خواہش پہ دم نکلے

بہت نکلے مرے ارماں لیکن پھر بھی کم نکلے

(۲) بنا کر فقیروں کا ہم یہیں غالب

تماشائے اہل کرم دیکھتے ہیں

(۳) آپ کی یاد آتی رہی رات بھر

چشم غم مسکراتی رہی رات بھر

[۱۵] ۳۔ علم لسانیات کی تعریف کیجئے اور دیگر علوم سے اس کے رشتہ پر تبصرہ کیجئے۔

یا

زبان کی ماہیت اور ارتقاء پر روشنی ڈالئے۔



۴۔ اردو زبان کے آغاز سے متعلق مختلف نظریات کی وضاحت کیجئے۔ [۱۵]

یا

زبان کے فطری ارتقاء اور ادغامی اثرات کی نشاندہی کیجئے۔

۵۔ مندرجہ ذیل میں سے کسی ایک عنوان پر ادبی مضمون قلمبند کیجئے: [۱۲]

(۱) ترقی پسند تحریک

(۲) ساحر لدھیانوی کی شاعری

(۳) سرسید احمد خاں کی علمی و ادبی خدمات

Total No. of Questions—4+4]

[Total No. of Printed Pages—8+2

Seat No.	
-------------	--

[4101]-316

**T.Y. B.A. EXAMINATION, 2012**

**HINDI (G-3)**

हिंदी : सामान्य-3

(निबंध, काव्य-नाटक तथा लेखन)

**(2008 PATTERN)**

समय : तीन घंटे

पूर्णांक : 80

- पाठ्य-पुस्तकें :— (i) निबंध सौरभ—संपा. सौ. उमा जाधव।  
(ii) गाथा कुरुक्षेत्र की—मनोहर श्याम जोशी।
- सूचनाएँ :— (i) सभी प्रश्न अनिवार्य हैं।  
(ii) दाहिनी ओर लिखे अंक प्रश्न के पूर्णांक हैं।

1. (अ) निम्नलिखित अंग्रेजी पारिभाषिक शब्दों में से किन्हीं छः के हिंदी पर्यायवाची शब्द लिखिए : [6]

- (1) Accounts Officer
- (2) Assistant Clerk
- (3) Cabinet Secretary
- (4) Divisional Engineer
- (5) Educational Adviser

P.T.O.

- (6) Lecturer
- (7) Measuring Officer
- (8) Research Associate.

(आ) निम्नलिखित अंग्रेजी संक्षिप्तियों में से किन्हीं **चार** के पूर्ण हिंदी पर्याय लिखिए : [8]

- (1) A.C.P.
- (2) B.E.
- (3) C.C.I.
- (4) D.D.
- (5) E.U.
- (6) G.O.I.
- (7) H.R.D.

(इ) निम्नलिखित में से किसी **एक** विषय पर समाचार-लेखन कीजिए : [6]

- (1) महाविद्यालय में संपन्न वार्षिक स्नेह सम्मेलन।
- (2) 'हिंदी दिन' समारोह।

**2.** निम्नलिखित अवतरणों में से किन्हीं **दो** की ससंदर्भ व्याख्या कीजिए : [10]

- (1) भलों का कल्याण  
नाश दुष्टों का करने  
धर्मध्वजा फहराने  
युग-युग में अवतार लिया करता हूँ

- (2) अपने आँसुओं को पोंछ द्रौपदी, धैर्य धर  
जीवन-डाल से टपक पड़ेंगे युद्धभूमि में;  
काल के पकाये कौरव  
योद्धा पति तेरे देंगे उन्हें मृत्युदंड  
दिलायेंगे तुझे प्रतिशोध।
- (3) हे विश्वेश्वर! हे विश्वरूप!  
अनादि और अनन्त हैं आप  
सब कुछ आप में ही है  
आप सब कुछ हैं।
- (4) हे धर्मपुत्र युधिष्ठिर! हे सत्यवादी!!  
तुम ही बताओ  
क्या सचमुच मेरा वह पुत्र इकलौता  
मारा गया है ?

3. (अ) निम्नलिखित प्रश्नों में से किन्हीं दो के उत्तर लिखिए : [10]

- (1) हमारे जीवन में करुणा का प्रसार क्यों होता है ?
- (2) 'नीलकण्ठ' में सामाजिक विसंगति को किन शब्दों में चित्रित किया गया है ?
- (3) जिंदगी में हिम्मत की क्या आवश्यकता होती है ?

(आ) निम्नलिखित प्रश्नों में से किन्हीं दो के उत्तर लिखिए : [10]

- (1) 'गाथा कुरुक्षेत्र की'—काव्य-नाटक के उद्देश्य को स्पष्ट कीजिए।
- (2) भगवान श्रीकृष्ण अर्जुन को अपने विराट रूप का किस प्रकार परिचय करा देते हैं ?
- (3) 'गाथा कुरुक्षेत्र की'—काव्य-नाटक के अंत में वेदव्यासजी क्या उपदेश देते हैं ?

4. (अ) निम्नलिखित में से किसी एक का उत्तर लिखिए : [10]

- (1) 'मेरी जन्मभूमि' निबंध में चित्रित सांस्कृतिक विरासत को स्पष्ट कीजिए।
- (2) बुढ़ापे की दयनीय स्थिति का वर्णन निबंधकार ने किस प्रकार किया है ?

(आ) निम्नलिखित प्रश्नों में से किसी एक का उत्तर लिखिए : [10]

- (1) काव्य-नाटक के तत्वों के आधार पर 'गाथा-कुरुक्षेत्र की'—काव्य-नाटक की समीक्षा कीजिए।
- (2) "नर को अपने नारायण का साथ नहीं छोड़ना चाहिए।"—'गाथा कुरुक्षेत्र की'—काव्य-नाटक के आधार पर स्पष्ट कीजिए।

(इ) निम्नलिखित में से किसी एक विषय पर पत्रलेखन कीजिए : [5]

- (1) भारतीय स्टेट बैंक द्वारा काम-काज के समय में परिवर्तन संबंधी परिपत्र का नमूना तैयार कीजिए।
- (2) सरकारी कार्यालय के किसी भी लिपिक को कार्यालयीन पत्राचार तथा अन्य सामग्री घर पर न ले जाने के संदर्भ में 'कार्यालय आदेश' का प्रारूप तैयार कीजिए।

(ई) निम्नलिखित में से किसी एक परिच्छेद का हिंदी में अनुवाद कीजिए : [5]

It is very easy to acquire bad habits; such as eating too much sweets or too much food, or drinking too much fluid of any kind or smoking. The more we do a thing the more we tend to like doing it; we feel unhappy. This is called the force of habit and the force of habit should be fought against.

**अथवा**

जास्त गोड पदार्थ खाणे, खूप जेवणे, कुढलेही पेय जास्त प्रमाणावर घेणे; धूम्रपान करणे यासारख्या वाईट सवयी लावून घेणे फार सोपे आहे. एखादी गोष्ट जितकी जास्त वेळा करू तितकी ती करायला आपल्याला आवडू लागते. जर आपण ती करणे सोडून दिले तर आपण दुःखी होतो. यालाच सवयीचे दडपण म्हणतात. अशा सवयीच्या दडपणाचा प्रतिकार करायला पाहिजे.

(प्रयोजनमूलक हिंदी)

(वैकल्पिक पाठ्यक्रम)

समय : तीन घंटे

पूर्णांक : 80

सूचनाएँ :— (i) सभी प्रश्न अनिवार्य हैं।

(ii) दाहिनी ओर लिखे अंक प्रश्न के पूर्णांक हैं।

1. (अ) निम्नलिखित अंग्रेजी वाक्यों में से किन्हीं आठ वाक्यों का हिंदी में अनुवाद कीजिए : [8]

(1) Certified that the purchases have been made at the lowest market rate.

(2) Draft approved as amended.

(3) No action on our part seems to be called for.

(4) Pay can be fixed under FR 22.

(5) The banks have granted loans on cash terms to be flood stricken persons.

(6) The file in question is placed below.

(7) The final bill is not on the prescribed form.

(8) The matter has been referred to the administration ministry.

(9) The receipt of the letter has been acknowledged.

(10) There is no cause to modify the order already passed.

(11) This amount has become irrecoverable. May be written off.

(12) We are not concerned with this.

(आ) निम्नलिखित अंग्रेजी संक्षिप्तियों में से किन्हीं आठ संक्षिप्तियों का हिंदी में अनुवाद कीजिए : [8]

(1) British Broadcasting Corporation

(2) Commercial Bank

(3) Crime Investigation Department

(4) Doctor of Litterateur

(5) Foreign Exchange Regulation Act

(6) Farmer Service Society

(7) Indian Banks Association

(8) International Monetary Fund

(9) Maharashtra of Legislative Assemble

(10) Non-Aligned Movement

(11) National Institute of Bank Management

(12) Reserve Bank of India.

2. (अ) निम्नलिखित में से किन्हीं दो विषयों पर रिपोर्ट-लेखन कीजिए : [8]

(1) महाविद्यालय में मनाया गया स्नेह सम्मेलन

(2) मित्र-मंडल की ओर से मनाया गया 'वसुंधरा संवर्धन दिन',

(3) गाँव की समस्याएँ

(4) विश्वविद्यालय द्वारा जारी एन. एस. एस. की गतिविधियाँ।



(आ) निम्नलिखित परिच्छेद का सार-लेखन कीजिए **अथवा** परिच्छेद के अवलोकनात्मक प्रश्नों के उत्तर लिखिए : [8]

प्रत्येक प्रांतीय भाषा का अपना स्थान है। मैंने अनेक बार कहा है कि जिस प्रकार मनुष्य को देखने के लिए दो आँखों की आवश्यकता होती है, उसी तरह राष्ट्र के लिए दो भाषाओं, प्रांतीय भाषा और राष्ट्र भाषा की आवश्यकता होती है। इसलिए हम लोगों ने दो भाषाओं का ज्ञान अनिवार्य माना है। भगवान शंकर का एक तीसरा नेत्र था जिसे ज्ञान नेत्र कहते हैं। इसी तरह हम लोगों को भी तीसरे नेत्र की जरूरत अनुभव हो तो संस्कृत भाषा का भी अध्ययन लाभकारी सिद्ध होगा और उस समय अँग्रेजी भाषा चश्मे के रूप में काम आएगी। बस, इतना ही है अँग्रेजी का स्थान। इसलिए मैं चाहता हूँ कि हिंदी का प्रचार अच्छी तरह व्यापक रूप में होना चाहिए।

#### अथवा

- (1) विनोबा भावे ने राष्ट्रभाषा का महत्व कैसे बताया है ?
- (2) प्रांतीय भाषा की आवश्यकता पर प्रकाश डालिए।
- (3) विनोबा ने तीसरे नेत्र का प्रतीक किसके लिए प्रयुक्त किया ?
- (4) उचित शीर्षक दीजिए।

3. (अ) निम्नलिखित में से किसी **एक** विषय पर आकाशवाणी **अथवा** दूरदर्शन के लिए विज्ञापन का नमूना तैयार कीजिए : [6]

- (1) पुरुषोत्तम एकांकी प्रतियोगिता, पुणे,
- (2) नैनो कार,
- (3) गाँव का मेला,
- (4) बाजार में आई वाशिंग मशीन।

(आ) निम्नलिखित अनुच्छेदों में से किसी एक अनुच्छेद का हिंदी में अनुवाद कीजिए : [6]

Gandhiji was a devout nationalist. At the same time, he was internationalist par excellence. In a letter to Dr. Julian Huxley he wrote, "The very right to live accrues to us only when we do the duty of citizenship of the world." According to Gandhiji it is not nationalism that is an evil, it is the narrowness, selfishness, exclusiveness which is the bane of modern nations which is an evil. "Indian nationalism wants to organise itself for the benefit and the service of humanity at large," he writes. A country has to be free in order that it may die, if necessary, for the benefit of the world.

#### अथवा

गांधीजी कट्टर राष्ट्रवादी होते. तसेच ते सर्वश्रेष्ठ विश्वराष्ट्रवादी होते. डॉ. ज्युलिअस हक्सले यांना लिहिलेल्या पत्रात ते लिहितात, "जगाचे नागरिक म्हणून असलेले कर्तव्य पार पाडले तरच जगण्याचा आपला हक्क आपल्याला प्राप्त होतो." गांधीजींच्या मते राष्ट्रवाद ही खरी आपत्ती नसून संकुचितता, स्वार्थीपणा आणि आजच्या राष्ट्रांना शापाप्रमाणे ठरत असलेला एकाकीपणा ही खरी आपत्ती आहे. ते लिहितात, "भारतीय राष्ट्रवाद, व्यापक मानवजातीच्या सेवेसाठी आणि लाभासाठी सुसंघटित होऊ इच्छितो." जगाच्या हितासाठी, आवश्यकता असेल तर मरता यावे यासाठी राष्ट्राने स्वतंत्र असले पाहिजे.

4. (अ) निम्नलिखित में से किन्हीं चार लघूत्तरीय प्रश्नों के उत्तर लिखिए : [20]

- (1) कार्यालयीन पत्राचार के महत्व को समझाइए।
- (2) सरकारी पत्र की विशेषताओं पर प्रकाश डालिए।
- (3) अनुवादक के कर्तव्य कौन-कौनसे होते हैं ?
- (4) अनुवाद के विविध प्रकारों की जानकारी दीजिए।
- (5) राजभाषा हिंदी का महत्व बताइए।
- (6) मानकीकरण के बारे में समझाइए।

(आ) निम्नलिखित विषयों में से किन्हीं चार पर टिप्पणियाँ लिखिए : [16]

- (1) कार्यालयीन भाषा की विशेषताएँ
- (2) हिंदी अधिकारी (राजभाषा) के कर्तव्य
- (3) अनुवाद की उपयोगिता
- (4) क्षेत्र कार्य का अर्थ
- (5) दूरदर्शन की भाषा
- (6) संपर्क भाषा हिंदी।

Total No. of Questions—5]

[Total No. of Printed Pages—3

Seat No.	
-------------	--

[4101]-317

**T.Y. B.A. EXAMINATION, 2012**

**HINDI (हिंदी) (विशेष-3)**

**हिंदी साहित्य का इतिहास (आदिकाल से आधुनिक काल तक)**

**(2008 PATTERN)**

समय : तीन घंटे

पूर्णांक : 80

सूचना :— (i) सभी प्रश्न अनिवार्य हैं।

(ii) दाहिनी ओर लिखे अंक प्रश्न के पूर्णांक हैं।

1. निम्नलिखित में से किसी एक प्रश्न का उत्तर विस्तार से लिखिए : [16]

(क) आदिकालीन साहित्य की प्रमुख प्रवृत्तियाँ स्पष्ट कीजिए।

(ख) रीतिसिद्ध काव्यधारा का परिचय देते हुए उसमें बिहारी के योगदान को स्पष्ट कीजिए।

2. निम्नलिखित में से किसी एक प्रश्न का उत्तर विस्तार से लिखिए : [16]

(ग) रामभक्ति काव्यधारा का परिचय देते हुए उसमें तुलसीदास का स्थान निर्धारित कीजिए।

(घ) संत कबीर के साहित्य का परिचय देते हुए स्पष्ट कीजिए कि वे समाज-सुधारक थे या कवि ?

P.T.O.

3. निम्नलिखित में से किसी **एक** प्रश्न का उत्तर विस्तार से लिखिए : [16]
- (च) प्रयोगवादी काव्य की प्रवृत्तियों का संक्षिप्त परिचय देते हुए उसमें कवि अज्ञेय का योगदान स्पष्ट कीजिए।
- (छ) राष्ट्रीय काव्यधारा की विशेषताओं का सोदाहरण परिचय दीजिए।
4. निम्नलिखित में से किसी **एक** प्रश्न का उत्तर विस्तार से लिखिए : [16]
- (ज) हिंदी उपन्यास के विकासक्रम का संक्षिप्त परिचय देते हुए हिंदी के आँचलिक उपन्यासों का महत्व स्पष्ट कीजिए।
- (झ) हिंदी नाटकों के विकासक्रम को स्पष्ट करते हुए लक्ष्मीनारायण लाल के योगदान को अधोरेखित कीजिए।
5. (अ) निम्नलिखित प्रश्नों में से किन्हीं **चार** प्रश्नों के उत्तर संक्षेप में लिखिए : [8]
- (1) भारतेंदुयुगीन काव्यधारा के **दो** कवियों के नाम लिखिए।
- (2) प्रगतिवाद की **दो** विशेषताओं को स्पष्ट कीजिए।
- (3) छायावादी काव्यधारा के ज्ञानपीठ पुरस्कार प्राप्त **दो** कवियों के नाम लिखिये।
- (4) 'सरस्वती' पत्रिका के संपादक का नाम लिखिए।
- (5) हिंदी के मनोवैज्ञानिक उपन्यासों में से किन्हीं **तीन** उपन्यासों के नाम लिखिए।
- (6) हिंदी के **दो** निबंधकारों के नाम लिखिए।

(आ) निम्नलिखित में से किन्हीं आठ प्रश्नों के उत्तर एक-एक वाक्य में लिखिए : [8]

- (1) आधुनिक हिंदी कविता के प्रमुख दो वादों के नाम लिखिए।
- (2) 'कामायनी' के प्रमुख तीन पात्रों के नाम लिखिए।
- (3) 'प्रयोगवाद' के प्रवर्तक कवि कौन हैं ?
- (4) 'कुरुक्षेत्र' के तीन प्रमुख पात्रों के नाम लिखिए।
- (5) हिंदी के प्रकृति-प्रेमी दो कवियों के नाम लिखिए।
- (6) यशपाल के प्रमुख दो उपन्यासों के नाम लिखिए।
- (7) मोहन राकेश के दो नाटकों के नाम लिखिए।
- (8) 'अंधेर नगरी' के रचनाकार कौन हैं ?
- (9) हजारी प्रसाद द्विवेदी के निबंधों की दो विशेषताएँ लिखिए।
- (10) 'चित्रलेखा' के प्रमुख पात्रों के नाम लिखिए।

Total No. of Questions—5]

[Total No. of Printed Pages—3

Seat No.	
-------------	--

[4101]-318

**T.Y. B.A. EXAMINATION, 2012**

**HINDI (हिंदी)**

**विशेष पेपर 4**

**(भाषाविज्ञान और हिंदी भाषा)**

**(2008 PATTERN)**

समय : तीन घंटे

पूर्णांक : 80

सूचना :— (i) सभी प्रश्न अनिवार्य हैं ।

(ii) दाहिनी ओर लिखे अंक प्रश्नों के पूर्णांक हैं ।

1. निम्नलिखित में से किसी एक प्रश्न का उत्तर विस्तार से लिखिए : [16]  
(क) भाषा की परिभाषा बताकर भाषा की विशेषताएँ स्पष्ट कीजिए ।  
(ख) हिंदी के शब्दसमूह पर विस्तार से चर्चा कीजिए ।
2. निम्नलिखित में से किसी एक प्रश्न का उत्तर विस्तार से लिखिए : [16]  
(ग) ध्वनियंत्र का परिचय देते हुए उसकी कार्यप्रणाली स्पष्ट कीजिए ।  
(घ) अर्थ-परिवर्तन का स्वरूप स्पष्ट करते हुए अर्थ-परिवर्तन के कारण विस्तार से स्पष्ट कीजिए ।
3. निम्नलिखित में से किसी एक प्रश्न का उत्तर विस्तार से लिखिए : [16]  
(च) पद और संबंधतत्व का परिचय देते हुए संबंधतत्व के प्रकार लिखिए ।  
(छ) वाक्य की परिभाषा बताकर वाक्य की आवश्यकताओं को स्पष्ट कीजिए ।

P.T.O.

4. निम्नलिखित में से किन्हीं **दो** पर टिप्पणियाँ लिखिए : [16]

- (1) अवधी बोली का सामान्य परिचय ।
- (2) भौगोलिक विभिन्नतावाद ।
- (3) देवनागरी लिपि में सुधार ।
- (4) अर्थदेश ।

5. (अ) निम्नलिखित में से किन्हीं **चार** प्रश्नों के उत्तर संक्षेप में लिखिए : [8]

- (1) हिंदी का प्रचार-प्रसार करनेवाली संस्थाओं के नाम लिखिए ।
- (2) भाषाविज्ञान की परिभाषा लिखिए ।
- (3) प्रादेशिक भाषा किसे कहते हैं ?
- (4) 'बलाघात' से क्या तात्पर्य है ?
- (5) ब्रज बोली के **दो** कवियों के नाम लिखिए ।
- (6) देवनागरी लिपि की **दो** विशेषताएँ लिखिए ।

(आ) निम्नलिखित में से किन्हीं **आठ** प्रश्नों के उत्तर **एक-एक** वाक्य में लिखिए : [8]

- (1) खड़ी बोली की **एक** प्रसिद्ध रचना का नाम लिखिए ।
- (2) तत्सम शब्द के **दो** उदाहरण लिखिए ।
- (3) भाषा विकास के **वादों** के नाम लिखिए ।
- (4) बोली की **एक** परिभाषा लिखिए ।



- (5) भाषा की सबसे छोटी इकाई का नाम लिखिए ।
- (6) भाषाविज्ञान के अंग बताइए ।
- (7) ओष्ठ्य ध्वनियों के उदाहरण लिखिए ।
- (8) पूर्वी हिंदी की बोलियों के नाम लिखिए ।
- (9) 'पद' किसे कहते हैं ?
- (10) 'स्वर' की परिभाषा लिखिए ।

Total No. of Questions—5]

[Total No. of Printed Pages—4

Seat No.	
-------------	--

[4101]-319

**T.Y. B.A. EXAMINATION, 2012**

**PERSIAN**

**General Paper III**

**(2008 PATTERN)**

**Time : Three Hours**

**Maximum Marks : 80**

*Text* :— (1) Miras-e-Zban-e-Farsi.  
(2) Chahar Maqala.

*N.B.* :—(1) All questions are compulsory.  
(2) Figures to the right indicate full marks.

1. Mention the critical appreciation of “Gulistan”. [16]

*OR*

Comment on the style of “Khaquani”.

*OR*

Give an account of literary work of Dr. Iqbal in Persian.

2. Explain in Persian or translate and explain into Marathi, English or Urdu any *four* of the following : [16]

(۱) تا عصائے لاله داری بدست

هر طلسم خوف را خواهی شکست

(۲) شمع خندید که بس تیره شدم

تاز تار یلیست ایمن کردم

(۳) مرا ضوبر و شمشاد و گل شدند ندیم

ترا چه شد که رفیقی و دوستاری نیست

P.T.O.

- (۴) بہ شہنائی تنہائی و تیرہ بختی  
 فروزاں دلم را بماہی الہی
- (۵) اگر سفینہء ما، ساحل نجات ندید  
 عجب مدار کہ این بحر را کفاری نیست
- (۶) آں کسے را کہ درین ملک سلیمان کردیم  
 ملت امروز یقین کرد کہ او اہرمن ست

3. Discuss the topic "Chahar Maqala". [16]

Or

Mention in detail "شاعر و ماہیت شعر".

4. (A) Reproduce in your own Persian any *one* story of the following : [8]

(۱) حکایت سہ نظامیان

(۲) حکایت پیشگوئی خیام در بارہ طوفان و برفباد

(۳) حکایت کنیز عجوزہ

(B) Write central idea of any *one* of the following : [8]

(۱) گل و شبنم

(۲) شاہد و شمع

(۳) تاریخ روزگار

5. Translate into English, Marathi or Urdu any two passages of the following : [16]

(۱) آورده اند کہ یمین الدولہ سلطان محمود بن ناصر الدین بہشتر غزنین بر لائی کوشکی در چہار دری نشستہ بود بباغ ہزار درخت روی بابو ریجان کرد و گفت من ازین چہار دراز کدام در بیرون خواہم رفت حکم کن و اختیار آن بر پارہ کاغذ نویس و در زیر نہالی من نہ و این ہر چہار در را بگذر داشت ابو ریجان اسطربلا بخواست و ارتفاع بگرفت و طالع درست کرد و ساعتی اندیشہ نمود بر پارہ کاغذ بنوشت و در زیر نہالی نہاد محمود گفت حکم کردی۔ گفت کردم، محمود بفرمود تا کندہ و تیشہ و بیل آوردند بر دیواری کہ بجانب مشرق است دری پنچمین بکند و از ان در بیرون رفت۔

(۲) یا امیر المومنین بر آن کاغذ چیزی بنشتہ است کہ آن چیز اول نبات بودہ است و آخر حیوان شدہ مامون دست در زیر نہالی کرد و آن کاغذ برگرفت و بیرون آورد آن امام نوشتہ بود بر آنجا کہ عصای موسی مامون عظیم تعجب کرد و آن امام شکفتیہا نمود پس رولرا و بستد و دو نیمہ کرد۔

(۳) عشقی کہ سلطان یمین الدولہ محمود را برایاز ترک بودہ است معروف است و مشہور آورده اند کہ سخت نیکو صورت نبود لیکن سبز چہرہ شیریں بودہ است مناسب اعضاء و خوش حرکات و خردمند و آہستہ و آداب مخلوق پرستی او را عظیم دست دادہ بودہ است و دآن بارہ از نادرات زمانہ خویش بودہ است و این ہمہ اوصاف آن است کہ را بعث کند و دوستی را برقرار دارد۔

(۴) چون خواجہ عمید اسعد این قصیدہ بشنید حیران فروماند کہ ہرگز مثل آن بگوش او

فرونشده بود جملهء کا رها فرو گذاشت و فرخی را بر نشانند و روی با میر نهاد و آفتاب  
زرد پیش امیر آمد و گفت ای خداوند ترا شاعری آورده ام که تا دقیقه رود در نقاب  
خاک کشیده است کس مثل او ندیده است و حکایت کرد آنچه رفته بود پس امیر فرخی  
را بار داد۔

Total No. of Questions—5]

[Total No. of Printed Pages—4+1

Seat No.	
-------------	--

[4101]-320

**T.Y. B.A. EXAMINATION, 2012**

**SANSKRIT (Gen. III)**

**(2008 PATTERN)**

**Time : Three Hours**

**Maximum Marks : 80**

*Texts :—(i) प्रतिमानाटकम्*

*(ii) भामिनीविलास*

1. Translate into English or Marathi any *two* from Section 'A' and any *two* from Section 'B' from the following passagess :

पुढील परिच्छेदांपैकी 'अ' विभागातील कोणत्याही दोहोंचे व 'ब' विभागातील कोणत्याही दोहोंचे इंग्रजीत किंवा मराठीत भाषांतर करा :

**Section 'A'**

[10]

**(विभाग 'अ')**

(i) अवदतिका : अहो अत्याहितम्। परिहासोनापीमं वल्कलमुपनयन्त्या ममैतावद् भयमासीत् किं पुनर्लोभेन परधनं हरतः। हसितुमिच्छामि। न खल्वेकाकिन्या हसितव्यम्।

सीता : हञ्जे अवदतिका परिशङ्कितवर्णेव दृश्यते। किन्तु खल्विवैतत्।

चेटी : भट्टिनि सुलभापराधः परिजनो नाम। अपराद्धा भविष्यति।

सीता : नहि नहि हसितुमिवेच्छति।

अवदतिका : (उपसृत्य) जयतु भट्टिनि न खल्वहमपराद्धा।

P.T.O.

- (ii) कौसल्या : (सरुदितम्) अलमिदानीं महाराजोऽतिमात्रं सन्तप्य परवशमात्मनं कर्तुम्  
ननु सा तौ च कुमारौ महाराजस्य समयावसाने प्रेक्षितव्या भविष्यन्ति।  
राजा : का त्वं भोः।  
कौसल्या : अस्निग्धपुत्रप्रसविनी खल्वहम्।  
राजा : किं किं सर्वजनष्टदयनयनाभिरामस्य रामस्य जननी त्वमसि कौसल्या।  
कौसल्या : महाराज सैव मन्दभागिनी खल्वहम्।  
राजा : कौसल्ये सारस्वती खल्वसि। त्वया हि खलु रामो गर्भे धृतः।
- (iii) भरतः : भोस्तात निवेद्यतां निवेद्यतां।  
सुमन्त्रः : कुमार किमिति निवेद्यते।  
भरतः : राज्यलुब्धायाः कैकेय्याः पुत्रो भरतः प्राप्त इति।  
सुमन्त्रः : कुमार अलं गुरुजनापवादमभिधातुम्।  
भरतः : सुष्ठु न न्याय्यं परद्वेषमभिधातुम्। तेन हि उच्यतामिक्ष्वाकुकुलन्यङ्गभूतो  
भरतो दर्शनमभिलषतीति।  
सुमन्त्रः : कुमार नाहमेवं वक्तुं समर्थः। अथ पुनर्भरतः प्राप्त इति ब्रूयाम्।

### Section 'B'

[10]

#### (विभाग 'ब')

- (i) आपेदिरेऽम्बरपथं परितः पतङ्ग  
भृङ्ग रसालमुकुलानि समाश्रयन्ति।  
संकोचमञ्चति सरस्त्वयि दीनहीनो  
मीनो नु हन्त कतमां गतिमभ्युपैतु ॥

- (ii) सौरभ्यं भुवनत्रयेऽपि विदितं शैत्यं तु लोकोत्तरं  
कीर्तिः किं च दिग्ङ्गाङ्गणगता किन्त्वेतदेकं शृणु।  
सर्वानेव गुणानियं निगिरति श्रीखण्ड ते सुन्दरानुज्झन्ती  
खलु कोटरेषु गरलज्वालां द्विजिह्ववली ॥
- (iii) वज्रं पापमहीभृतां भवगदोद्रेकस्य सिद्धौषधं  
मिथ्याज्ञाननिशाविशालतमसस्तिग्मांशु बिम्बोदयः।  
क्रूर क्लेशमहीरुहामुरुभरज्वालाजटालः शिखी  
द्वारं निर्वृत्तिसद्मनो विजयते कृष्णेति वर्णद्वयम् ॥

2. Explain with reference to the context any *two* from Section A and any *two* from Section B :

‘अ’ विभागातील कोणत्याही दोहोंचे व ‘ब’ विभागातील कोणत्याही दोहोंचे संदर्भासह स्पष्टीकरण करा :

**Section ‘A’**

[10]

**(विभाग ‘अ’)**

- (i) भट्टिनि सर्वशोभनीयं सुरूपं नाम।  
(ii) बहुदोषाण्यरण्यानि सनाथैषा भविष्यति।  
(iii) पिपासातोऽनुधावमि क्षीणतोयां नदीमिव  
(iv) गुण इव बह्वपराद्धमायुषा मे।



**Section 'B'**

[10]

**(विभाग 'ब')**

- (i) परिणतमकरन्दमार्मिकास्ते जगति भवन्तु चिरायुषो मिलिन्दाः।
- (ii) शिरसा वदान्यगुरवः सादरमेनं वहन्ति सुरतरवः।
- (iii) पुष्पान्तरसेवेयं भ्रमरस्य विडम्बना महती।
- (iv) अस्ति मम शिरसि सततं नन्दकुमारः प्रभुः परमः।

**3. Write descriptive notes on any two of the following [16]**

पुढीलपैकी कोणत्याही दोहोंवर सविस्तर टीपा लिहा :

- (i) The character of 'सुमन्त्र' in प्रतिमानाटकम्।  
प्रतिमानाटकातील सुमन्त्राची व्यक्तिरेखा।
- (ii) Valkalapasangah  
वलकलप्रसङ्गः।
- (iii) Mṛgānyoktiḥ  
मृगान्योक्तिः
- (iv) Burburānyoktiḥ  
बुर्बुरान्योक्तिः।

**4. (i) Appreciate critically Act 5th of प्रतिमानाटकम्। [12]**

प्रतिमानाटकाच्या पाचव्या अंकाचे चिकित्सक रसग्रहण करा.

Or

(किंवा)

(ii) Which changes were made by Bhāsa in the plot of ?

रामायणचे कथानकातं भासाने केलेले बदल स्पष्ट करा.

5. (i) Explain in detail 'सिंहान्योक्तिः' in Prāstāvīkavilasa. [12]

प्रास्ताविकविलासातील 'सिंहान्योक्ति' सविस्तर स्पष्ट करा.

Or

(किंवा)

(ii) Explain in detail 'चंदनान्योक्तिः' and 'कमलान्योक्तिः' in 'Prāstāvīkavilasa'.

प्रास्ताविकविलासातील 'चंदनान्योक्तिः' आणि 'कमलान्योक्तिः' स्पष्ट करा.

Total No. of Questions—5]

[Total No. of Printed Pages—4

Seat No.	
-------------	--

[4101]-321

**T.Y. B.A. EXAMINATION, 2012**

**SANSKRIT—III**

**(2008 PATTERN)**

**Time : Three Hours**

**Maximum Marks : 80**

- Texts :—**
- (i) लघुसिद्धांत कौमुदी  
—संज्ञा, संधि, कारक
  - (ii) History of Vedic Literature  
वैदिक वाङ्मयाचा इतिहास
  - (iii) Sanskrit Composition.  
संस्कृत निबन्धलेखन।

1. Explain any *three* of the following : [15]

पुढीलपैकी कोणत्याही तिहींचे स्पष्टीकरण करा :

- (i) ऋत्यकः।
- (ii) स्तोः श्रुना श्रुः।
- (iii) मुखनासिकावचनोऽनुनासिकः।
- (iv) कर्मणा यमभिप्रैति स सम्प्रदानम्।
- (v) आधरोऽधिकरणम्।

P.T.O.

2. (A) Write notes on any *three* of the following : [6]

पुढीलपैकी कोणत्याही तिहींवर टीपा लिहा :

(i) अनुदात्तः।

(ii) पदम्।

(iii) 'टि' संज्ञा।

(iv) गुण संज्ञा।

(v) धातुः।

(B) Split any *two* conjuncts of the following quoting relevant rules : [6]

पुढीलपैकी दोहोंचा संबंधित सूत्रे सांगून संधि-विग्रह करा :

(i) एतन्मुरारिः।

(ii) नाव्यम्।

(iii) मृगो धावति।

(iv) विश्वः।

(C) Give any *five* Vibhaktis of the following underlined words from the following sentences given relevant rules : [5]

खालील वाक्यातील कोणत्याही पाच अधोरेखित शब्दांच्या विभक्ति संबंधित सूत्राच्या आधारे सांगा.

(i) माषेषु अश्वं बध्नाति।

(ii) तण्डुलान् ओदनं पचति।

(iii) गं दोग्धि पयः।

- (iv) रामेण हतो वाली।  
(v) देत्येभ्यो हरिः अलम्।  
(vi) अग्नये स्वाहा।  
(vii) राज्ञः पुरुषः।  
(viii) वृक्षात् पर्णं पतति।

3. (A) Write an essay on Samaveda. [12]

सामवेदावर निबंध लिहा.

*Or*

(किंवा)

What is meant by यजुस् ? Write an essay on branches and sub-branches of यजुर्वेद.

यजुस् म्हणजे काय ? यजुर्वेदाच्या शाखा आणि उपशाखा यावर निबंध लिहा.

(B) Explain the characteristics of the Brāhmaṇa texts. [12]

ब्राह्मणग्रंथांची वैशिष्ट्ये स्पष्ट करा.

*Or*

(किंवा)

Write an essay on उपनिषद्

उपनिषदावर निबंध लिहा.

4. Write critical paragraphs on any *two* of the following : [16]

पुढीलपैकी कोणत्याही दोहोंवर विवेचक परिच्छेद लिहा :

(i) शिक्षा and ज्योतिष् as Vedanga.

शिक्षा आणि ज्योतिष्—वेदांग

(ii) निरुक्त and कल्प as Vedanga.

निरुक्त आणि कल्प—वेदांग.

(iii) and its branches.

ऋग्वेद आणि त्याच्या शाखा.

(iv) आश्री hymns in the Rgveda

ऋग्वेदातील आश्रीसूक्ते.

5. Write a short essay in **Sanskrit** on any *one* of the following : [10]

खालीलपैकी कोणत्याही एकावर संस्कृतात निबंध लिहा :

(i) सायंकालः।

(ii) जलमहत्त्वम्।

(iii) वृक्षाः सत्पुरुषाः खलु।

Total No. of Questions—5]

[Total No. of Printed Pages—3

Seat No.	
-------------	--

[4101]-322

**T.Y. B.A. EXAMINATION, 2012**

**SANSKRIT (S-IV)**

**Special Paper IV**

**(2008 PATTERN)**

**Texts—आत्मानात्मविवेक (Atmanatmaviveka)**

**तर्कसंग्रह (Tarkasamgraha)**

**Time : Three Hours**

**Maximum Marks : 80**

1. (A) Explain with reference to the context (any *three*) of the following : [15]

खालीलपैकी कोणत्याही तिन्हींचे ससंदर्भ स्पष्टीकरण करा :

(i) सर्वेषां स्थूलदेहानां आध्यात्मिकाधिभौतिकाधिदैविकानि तापत्रयाग्निना दाहकत्वं संभवति ।

(ii) स्थूलशरीरं नाम पंचीकृतभूतकार्यकर्मजन्यं जन्मादिसङ्घिकारम् ।

(iii) उपरतिः नाम विहितानां कर्मणां विधिना परित्यागः ।

(iv) नित्यविज्ञानमानन्दं ब्रह्म राति दातुः परायणमिति श्रुतेः ।

(v) द्विधा विधाय चैकैकं चतुर्धा प्रथमं पुनः ।

स्व-स्वेतर-द्वितीयांशैर्योजनात् पञ्च पञ्च ते ॥

P.T.O.

(B) Explain with reference to the context any *three* of the following : [15]

खालीलपैकी कोणत्याही तिन्हींचे ससंदर्भ स्पष्टीकरण करा :

(i) आद्यपतनासमवायिकारणं गुरुत्वम् ।

(ii) सर्वव्यवहारहेतुर्ज्ञानं बुद्धिः ।

(iii) अभावश्चतुर्विधः ।

(iv) उष्णस्पर्शवत्तेजः ।

(v) सोपाधिको हेतुर्व्याप्यत्वासिद्धः ।

2. Explain fully the 'Sadhanachatustaya'. [15]

साधनचतुष्टय पूर्णपणे स्पष्ट करा.

*Or*

(किंवा)

Explain fully the concept of 'पञ्चकोश'

पञ्चकोशांची संकल्पना सविस्तर स्पष्ट करा.

3. Explain fully the 'Yatharthanubhava'. [15]

यथार्थानुभव संपूर्णपणे स्पष्ट करा.

*Or*

(किंवा)

Explain fully Svarthanumana and Pararthanumana.

स्वार्थानुमान व परार्थानुमानाचे सविस्तर स्पष्टीकरण करा.



4. Write critical notes on any *two* of the following : [10]

खालीलपैकी कोणत्याही दोहोंवर चिकित्सक टीपा लिहा :

(i) सूक्ष्मशरीर

(ii) तात्पर्यनिर्णयलिङ्गानि

(iii) प्रण and उपप्राण

प्राण व उपप्राण ।

5. Write critical notes on any *two* of the following : [10]

खालीलपैकी कोणत्याही दोहोंवर चिकित्सक टीपा लिहा :

(i) शब्दप्रमाण

(ii) द्रव्य

(iii) अयथार्थानुभव.

Total No. of Questions—8]

[Total No. of Printed Pages—4+1

Seat No.	
-------------	--

[4101]-323

**T.Y. B.A. EXAMINATION, 2012**

**ARDHAMAGADHI (Prakrit)**

**General Paper III**

*Texts* : (i) Nalakaha—नलकहा

(ii) Anjana Pavananjay Vuttantu

अंजनापवनंजयवुत्तंतु

(2008 PATTERN)

**Time : Three Hours**

**Maximum Marks : 80**

1. Translate any *two* of the following into English *or* Marathi : [8]

खालीलपैकी कोणत्याही दोहोंचे इंग्रजीत किंवा मराठीत भाषांतर करा :

(i) अन्नदिणे दाणसालाठिया पिच्छए तलारेहिं निज्जंतं बद्धं चोरं। पुच्छए सा तलारे—किमिमिणाविणासयं ति। तेहिं कहियं—चंदवईए रयणकरंडिया हरिया अणेण। ता हणिज्जइ एसो चोरो वि दंतगहियंगुली नमिऊण दमयंतिं भणइ—देवि ! मिल्हावेहि मं, तुह सरणमागओऽहं। दयावंतीए दमयंतीए कया सीलसावणा। सीलप्पभावेण तुट्टा तक्करस्स बंधा। विरलीहूआ तलारा। इमं वुत्तंतं सोऊण समागओ तत्थ राया।

P.T.O.

(ii) एत्थंतरे रयणीविरामे दमयंतीए दिट्ठो सुविणओ। कहिओ विहिपुव्वं पिउणो। जहा दिट्ठा मए निव्वुइदेवी आणेयंती इत्थ गयणे कोसलउज्जाणं। देवीवयणेण पुप्फफलकलियं आरूढा अहं चूयपायवं। मम हत्थे समप्पियं पहाणपउमं देवीए। पडिओ पुव्वारूढो ज्जत्ति विहंगमो। भीमेण वुत्तं—पुत्ति ! सोहणो सुविणो। निव्वुइदेवी ते पुन्नरासी जगिओ। कोसलउज्जाणं कोसलरज्जलाभकरं।

(iii) अक्को व्व मेहमुक्को सुवन्नपिंडो व्व अनलउत्तिन्नो।

दमयंतीए भाले तिलओ तो फुरिउभारद्धो ॥

अह देवयाइ पडिम व्व ण्हाविया नियकरेहिं देवीए।

पवरंसुयाइं परिहाविऊण नीया निवसभीवे ॥

चंदजसा दमयंती य दोवि रन्नो सहाइ उवविट्ठा।

तम्मि समयम्मि सूरु भुवणपईवो गओ अत्थं ॥

तिमिरेण कज्जलोण व भायणं गयणमंडलं भरियं।

तहवि न रायसहाए वियंभिओ तिमिरलोसो वि ॥

2. Explain with reference to the context any *two* of the following : [8]

खालीलपैकी कोणत्याही दोहोंचे ससंदर्भ स्पष्टीकरण द्या :

(i) निज्जिओऽहं तुमए इमिणा सच्चरिएण, ता करेसु नियरज्जं।

(ii) किं कुणइ पुरिसयारो पुरिसस्स विहिम्मि विवरीए।

(iii) जीवियं मरणं वा मे इमीए समं होउ।

(iv) सच्चं खु एयं जो खीरं पाएइ सो वि डसिज्जइ तुह जाईए।

3. Give the character-sketch of दमयंती. [16]

दमयंतीचे व्यक्तिचित्रण करा.

Or

(किंवा)

Describe the supernatural elements of नलकहा.

नलकथेतील अद्भुत रसाचे वर्णन करा.

4. Give notes on any *two* of the following : [8]

खालीलपैकी कोणत्याही दोनवर टीपा लिहा :

(i) Lamentation of दमयंती.

दमयंतीचा शोक.

(ii) Additional stories of नलकहा.

नलकहातील अवांतर कथा.

(iii) Scholarship of learning of नलराजा.

विद्यापारंगत नलराजा.

5. Translate any *one* into English or Marathi : [8]

कोणत्याही एकाचे मराठीत किंवा इंग्रजीत भाषांतर करा :

(1) एत्थन्तरेँ दुज्जउ दुण्णिवारु। मयणाउरू पवणंजय-कुमारु ॥

णउ विसहइ तइयउ दिवसु एन्तु। अच्छइ विरहाणलें झम्प देन्तु ॥

धूमाइ वलइ धगधगइ चित्तु। णं मंदिरु अब्भन्तरेँ पलित्तु ॥

चंदिणउ चंदु चंदणु जलहु। कप्पूर-कमलदलसेज्ज-महु ॥

दाहिण-मारउ सीयल-जलाइँ। तहों अग्गि-फुलिंगइँ केवलाइँ ॥

णिङ्गुहइ अंगुवंगइँ अणङ्गु। सज्जण-हिययाइँ व पिसुण-संगु ॥

णीससइ ससइ वेवइ तमेण। धाहावइ धाहा पंचमेण ॥

उड्डण-आहरण-पसाहणाइँ। सब्बइँ अंगहो असुहावणाइँ ॥

घत्ता-पासेउ वल्लगइ ल्हसइ तणु तं इंगिउ पेक्खवि अण्ण-मणु ॥

पभणिउ पहहिसएँण णिएवि मुहु 'किं दुव्वलि हुयउ कुमार तुहु ॥

(2) हा समीर पवणंजय अणिल पहंजणा। हरि कियंत दंतंतरेँ वट्टइ अंजणा।

हा कम्मु काइँ किउ केउमइ। खल्लेँ मुइय लहेसहि कवण गइ ॥

हा ताय महिन्द मइंदु धरेँ। सुपसण्णकित्ति पडिरक्ख करेँ ॥

हा मायरि तुहु मि ण संथवहि। मुच्छविय दुहिय समुत्थवहि ॥

गंधव्वहोँ देवहोँ दाणवहोँ। विज्जाहर-किण्णर माणवहोँ ॥

जक्खहोँ रक्खहोँ रक्खहोँ सहिय। णं तो पंचाणणेण गहिय ॥

तं णिसुणेँवि गंधव्वाहिवइ। रणेँ दुज्जउ पर-उवयार-मइ ॥

मणिचूडु रयणचूडहँ दइउ। पंचाणणु जेत्थु तेत्थु अइउ ॥

अट्टावउ सावउ होवि थिउ। हरि पाराउट्टउ तेण किउ ॥

घत्ता-तावेँहिँ गयणहोँ ओअरेँ वि अंजणहँ वसंतमाल मिलिय।

'इहु अट्टावउ होँतु ण वि ता वट्टइ आसि मए गिलिय' ॥

6. Explain with reference to the context any two :

[8]

कोणतेही दोनचा ससंदर्भ स्पष्ट करा :

(i) हणुरुह-दीवेँ पवड्डियउ 'हणुवन्तु' णामु तेँ तासु किउ।

(ii) हउँ कंते गवेसमि तुव तणउ। इमु मेइणि-मंडलु केत्तडउ' ॥

(iii) सक्कमि महि गयणु एक्कु करेवि दुद्धरु णउ सक्कमि वउ धरेँवि ॥

(iv) 'तउ जीविउ सहलु अणंत सिय जसु करेँ लग्गेसइ एह तिय ॥

7. Critically appreciate संधि 18 or संधि 19. [16]

संधि 18 किंवा संधि 19 चे विवेचक रसग्रहण करा.

8. Give notes on any two : [8]

कोणत्याही दोनवर टीपा लिहा :

(i) स्वयंभू.

(ii) Language of पउमचरिउ.

पउमचरिउची भाषा.

(iii) पवनंजय.

Total No. of Questions—5]

[Total No. of Printed Pages—4+2

Seat No.	
-------------	--

[4101]-325

T.Y. B.A. EXAMINATION, 2012

ARABIC

General Paper III

(2008 PATTERN)

Time : Three Hours

Maximum Marks : 80

1. Translate into English *or* Urdu *or* Marathi any *two* of the following passages : [16]

(الف) ”أَجْمَلُ حَيَوَانَ عَظِيمِ الْجِسْمِ، يَأْلَفُ الصَّحْرَاءِ، وَيَكْثُرُ فِي بِلَادِ الْعَرَبِ

وَشَمَالِي إِفْرِيقِيَّةِ، وَبِلَادِ الْعَجَمِ وَالصِّينِ، وَهُوَ وَحْدَهُ الَّذِي يَسْتَطِيعُ السَّيْرَ

بِسَهْوَلَةٍ فَوْقَ الرَّمَالِ، لِأَنَّ أَحْفَافَهُ مُفْلِطِحَةٌ وَلِذَلِكَ يُسَمَّى ”سَفِينَةُ

الصَّحْرَاءِ“ - وَازْتِصَاعُ الْجَمَلِ مِثْرَانِ تَقْرِيْبًا - وَلَهُ عُنُقٌ طَوِيلٌ يُمْكِنُهُ مِنْ رَعْيِ

النَّبَاتِ وَشُرْبِ الْمَائِ مِنَ الْقَنَوَاتِ وَالنَّهْوضِ بِالْأَحْمَالِ - وَفَوْقَ ظَهْرِهِ سَنَامٌ مِنَ

الدُّهْنِ يَتَغَدَّى مِنْهُ جِسْمُهُ حِينَ يَسِيرُ فِي الصَّحْرَاءِ وَلَا يَجِدُ طَعَامًا وَلَا شَرَابًا -“

(ب) ”إِنَّ لَحْمَ الْإِنْسَانِ لَيْسَ كُثْلَةً وَاحِدَةً، كَمَا يَرَى ظَاهِرًا وَلَكِنَّهُ

P.T.O.

يَتَكَوَّنُ مِنْ كُتْلٍ صَغِيرَةٍ، وَتِلْكَ هِيَ الْعَضَلَاتُ، وَظِيْفَتُهَا

تَوَلِّيَ الْحَرَ كَيْفَ مَيَّجَزَ إِلَى حَيْثُ لَمْ خْتَلِفِ قُوَّةُ الْعَضَلَاتِ عَظِيمًا لِمَا عَضُّهَا لِوَجْهِهَا وَعَضُّهَا لِوَجْهِهَا.

وَتَنْمِيَةُ الْعَضَلَاتِ تَزِيدُ فِي قُوَّتِهَا. وَبِقُوَّتِهَا تَزْدَادُ قُوَّةُ الْبَدَنِ

وَكَأَمَّا قُوَّةُ الْبَدَنِ كَانَ الْإِنْسَانُ أَقْدَرَ عَلَى تَأْدِيَةِ أَعْمَالِهِ

وَالْقِيَامَةِ بِكَافَّةِ أَعْمَالِهِ وَأَصْلُ حَتْمِ الْأَشْقَاتِ.

(ج) ذَلِكَ لِأَنَّ الْمَيَّجَزَ إِذَا تَوَلَّى الْحَرَ كَيْفَ مَيَّجَزَ إِلَى حَيْثُ لَمْ خْتَلِفِ قُوَّةُ الْعَضَلَاتِ عَظِيمًا لِمَا عَضُّهَا لِوَجْهِهَا وَعَضُّهَا لِوَجْهِهَا.

ذَبْحُهَا فِي مَكَانٍ خَاصٍّ يُعْرَفُ بِاسْمِ الْمَذْبَحِ ثُمَّ تُوضَعُ عَلَيْهَا الْأَ

خَبَطَاتُ خَبَطَاتِ الْوَحْيَا فِي هَذِهِ الْقَوَائِمِ عَدِيدَةٌ.

2. (A) Explain with reference to the context any *four* of the following

couplets :

[8]

(١) رَمَوْنِي بِعُقْمٍ فِي الشَّبَابِ وَلَيْتَنِي

عَقْمٌ لِقَوْلِي

(٢) فَكَيْفَ لِي

وَأَلْمَلِي



(۳) **عَلَّامٌ خَبِيرٌ**

**الْمَقُولُ قَوْلِي**

(۴) **وَإِنْ بُلِيتَ بِشَخْصٍ لَا خَلْقَ لَهُ**

**فَكَانَ كَلْبِي**

(۵) **وَلَا يَغْتَرُّكَ مَنْ تَبَدُّو بِشَاشَتُهُ**

**مِنْهُ إِلَيْكَ فَإِنَّ السُّمَّ فِي الْعَسَلِ**

(۶) **أَوْلَىٰ نَجْحًا**

**فَأَكْتُمُ أُمُورَكَ عَنْ حَافٍ وَمُنْتَعِلِ**

(۷) **سَلَامٌ عَلَى الدُّنْيَا إِذَا لَمْ يَكُنْ بِهَا**

**صَدِيقٌ صَدُوقٌ يَصْدُقُ الْوَعْدَ مُنْصِيفًا**

(B) Write the short notes on any *two* of the following poets : [8]

(۱) **بِشَارِ بْنِ بُرْدٍ**

(۲) **أَبُو الْعَتَاهِيَةِ**

(۳) **حَافِظِ ابْنِ رَاهِمٍ**

(۴) **أَلْبَازِوْدِي**

3. (A) Explain with reference any *one* of the following Surahs : [8]

(١) سُورَةُ الْعَلَقِ

(٢) سُورَةُ الْاِنْفِطَارِ

(٣) سُورَةُ الْحُجْرَاتِ

(٤) سُورَةُ الْفُرْقَانِ

(B) Summarise any *two* of the following lessons : [8]

(١) وَصْفُ الذَّاهِدِ

(٢) جَوَامِعُ الْكَلِمِ

(٣) الدِّينُ الصَّنَاعِيُّ

(٤) فِي سَبِيلِ السَّعَادَةِ

4. Define with examples any *two* of the following topics : [16]

(١) الْحُرُوفُ الْمُشَبَّهَةُ بِالْفِعْلِ

(٢) نَائِقِصَةُ فَعَالٍ

(٣) الْمَعْرُوفُ وَالْمَجْهُولُ

(٤) التَّشْبِيهِ

5. (A) Translate into English of the following passage : [8]

“بِسْمِ اللَّهِ الرَّحْمَنِ الرَّحِيمِ الْحَمْدُ لِلَّهِ الَّذِي بَدَأَ خَلْقَ الْإِنسَانِ مِنْ طِينٍ ثُمَّ عَلَّمَهُ الْحَقِيقَاتِ وَأَنْزَلَ مِنَ السَّمَاءِ مَاءً فَسَخَّرَ لَهُ نَهْرًا مُجْمَعًا يُسْقَى بِهِ الْبَنَاتُ حَزْأً ذُو الْعُنُقِ وَيَجْعَلُ لَهُ مِنَ الشَّجَرِ مَا يُنْتَبِغُ وَاللَّهُ يَهْدِي الْقَوْمَ الصَّالِحِينَ”

(B) Translate into Arabic of the following passage : [8]

“Madras is a big city. Its inhabitants exceed three million persons. It is an industrial and commercial city. The city of Madras is distinguished by its moderate climate. It is not extremely hot in summer like other cities nor extremely cold during winter. The city experiences seasonal rains which provide water to the animals and plants. It is situated in South.”



Total No. of Questions—4]

[Total No. of Printed Pages—3

<b>Seat No.</b>	
---------------------	--

**[4101]-326**

**T.Y. B.A. EXAMINATION, 2012**

**ECONOMICS**

**(G-3 : Indian Public Finance)**

**(2008 PATTERN)**

**Time : Three Hours**

**Maximum Marks : 80**

**N.B. :—** (i) All questions are compulsory.

(ii) Figures to the right indicate full marks.

**1.** Answer the following questions in **50** words each (any *two*) : [10]

(i) Explain the scope of Public Finance.

(ii) Explain the factors affecting taxable capacity.

(iii) State the sources of Internal and External Public Debt.

(iv) Write types of Budget.

**2.** Write notes in **100** words each (any *four*) : [20]

(i) Principles of Public Expenditure.

(ii) Instruments of Fiscal Policy.

(iii) Gender Budget.

(iv) Causes of Deficit Financing.

(v) Recommendations of 13th Finance Commission.

(vi) Objectives of Taxation.

P.T.O.

3. Answer the following questions in **200 to 250** words each (any *three*) : [30]

- (i) Explain the similarities and differences between Public and Private Finance.
- (ii) Explain repayment methods of Public Debt.
- (iii) What is Deficit Financing ? Write objectives of Deficit Financing.
- (iv) Explain the defects of Indian Tax System.
- (v) Explain in detail the objectives of Fiscal Policy.

4. Answer the following questions in **500** words (any *one*) : [20]

- (i) Discuss in detail Centre-State conflict on Finance.
- (ii) Explain the causes of increasing public expenditure in India.

(मराठी रूपांतर)

वेळ : तीन तास

एकूण गुण : 80

सूचना :— (i) सर्व प्रश्न सोडविणे आवश्यक आहे.

(ii) उजवीकडील अंक पूर्ण गुण दर्शवितात.

(iii) संदर्भासाठी मूळ इंग्रजी प्रश्नपत्रिका पहावी.

1. खालील प्रश्नांची प्रत्येकी **50** शब्दांत उत्तरे लिहा (फक्त **दोन**) : [10]

- (i) सार्वजनिक आयव्ययाची व्याप्ती स्पष्ट करा.
- (ii) करदेय क्षमतेवर परिणाम करणारे घटक स्पष्ट करा.
- (iii) सार्वजनिक कर्जाचे अंतर्गत व बाह्य स्रोत (मार्ग) सांगा.
- (iv) अंदाजपत्रकाचे प्रकार लिहा.

2. प्रत्येकी 100 शब्दांत टिपा लिहा (कोणतेही चार) : [20]

- (i) सार्वजनिक खर्चाची तत्वे.
- (ii) राजकोषीय धोरणाची साधने.
- (iii) लिंगाधारीत अंदाजपत्रक.
- (iv) तुटीच्या अर्थभरण्याची कारणे.
- (v) तेराव्या वित्त आयोगाच्या शिफारशी.
- (vi) कर आकारणीची उद्दिष्टे.

3. खालील प्रश्नांची प्रत्येकी 200 ते 250 शब्दांत उत्तरे लिहा (कोणतेही तीन) : [30]

- (i) सार्वजनिक व खासगी आयव्ययातील साम्य व फरक स्पष्ट करा.
- (ii) सार्वजनिक कर्ज परतफेडीचे मार्ग (पद्धती) स्पष्ट करा.
- (iii) तुटीचा अर्थभरणा म्हणजे काय ? तुटीच्या अर्थभरण्याची उद्दिष्टे लिहा.
- (iv) भारतीय कर पद्धतीचे दोष स्पष्ट करा.
- (v) राजकोषिय धोरणाची उद्दिष्टे सविस्तर स्पष्ट करा.

4. खालील प्रश्नांची 500 शब्दांत उत्तरे लिहा (कोणताही एक) : [20]

- (i) केंद्र-राज्य वित्तीय संघर्षाची सविस्तर चर्चा करा.
- (ii) भारतातील सार्वजनिक खर्च वाढीची कारणे विशद करा.

Total No. of Questions—4]

[Total No. of Printed Pages—3

<b>Seat No.</b>	
---------------------	--

**[4101]-327**

**T.Y. B.A. EXAMINATION, 2012**

**ECONOMICS**

**Special Paper III**

**(S-3 : International Economics)**

**(2008 PATTERN)**

**Time : Three Hours**

**Maximum Marks : 80**

**N.B. :—** (i) *All* questions are compulsory.

(ii) Figures to the right indicate full marks.

**1.** Answer the following questions in **50** words each (any *two*) : [10]

- (1) Explain the importance of International Trade.
- (2) Explain briefly the Leontief's Paradox.
- (3) Explain the concept of Balance of Payment.
- (4) What is convertibility of rupees ?

**2.** Write short notes in **100** words each (any *four*) : [20]

- (1) Static gains from International Trade.
- (2) Foreign Trade Multiplier.
- (3) Special Economic Zone (SEZ).

P.T.O.



(4) Objectives of World Bank.

(5) Types of Tariffs.

(6) Terms of Trade.

3. Answer the following questions in **200 to 250** words each (any *three*) : [30]

(1) Explain the causes of unfavourable terms of trade to less developed countries.

(2) Explain briefly the theory of Comparative Cost.

(3) Explain the causes of disequilibrium in Balance of Payment.

(4) State and explain the functions of W.T.O.

(5) Explain the role of Multinational Corporations in India.

4. Answer any *one* of the following questions in **500** words : [20]

(1) Explain the merits and demerits of fixed exchange rate.

(2) Discuss the objectives and achievements of I.M.F.

(मराठी रूपांतर)

वेळ : तीन तास

एकूण गुण : 80

सूचना :— (i) सर्व प्रश्न सोडविणे आवश्यक आहेत.

(ii) उजवीकडील अंक पूर्ण गुण दर्शवितात.

(iii) संदर्भासाठी मूळ इंग्रजी प्रश्नपत्रिका पहावी.

1. खालील प्रश्नांची प्रत्येकी **50** शब्दांत उत्तरे लिहा (कोणतेही दोन) : [10]

(1) आंतरराष्ट्रीय व्यापाराचे महत्त्व स्पष्ट करा.

- (2) लिआंटिफचा विरोधाभास थोडक्यात स्पष्ट करा.
- (3) व्यवहारतोलाची संकल्पना स्पष्ट करा.
- (4) रुपयाची परीवर्तनीयता म्हणजे काय ?

2. प्रत्येकी 100 शब्दांत टीपा लिहा (कोणत्याही चार) : [20]

- (1) आंतरराष्ट्रीय व्यापाराचे स्थितीशील लाभ.
- (2) परकीय व्यापार गुणक.
- (3) विशेष आर्थिक क्षेत्र (सेझ).
- (4) जागतिक बँकेची उद्दिष्ट्ये.
- (5) जकातीचे प्रकार.
- (6) व्यापारशर्ती.

3. खालील प्रश्नांची प्रत्येकी 200 ते 250 शब्दांत उत्तरे लिहा (कोणतेही तीन) : [30]

- (1) अल्पविकसित देशातील व्यापारशर्ती प्रतिकूल असण्याची कारणे स्पष्ट करा.
- (2) तुलनात्मक खर्च लाभाचा सिद्धांत संक्षिप्तपणे स्पष्ट करा.
- (3) व्यवहारतोलातील असमतोलाची कारणे स्पष्ट करा.
- (4) W.T.O. ची कार्ये सांगा व स्पष्ट करा.
- (5) भारतातील बहुराष्ट्रीय कंपन्यांची भूमिका स्पष्ट करा.

4. खालीलपैकी कोणत्याही एका प्रश्नाचे उत्तर 500 शब्दांत लिहा : [20]

- (1) स्थिर विनिमय दराचे गुण आणि दोष स्पष्ट करा.
- (2) आंतरराष्ट्रीय (IMF) नाणेनिधीची उद्दिष्ट्ये आणि यश यावर चर्चा करा.

Total No. of Questions—4]

[Total No. of Printed Pages—4

<b>Seat No.</b>	
---------------------	--

**[4101]-328**

**T.Y. B.A. EXAMINATION, 2012**

**ECONOMICS**

**Special Paper IV**

**(S-4 : Quantitative Techniques and Project Work)**

**(Only for Regular Students)**

**(2008 PATTERN)**

**Time : Two Hours**

**Maximum Marks : 50**

**N.B. :—** (i) *All* questions are compulsory.

(ii) Answers should be neat and to the point.

(iii) Figures to the right indicate full marks.

(iv) Use of calculator is allowed.

**1.** Answer the following questions (any *two*) : [10]

(1) What is importance of tabulation of data ?

(2) Explain the sources of hypothesis.

(3) Solve :  $200 - 8y = 2y + 50$ ,  $y = \dots\dots\dots ?$

(4) Find compound interest on Rs. 12,000 for 2 years at 10% rate of interest.

P.T.O.

2. Answer the following questions (any *two*) : [10]

- (1) State the merits of median.
- (2) Explain the classification of data.
- (3) In what period Rs. 10,000 will earn simple interest of Rs. 3,200 at 8% p.a. rate of interest ?
- (4) Solve :  $17x = 2720$ ,  $x = \dots\dots\dots$  ?

3. Answer any *two* of the following : [16]

- (1) What are the merits and demerits of mode ?
- (2) What is primary data and secondary data ?
- (3) What is frequency distribution ? Explain cumulative frequency with suitable examples.
- (4) The population of a village is 4,90,000. The female-male ratio is 3 : 4. Calculate the total male-female.

4. Answer any *one* of the following questions : [14]

- (1) Explain the objectives and steps involved in report writing.
- (2) Find mean, median and mode of the following table :

<b>Height</b>	<b>Frequency</b>
(inch)	
40—50	04
50—60	05
60—70	10
70—80	08
80—90	01
90—100	02

(मराठी रूपांतर)

वेळ : दोन तास

एकूण गुण : 50

सूचना :— (i) सर्व प्रश्न आवश्यक आहेत.

(ii) उजवीकडील अंक पूर्ण गुण दर्शवितात.

(iii) उत्तरे समर्पक व मुद्देसुद असावीत.

(iv) कल्क्युलेटर वापरण्यास परवानगी आहे.

(v) संदर्भासाठी मूळ इंग्रजी प्रश्नपत्रिका पहावी.

1. खालील प्रश्नांची उत्तरे लिहा (कोणतेही दोन) : [10]

(1) माहितीच्या तक्तीकरणाचे महत्व लिहा.

(2) गृहीतकाचे स्रोत स्पष्ट करा.

(3) सोडवा :  $200 - 8y = 2y + 50$ ,  $y = \dots\dots\dots ?$

(4) रु 12,000 रकमेचे 2 वर्षासाठी द.सा.द.शे 10% दराने चक्रवाढ व्याज काढा.

2. खालील प्रश्नांची उत्तरे लिहा (कोणतेही दोन) : [10]

(1) मध्यगाचे गुण लिहा.

(2) माहितीचे वर्गीकरण करा.

(3) रु 10,000 रकमेवर द.सा.द.शे 8% दराने किती कालावधीत रु. 3,200 व्याज मिळेल.

(4) सोडवा  $17x = 2720$ ,  $x = \dots\dots\dots ?$

3. खालील प्रश्नांची उत्तरे लिहा (कोणतेही दोन) : [16]

- (1) बहुलकाचे गुण व दोष लिहा.
- (2) प्राथमिक व दुय्यम माहिती म्हणजे काय ?
- (3) वारंवारिता वितरण म्हणजे काय ? संचयित वारंवारिता योग्य उदाहरणाच्या साहाय्याने स्पष्ट करा.
- (4) एका गावची लोकसंख्या 4,90,000 आहे. त्यातील स्त्री-पुरुष प्रमाण 3 : 4 असे आहे. तर गावातील स्त्री-पुरुषांची संख्या किती ?

4. खालीलपैकी कोणताही एक प्रश्नाचा उत्तर लिहा : [14]

- (1) अहवाल लेखनाची उद्दीष्टे व पायऱ्या स्पष्ट करा.
- (2) खालील तक्त्यावरून मध्य, मध्यगा व बहुलक काढा :

उंची	वारंवारिता
(इंच)	
40—50	04
50—60	05
60—70	10
70—80	08
80—90	01
90—100	02

Total No. of Questions—4+4]

[Total No. of Printed Pages—8+4+2

Seat No.	
-------------	--

[4101]-329

**T.Y. B.A. EXAMINATION, 2012**

**ECONOMICS**

**Special Paper IV**

**Quantitative Techniques**

**(For External Students only)**

**(2008 PATTERN)**

**Time : Three Hours**

**Maximum Marks : 80**

**N.B. :—** (i) All questions are compulsory.

(ii) Figures to the right indicate full marks.

(iii) Answers should be precise and to the point.

(iv) Use of non-scientific calculator is allowed.

1. Solve any *two* of the following :

[10]

(1) Simplify :

$$\frac{2x \cdot x^3 \cdot x^{-2}}{8x^5}$$

(2) Solve :

$$x - \frac{1}{2} = 7$$

(3) Evaluate :

$$16^{3/4}$$

P.T.O.

- (4) Draw histogram and frequency polygon for the following distribution :

0—5	07
5—10	10
10—15	20
15—20	13
20—25	17
25—30	10
30—35	14
35—40	09

2. Solve any *four* of the following : [20]

- (1) Solve :

$$9x - 3y = 24$$

$$11x + 2y = 01$$

- (2) Find out marginal cost [MC] if total cost [TC] is equal to  $5x^2 + 2x - 1$ , when  $x = 3$ .
- (3) If  $A = \{1, 2, 3, 4\}$ ,  $B = \{2, 4, 6, 8\}$ ,  $C = \{1, 3\}$ , list all the elements of :
- (i)  $(A - B) \cap C$
- (ii)



(4) Evaluate the following limit :

(5) Differentiate :

$$\frac{x^2 + 1}{x^2 - 1}.$$

(6) Integrate the following with respect to  $x$  :

$$x^8.$$

**3.** Solve any *three* of the following : [30]

(1) Find the total revenue (TR) and deduce the demand function if the marginal revenue function is given as :

$$\lim_{x \rightarrow 2} \frac{x^2 - 4}{x + 2}$$

$$\frac{20}{(x + 2)^2} - 2.$$

(2) Calculate coefficient correlation from the table given below :

$x$	$y$
6	9
2	11
10	5
4	8
8	7

- (3) The distribution of age of first marriage of 130 males was as given below : Calculate the average age.

Age	No.
( $x$ )	( $f$ )
18	2
19	1
20	4
21	8
22	10
23	12
24	17
25	19
26	18
27	14
28	13
29	12

- (4) Draw the graph of the following function :

$$y = x^2.$$

- (5) The demand curve for a commodity is  $x = 2y - 1$ ; where  $y$  represents price and  $x$  represents the quantity demanded.
- (i) Find the quantity demanded for the price = 5.
- (ii) Find the price for the quantity demanded 25.

4. Solve any *one* of the following : [20]

(1) State the merits and demerits of each of the following :

(a) Arithmetic mean

(b) Geometric mean

(c) Weighted mean

(d) Median

(e) Mode

(2) From the data given below, find :

(i) Two regression coefficients.

(ii) Two regression equations.

(iii) Correlation coefficient between marks in Economics and Statistics :

<b>Economics</b>	<b>Statistics</b>
25	43
28	46
35	49
32	41
31	36
36	32
29	31
38	30
34	33

(मराठी रूपांतर)

वेळ : तीन तास

एकूण गुण : 80

सूचना :— (i) सर्व प्रश्न आवश्यक आहेत.

(ii) उजवीकडील अंक पूर्ण गुण दर्शवितात.

(iii) उत्तरे समर्पक व विनचूक असावीत.

(iv) साधा कॅल्क्युलेटर वापरण्यास परवानगी आहे.

(v) संदर्भासाठी मूळ इंग्रजी प्रश्नपत्रिका पहावी.

1. खालीलपैकी कोणतेही दोन प्रश्न सोडवा :

[10]

(1) सरळ रूप द्या :

$$\frac{2x \cdot x^3 \cdot x^{-2}}{8x^5}$$

(2) सोडवा :

$$x - \frac{1}{2} = 7$$

(3) किंमत काढा (सूक्ष्म रूप द्या) :

$$16^{3/4}$$

(4) खाली दिलेल्या वारंवारिता तक्त्यावरून बहुभुज आणि आवृत्तसूचक चित्र काढा :

0—5	07
5—10	10
10—15	20
15—20	13
20—25	17
25—30	10
30—35	14
35—40	09

2. खालीलपैकी कोणतेही चार प्रश्न सोडवा : [20]

(1) सोडवा :

$$9x - 3y = 24$$

$$11x + 2y = 01$$

(2) एकूण खर्च =  $5x^2 + 2x - 1$  (जेव्हा  $x = 3$  असेल), तर सीमान्त खर्च (सीख) काढा.

(3) जर  $A = \{1, 2, 3, 4\}$ ,  $B = \{2, 4, 6, 8\}$ ,  $C = \{1, 3\}$ .

तर.

(i)  $(A - B) \cap C$

(ii)

यातील सर्व घटक लिहा.

(4) खालील दिलेल्या मर्यादेचे मूल्य काढा :

$$\lim_{x \rightarrow 2} \frac{(A \cup B) - 4(A \cap B)}{x + 2}$$

(5) विकलित करा :

$$\frac{x^2 + 1}{x^2 - 1}$$

(6)  $x$  सन्दर्भातील खालील पदावलीचे संकलन करा :

$$x^8.$$

3. खालीलपैकी कोणतेही तीन प्रश्न सोडवा : [30]

(1)  $\frac{20}{(x + 2)^2} - 2$  असा सीमान्त महसूल दिलेला असताना एकूण महसूल काढा

आणि मागणी फलन काढा.

(2) खाली दिलेल्या तक्त्यावरून सहसंबंध सहगुणक काढा :

$x$	$y$
6	9
2	11
10	5
4	8
8	7

(3) 130 पुरुषांच्या प्रथम लग्नाचे वय खालील तक्त्यात दिले आहे त्यावरून सरासरी काढा :

वय ( $x$ )	वारंवारिता ( $y$ )
18	2
19	1
20	4
21	8
22	10
23	12
24	17
25	19
26	18
27	14
28	13
29	12

(4)  $y = x^2$  या फलनावरून आलेख काढा.

(5)  $x = 2y - 1$  हा एका वस्तूचा मागणी वक्र आहे.  $y$  म्हणजे किंमत आणि  $x$  म्हणजे एकूण मागणी आहे. त्यावरून :

(i) किंमत 5 असताना मागणी काढा.

(ii) मागणी नगसंख्या 25 असताना किंमत काढा.

4. खालीलपैकी कोणताही एक प्रश्न सोडवा :

[20]

(1) खाली दिलेल्या प्रत्येकाचे गुण व दोष सांगा :

(a) गणिती मध्य

(b) भूमिती मध्य

(c) भारित मध्य

(d) मध्यका

(e) बहुलक

(2) खाली दिलेल्या आकडेवारी वरून :

(i) दोन्ही प्रतिपगमन सहगुणक काढा.

(ii) दोन्ही प्रतिपगमन समीकरणे काढा.

(iii) अर्थशास्त्र आणि संख्याशास्त्र यांच्या गुणांमधील सहसंबंध सहगुणक काढा :

अर्थशास्त्र	संख्याशास्त्र
25	43
28	46
35	49
32	41
31	36
36	32
29	31
38	30
34	33



[4101]-329

(S<sub>4</sub> : Development and Environmental Economics)

Time : Three Hours

Maximum Marks : 80

**N.B.** :— (i) All questions are compulsory.

(ii) Figures to the right indicate full marks.

1. Answer the following questions in **50** words each (any *two*) : [10]

- (1) Explain the concept of Economic Growth.
- (2) Explain vicious circle of poverty.
- (3) State the importance of infrastructure in economic development.
- (4) Explain the causes of soil pollution.

2. Write short notes in **100** words each (any *four*) : [20]

- (1) Population Explosion.
- (2) Indicators of Economic Development.
- (3) Role of Agriculture in Economic Development.
- (4) Importance of Environment in Economic Development.
- (5) Need of Economic Planning.
- (6) Multinational companies and Economic Development.

3. Answer the following questions in **200 to 250** words each  
(any *three*) : [30]

- (1) Explain the causes of Low Productivity of Indian Agriculture.
- (2) Explain the Karl Marx's theory of Economic Development.
- (3) Discuss the Unbalanced Growth approach to Economic Development.
- (4) State and explain the importance of Land Reforms.
- (5) Explain the characteristics of Less Developed Countries.

4. Answer any *one* of the following questions in **500** words : [20]

- (1) What is meant by pollution ? Explain the causes and effects of water pollution.
- (2) State and explain the main objectives of Monetary Policy of developing countries.

(मराठी रूपांतर)

वेळ : तीन तास

एकूण गुण : 80

सूचना :— (i) सर्व प्रश्न सोडविणे आवश्यक आहेत.

(ii) उजवीकडील अंक प्रश्नांचे पूर्ण गुण दर्शवितात.

(iii) संदर्भासाठी मुळ इंग्रजी प्रश्नपत्रिका पहावी.

1. खालील प्रश्नांची प्रत्येकी 50 शब्दांत उत्तरे लिहा (कोणतेही दोन) : [10]

- (1) आर्थिक वृद्धीची संकल्पना स्पष्ट करा.
- (2) दारिद्र्याचे दुष्टचक्र स्पष्ट करा.
- (3) आर्थिक विकासातील पायाभूत सुविधांचे महत्व सांगा.
- (4) जमीन प्रदुषणाची कारणे स्पष्ट करा.

2. प्रत्येकी 100 शब्दांत टीपा लिहा (कोणत्याही चार) : [20]

- (1) लोकसंख्या विस्फोट.
- (2) आर्थिक विकासाचे निर्देशक.
- (3) आर्थिक विकासातील शेतीची भूमिका.
- (4) आर्थिक विकासातील पर्यावरणाचे महत्व.
- (5) आर्थिक नियोजनाची गरज.
- (6) बहुराष्ट्रीय कंपन्या आणि आर्थिक विकास.

3. खालील प्रश्नांची प्रत्येकी 200 ते 250 शब्दांत उत्तरे लिहा (कोणतेही तीन) : [30]

- (1) भारतीय शेतीची उत्पादकता कमी असण्याची कारणे स्पष्ट करा.
- (2) आर्थिक विकासाबाबत कार्ल मार्क्सचा सिद्धांत स्पष्ट करा.
- (3) आर्थिक विकासातील असमतोल वृद्धी दृष्टीकोनावर चर्चा करा.

(4) जमीन सुधारणाचे महत्व सांगा व स्पष्ट करा.

(5) अल्प-विकसित देशांची वैशिष्ट्ये स्पष्ट करा.

4. खालीलपैकी कोणत्याही **एक** प्रश्नाचे उत्तर **500** शब्दांत लिहा : [20]

(1) प्रदुषण म्हणजे काय ? जल प्रदुषणाची कारणे आणि परीणाम स्पष्ट करा.

(2) विकसनशील देशातील चलनविषयक धोरणाची मुख्य उद्दिष्ट्ये सांगा व स्पष्ट करा.

Total No. of Questions—4+4]

[Total No. of Printed Pages—7

<b>Seat No.</b>	
---------------------	--

**[4101]-330**

**T.Y. B.A. EXAMINATION, 2012**

**POLITICS**

**General Paper III**

**(India and The World)**

**(2008 PATTERN)**

**Time : Three Hours**

**Maximum Marks : 80**

**N.B. :—** (i) *All* questions are compulsory.

(ii) Figures to the right indicate full marks.

**1.** Attempt any *two* questions (in **50** words each) : [10]

- (1) Principles of India's Foreign Policy.
- (2) Objectives of Non-aligned Movement.
- (3) Principles of Panchsheel.
- (4) Functions of the International Court.

**2.** Answer any *four* questions (in **100** words each) : [20]

- (1) Objectives of United Nations Organization

P.T.O.

- (2) Terrorism
- (3) Human Rights
- (4) C.T.B.T.
- (5) W.T.O.
- (6) India's Nuclear Policy.

3. Attempt any *three* questions (in **250** words each) : [30]

- (1) Explain the relevance of Non-aligned Movement.
- (2) Describe the India-U.S. relations.
- (3) Examine the Indo-Pak relations.
- (4) Explain the effects of globalisation on India.
- (5) Explain the composition, functions and powers of the Security Council of the U.N.O.

4. Attempt any *one* question (in **500** words) : [20]

- (1) Discuss Pandit Nehru's contribution to India's Foreign Policy.
- (2) Review the Indo-China relations.

(मराठी रूपांतर)

वेळ : तीन तास

एकूण गुण : 80

सूचना :— (i) सर्व प्रश्न सोडविणे आवश्यक आहे.

(ii) उजवीकडील अंक पूर्ण गुण दर्शवितात.

(iii) संदर्भासाठी मूळ इंग्रजी प्रश्नपत्रिका पहावी.

1. खालीलपैकी कोणतेही **दोन** प्रश्न सोडवा (प्रत्येकी 50 शब्दांत) : [10]

- (1) भारताच्या परराष्ट्र धोरणाची मूलतत्वे.
- (2) अल्पतावादी चळवळीची उद्दिष्टे.
- (3) पंचशीलची तत्वे.
- (4) आंतरराष्ट्रीय न्यायालयाची कार्ये.

2. खालीलपैकी कोणतेही **चार** प्रश्न सोडवा (प्रत्येकी 100 शब्दांत) : [20]

- (1) संयुक्त राष्ट्रसंघाची उद्दिष्टे
- (2) दहशतवाद
- (3) मानवी हक्क
- (4) सी.टी.बी.टी. (सर्वसमावेशक अणू चाचणी बंदी करार)
- (5) जागतिक व्यापार संघटना
- (6) भारताचे आण्विकविषयक धोरण.

3. खालीलपैकी कोणतेही **तीन** प्रश्न सोडवा (प्रत्येकी 250 शब्दांत) : [30]

- (1) अलिप्ततावादी चळवळीची उपयुक्तता स्पष्ट करा.
- (2) भारत-अमेरिका (यू. एस. ए.) संबंधाचे वर्णन करा.
- (3) भारत-पाक संबंधाचे परीक्षण करा.
- (4) जागतिकीकरणाचे भारतावर झालेले परिणाम स्पष्ट करा.
- (5) संयुक्त राष्ट्र संघाच्या (यूनो) सुरक्षा मंडळाची रचना, कार्ये आणि अधिकार स्पष्ट करा.

4. खालीलपैकी कोणत्याही **एका** प्रश्नाचे उत्तर लिहा (500 शब्दांत) : [20]

- (1) पंडित नेहरूनी भारतीय परराष्ट्र धोरणाला केलेल्या योगदानाची चर्चा करा.
- (2) भारत-चीन संबंधाचा आढावा घ्या.



[4101]-330

(Optional Paper)

(International Organizations)

Time : Three Hours

Maximum Marks : 80

*N.B.* :— (i) All questions are compulsory.

(ii) Figures to the right indicate full marks.

1. Attempt any *two* questions (in **50** words each) : [10]

(1) Nature of International Organisation.

(2) Composition of Security Council.

(3) Meaning of Intervention.

(4) International Transparency.

2. Attempt any *four* questions (in **100** words each) : [20]

(1) UNCTAD

(2) Disarmament

(3) ASEAN

(4) Terrorism

(5) SAARC

(6) GATT.

3. Attempt any *three* questions (in **250** words each) : [30]

- (1) Explain the functions of IMF and WTO.
- (2) Explain the European Union.
- (3) On what grounds expansion of permanent membership of UN Security Council may be justified.
- (4) Explain the meaning and nature of International Organizations.
- (5) Explain New International Economic Order.

4. Answer any *one* question (in **500** words) : [20]

- (1) Explain the role of U.N.O. regarding Disarmament and Human rights.
- (2) Discuss the challenges before International Organisations.

(मराठी रूपांतर)

वेळ : तीन तास

एकूण गुण : 80

सूचना :— (i) सर्व प्रश्न सोडविणे आवश्यक आहे.

(ii) उजवीकडील अंक पूर्ण गुण दर्शवितात.

(iii) संदर्भासाठी मूळ इंग्रजी प्रश्नपत्रिका पहावी.

1. खालीलपैकी कोणतेही **दोन** प्रश्न सोडवा (प्रत्येकी **50** शब्दांत) : [10]

- (1) आंतरराष्ट्रीय संघटनांचे स्वरूप.
- (2) सुरक्षा परिषदेची रचना.
- (3) हस्तक्षेपाचा अर्थ.
- (4) आंतरराष्ट्रीय पारदर्शकता.

2. खालीलपैकी कोणतेही चार प्रश्न सोडवा (प्रत्येकी 100 शब्दांत) : [20]

- (1) संयुक्त राष्ट्र संघटनेची व्यापार आणि विकास परिषद
- (2) निःशस्त्रीकरण
- (3) दक्षिण-पूर्व आशिया राष्ट्रांची संघटना
- (4) दहशतवाद
- (5) सार्क
- (6) गॅट करार.

3. खालीलपैकी कोणतेही तीन प्रश्न सोडवा (प्रत्येकी 250 शब्दांत) : [30]

- (1) जागतीक नाणेनिधी आणि जागतीक व्यापार संघटनेची कार्ये स्पष्ट करा.
- (2) युरोपियन संघ स्पष्ट करा.
- (3) संयुक्त राष्ट्रांच्या सुरक्षा परिषदेचा विस्तार करण्याचे समर्थन कोणत्या मुद्दावर करता येईल ?
- (4) आंतरराष्ट्रीय संघटनेचे अर्थ व स्वरूप स्पष्ट करा.
- (5) नविन आंतरराष्ट्रीय आर्थीक व्यवस्था स्पष्ट करा.

4. खालीलपैकी कोणत्याही एका प्रश्नाचे उत्तर सोडवा (500 शब्दांत) : [20]

- (1) संयुक्त राष्ट्र संघटनेची निःशस्त्रीकरण आणि मानवी हक्क या संदर्भात भुमीका स्पष्ट करा.
- (2) आंतरराष्ट्रीय संघटनापुढील आव्हानांची चर्चा करा.

Total No. of Questions—4]

[Total No. of Printed Pages—3

<b>Seat No.</b>	
---------------------	--

**[4101]-331**

**T.Y. B.A. EXAMINATION, 2012**

**POLITICS**

**Special Paper III**

**(Introduction to Public Administration)**

**(2008 PATTERN)**

**Time : Three Hours**

**Maximum Marks : 80**

**N.B. :—** (i) *All* questions are compulsory.

(ii) Figures to the right indicate full marks.

**1.** Answer the following questions in **50** words each (any *two*) : [10]

- (i) POSDCORB
- (ii) Unity of Command
- (iii) Hierarchy
- (iv) New Public Administration.

**2.** Write short notes in **100** words each (any *four*) : [20]

- (i) Lokayukta
- (ii) Planning
- (iii) Decision making
- (iv) Co-ordination
- (v) Difference between Public and Private Administration
- (vi) Nature of Public Policy.

P.T.O.

3. Answer the following questions in **200 to 250** words each (any *three*) : [30]

- (i) Explain modern approach of Public Administration.
- (ii) State the types of Staff Agencies.
- (iii) Explain the functions of Management.
- (iv) State the causes to increase the Administrative Tribunals.
- (v) What is meant by objectives of Training and explain the types of Training.

4. Answer any *one* question in **500** words : [20]

- (i) Critically examine the types of Budget.
- (ii) What is meant by Recruitment ? Explain the types of Recruitment.

(मराठी रूपांतर)

वेळ : तीन तास

एकूण गुण : 80

सूचना :— (i) सर्व प्रश्न आवश्यक आहेत.

(ii) उजवीकडील अंक गुण दर्शवितात.

1. खालीलपैकी कोणत्याही **दोन** प्रश्नांची उत्तरे प्रत्येकी **50** शब्दांत लिहा : [10]

- (i) पोस्टडकॉर्ब
- (ii) आज्ञैक्य
- (iii) पदसोपान तत्व
- (iv) नवलोकप्रशासन.

2. कोणत्याही चारवर थोडक्यात टिपा लिहा (प्रत्येकी 100 शब्दांत) : [20]

- (i) लोकायुक्त
- (ii) नियोजन
- (iii) निर्णयप्रक्रिया
- (iv) समन्वय
- (v) लोकप्रशासन आणि खाजगी प्रशासनातील फरक
- (vi) सार्वजनिक धोरणाचे स्वरूप.

3. खालीलपैकी कोणत्याही तीन प्रश्नांची उत्तरे प्रत्येकी 200 ते 250 शब्दांपर्यंत लिहा : [30]

- (i) लोकप्रशासनाचा आधुनिक दृष्टीकोन स्पष्ट करा.
- (ii) सहाय्यकारी संघटनेचे प्रकार सांगा.
- (iii) व्यवस्थापनाची कार्ये स्पष्ट करा.
- (iv) प्रशासकीय न्यायाधिकरणाच्या वाढीची कारणे सांगा.
- (v) प्रशिक्षणाचा हेतू (उद्देश) म्हणजे काय ? प्रशिक्षणाचे प्रकार स्पष्ट करा.

4. खालीलपैकी कोणत्याही एका प्रश्नाचे उत्तर 500 शब्दांत लिहा : [20]

- (i) अंदाजपत्रकांचे प्रकारांचे चिकित्सक परीक्षण करा.
- (ii) भरती म्हणजे काय ? भरतीचे प्रकार स्पष्ट करा.

Total No. of Questions—4]

[Total No. of Printed Pages—3

<b>Seat No.</b>	
---------------------	--

**[4101]-332**

**T.Y. B.A. EXAMINATION, 2012**

**POLITICS**

**Special Paper IV**

**(S-4 : Political Concepts and Ideologies)**

**(2008 PATTERN)**

**Time : Three Hours**

**Maximum Marks : 80**

**N.B. :—** (i) *All* questions are compulsory.

(ii) Figures to the right indicate full marks.

1. Answer the following questions in **50** words each (any *two*) : [10]
  - (1) Liberal concept of the state.
  - (2) Nature of power
  - (3) Bhudan movement
  - (4) Nature of Democratic Socialism.
  
2. Write short notes in **100** words each (any *four*) : [20]
  - (1) Meaning and nature of Authority.
  - (2) Political obligation.
  - (3) Meaning and nature of Nationalism.
  - (4) Features of Sarvodaya.
  - (5) Nature of feminism.
  - (6) Guild Socialism.
  
3. Answer the following questions in **200** to **250** words each (any *three*) : [30]
  - (1) Explain the concepts of Liberty and Equality. State relation between Liberty and Equality.

P.T.O.

- (2) Discuss bases of political obligations.
- (3) Explain the types of Nationalism.
- (4) Discuss meaning, nature and types of Democratic Socialism.
- (5) State the liberal perspectives of Feminism.

4. Answer any *one* question in **500** words : [20]

- (1) State the meaning of the state and explain the bases of the state.
- (2) Critically examine the meaning, nature and Marxian perspective of Feminism.

(मराठी रूपांतर)

वेळ : तीन तास

एकूण गुण : 80

सूचना :— (i) सर्व प्रश्न आवश्यक आहेत.

(ii) उजवीकडील अंक पूर्ण गुण दर्शवितात.

1. खालीलपैकी कोणत्याही **दोन** प्रश्नांची उत्तरे प्रत्येकी **50** शब्दांत लिहा : [10]

- (1) उदारमतवादी राज्याची संकल्पना
- (2) सत्तेचे स्वरूप
- (3) भूदान चळवळ
- (4) लोकशाही समाजवादाचे स्वरूप.

2. कोणत्याही **चार**वर थोडक्यात टिपा लिहा (प्रत्येकी **100** शब्दांत) : [20]

- (1) अधिसत्तेचा अर्थ आणि स्वरूप
- (2) राजकीय आबंधन
- (3) राष्ट्रवादाचा अर्थ व स्वरूप
- (4) सर्वोदयाची वैशिष्ट्ये
- (5) स्त्रियावादाचे स्वरूप
- (6) व्यवसाय संघवाद.



3. खालीलपैकी कोणत्याही तीन प्रश्नांची उत्तरे प्रत्येकी 200 ते 250 शब्दांपर्यंत लिहा : [30]

- (1) स्वातंत्र्य व समता संकल्पना स्पष्ट करून त्यांचे परस्परसंबंध सांगा.
- (2) राजकीय आबंधनाच्या आधारांची चर्चा करा.
- (3) राष्ट्रवादाचे प्रकार स्पष्ट करा.
- (4) लोकशाही समाजवादाचा अर्थ, स्वरूप आणि प्रकारांची चर्चा करा.
- (5) स्त्रिवादाचा उदारमतवादी दृष्टीकोन सांगा.

4. खालीलपैकी कोणत्याही एक प्रश्नाचे उत्तर 500 शब्दांत लिहा : [20]

- (1) राज्य संकल्पनेचा अर्थ सांगून राज्याचे मूलधार स्पष्ट करा.
- (2) स्त्रिवादाचा अर्थ, स्वरूप व मार्क्सवादी दृष्टीकोनाचे चिकित्सक परीक्षण करा.

Total No. of Questions—4]

[Total No. of Printed Pages—3

Seat No.	
-------------	--

[4101]-333

**T.Y. B.A. EXAMINATION, 2012**

**HISTORY**

**General Paper III**

**History of the Marathas [1630 to 1818]**

**(2008 PATTERN)**

**Time : Three Hours**

**Maximum Marks : 80**

**N.B. :—** (i) *All* questions are compulsory.

(ii) Figures to the right indicate full marks.

**1.** Answer the following questions in **50** words each (any *two*) : [10]

- (1) Explain the concept of 'Powada'.
- (2) What is meant by Shiledar and Bargir ?
- (3) Explain the concept of 'Barbhai Council'.
- (4) What is meant by 'ordeals' ?

**2.** Write short notes in about **100** words each (any *four*) : [20]

- (1) Historical contribution of saint Eknath.
- (2) Significance of Javali Victory.
- (3) Dhanaji Jadhav.
- (4) Treaty of Mungi-Shevgaon.
- (5) Battle of Khadki (1817).
- (6) Provincial Administration under the Peshwas.

P.T.O.

3. Answer the following questions in **250** words each (any *three*) : [30]
- (1) Give an account of literary sources of the Maratha History.
  - (2) Explain the importance of Chh. Shivaji's Karnatak expedition.
  - (3) Explain the salient features of military administration of Chhatrapati Shivaji Maharaj.
  - (4) State the consequences of Third Battle of Panipat.
  - (5) Elaborate judicial system during the Peshwa period.
4. Answer the following question in **500** words (any *one*) : [20]
- (1) Give an account of the achievements of Chhatrapati Sambhaji Maharaj in the history of the Marathas
  - (2) Review in detail the 'policy of expansion in north' of Peshwa Bajirao—I.

(मराठी रूपांतर)

वेळ : तीन तास

एकूण गुण : 80

सूचना :— (i) सर्व प्रश्न सोडविणे आवश्यक आहे.

(ii) उजवीकडील अंक पूर्ण गुण दर्शवितात.

1. खालील प्रश्नांची प्रत्येकी **50** शब्दांत उत्तरे लिहा (फक्त **दोन**) : [10]
- (1) 'पोवाडा' ही संकल्पना स्पष्ट करा.
  - (2) 'शिलेदार' व 'बारगीर' म्हणजे काय ?
  - (3) 'बारभाई मंडल' ही संकल्पना स्पष्ट करा.
  - (4) 'दिव्य' म्हणजे काय ?

2. प्रत्येकी 100 शब्दांत टिपा लिहा (फक्त चार): [20]

- (1) संत एकनाथांचे ऐतिहासिक योगदान.
- (2) जावळी विजयाचे महत्व.
- (3) धनाजी जाधव.
- (4) मुंगी-शेवगावचा तह.
- (5) खडकीची लढाई (1817).
- (6) पेशवेकालीन प्रांतीय प्रशासन व्यवस्था.

3. खालील प्रश्नांची प्रत्येकी 250 शब्दांत उत्तरे लिहा (फक्त तीन) : [30]

- (1) मराठ्यांच्या इतिहासाच्या लिखित साधनांचा आढावा घ्या.
- (2) छत्रपती शिवाजी महाराजांच्या कर्नाटक स्वारीचे महत्व स्पष्ट करा.
- (3) छत्रपती शिवाजी महाराजांच्या लष्करी प्रशासनाची ठळक वैशिष्ट्ये विशद करा.
- (4) तिसऱ्या पानीपत युद्धाचे परिणाम सांगा.
- (5) पेशवेकालीन न्याय-व्यवस्था स्पष्ट करा.

4. खालीलपैकी कोणत्याही एका प्रश्नाचे 500 शब्दांत उत्तर लिहा : [20]

- (1) मराठ्यांच्या इतिहासातील छत्रपती संभाजी महाराजांच्या कामगिरीचा वृत्तांत द्या.
- (2) पहिल्या पेशवा बाजीरावाच्या उत्तरेकडील सत्ताविस्ताराच्या धोरणाचा आढावा घ्या.

Total No. of Questions—4+4]

[Total No. of Printed Pages—4+2

Seat No.	
-------------	--

[4101]-334

**T.Y. B.A. EXAMINATION, 2012**

**HISTORY**

**Special Paper IV**

**[History of Transformation in Modern Maharashtra (1818-1960)]**

**(2008 PATTERN)**

**Time : Three Hours**

**Maximum Marks : 80**

**N.B. :—** (i) *All* questions are compulsory.

(ii) Figures to the right indicate full marks.

**1.** Answer the following questions in **50** words each (any *two*) : [10]

- (1) Explain the concept of 'Bhakti Movement'.
- (2) State the causes for the rise of 'Extremists'.
- (3) State the principles of Satyashodhak Samaj.
- (4) Explain the concept of 'Co-operative Movement'.

**2.** Write short notes in **100** words each (any *four*) : [20]

- (1) Achievements of Shahaji Raje
- (2) Home Rule Movement
- (3) Non-Co-operation Movement
- (4) 'Economic Nationalism'
- (5) Mahatma Phule's attitude towards Women
- (6) Dr. B.R. Ambedkar's contribution to the Economics.

P.T.O.

3. Answer the following questions in **250** words each (any *three*) : [30]
- (1) Explain the social and economic impact of British rule on Maharashtra.
  - (2) Give an account of progress of Samyukta Maharashtra Movement.
  - (3) Explain the contribution of Maharashtra to Civil Disobedience Movement.
  - (4) State the educational work of Shahu Maharaj.
  - (5) State the changes in the means of transportation in 19th century Maharashtra.
4. Answer the following question in **500** words (any *one*) : [20]
- (1) Explain the inspirations of revolutionaries in Maharashtra.
  - (2) Give an account of Peasant movement in Maharashtra led by Congress.

(मराठी रूपांतर)

वेळ : तीन तास

एकूण गुण : 80

सूचना :— (i) सर्व प्रश्न आवश्यक आहेत.

(ii) उजवीकडील अंक पूर्ण गुण दर्शवितात.

(iii) संदर्भासाठी मूळ इंग्रजी प्रश्नपत्रिका पहावी.

1. खालील प्रश्नांची प्रत्येकी **50** शब्दात उत्तरे लिहा (कोणतेही **दोन**) : [10]

(1) 'भक्ती चळवळ' ही संकल्पना स्पष्ट करा.

- (2) जहालवादांचा उदयाची कारणे सांगा.
- (3) सत्यशोधक समाजाची तत्वे सांगा.
- (4) 'सहकार चळवळ' ही संकल्पना स्पष्ट करा.

2. प्रत्येकी 100 शब्दात थोडक्यात टिपा लिहा (कोणतेही चार) : [20]

- (1) शहाजी राजांची कामगिरी
- (2) होमरूल चळवळ
- (3) असहकार आंदोलन
- (4) आर्थिक राष्ट्रवाद
- (5) म. फुले यांचा स्त्रिविषयक दृष्टीकोन
- (6) डॉ. बाबासाहेब आंबेडकर यांचे अर्थशास्त्रामधील योगदान.

3. खालील प्रश्नांची प्रत्येकी 250 शब्दात उत्तरे लिहा (कोणतेही तीन) : [30]

- (1) इंग्रजी राजवटीचे महाराष्ट्रातील सामाजिक व आर्थिक परिणाम स्पष्ट करा.
- (2) संयुक्त महाराष्ट्र चळवळीच्या प्रगतीचा वृत्तांत द्या.
- (3) महाराष्ट्रातील सविनय कायदेभंग चळवळीचा सहभाग स्पष्ट करा.
- (4) शाहू महाराजांचे शैक्षणिक क्षेत्रातील कार्य सांगा.
- (5) 19व्या शतकातील महाराष्ट्रातील दळणवळणाच्या साधनातील बदल सांगा.

4. खालीलपैकी कोणताही एक प्रश्नाचा उत्तर 500 शब्दात लिहा : [20]

- (1) महाराष्ट्रातील क्रांतीकारकांच्या प्रेरणा स्पष्ट करा.
- (2) महाराष्ट्रातील काँग्रेसच्या नेतृत्वाखालील शेतकरी चळवळीची माहिती द्या.

**[4101]-334**

**(History of Modern China and Japan)**

**Time : Three Hours**

**Maximum Marks : 80**

**N.B. :—** (i) *All* questions are compulsory.

(ii) Figures to the right indicate full marks.

**1.** Answer the following questions in **50** words each (any *two*) : [10]

- (1) State the consequences of the Opium War.
- (2) State the principles of political philosophy of Dr. Sun-Yat-Sen.
- (3) State the main provisions of the Anglo-Japanese Alliance, 1902.
- (4) What is meant by Rome-Berlin-Tokyo Axis ?

**2.** Write short notes in **100** words each (any *four*) : [20]

- (1) Open-Door Policy
- (2) May Fourth Movement
- (3) New Economic Policy of China, 1961
- (4) Zaibatsu
- (5) Washington Conference
- (6) Militarism in Japan.

**3.** Answer the following questions in **250** words each (any *three*) : [30]

- (1) State the causes of Taiping Rebellion.



- (2) Explain the causes responsible for the Revolution of 1911 in China.
- (3) Examine the role played by Mao-Tse-Tung in the history of China.
- (4) Evaluate the achievements of Gen. Mac Arthur in Japan.
- (5) Describe the economic progress in Japan after World War II.

4. Answer any *one* of the following question in **500** words : [20]

- (1) Critically examine the domestic policy of Chiang Kai-Shek.
- (2) Give an account of the modernisation of Japan in the Meiji era.

(मराठी रूपांतर)

वेळ : तीन तास

एकूण गुण : 80

सूचना :— (i) सर्व प्रश्न आवश्यक आहेत.

(ii) उजवीकडील अंक पूर्ण गुण दर्शवितात.

(iii) संदर्भासाठी मूळ इंग्रजी प्रश्नपत्रिका पहावी.

1. खालील प्रश्नांची प्रत्येकी 50 शब्दांत उत्तरे लिहा (कोणतेही दोन) : [10]

- (1) अफूच्या युद्धाचे परिणाम सांगा.
- (2) डॉ. सन-यत-सेन यांच्या राजकीय तत्त्वज्ञानातील सुत्रे सांगा.
- (3) 1902च्या इंग्लंड-जपान कराराच्या प्रमुख तरतुदी सांगा.
- (4) 'रोम-बर्लिन-टोकियो अक्ष' म्हणजे काय ?

2. प्रत्येकी 100 शब्दांत थोडक्यात टिपा लिहा (कोणत्याही चार) : [20]

- (1) मुक्तद्वार धोरण
- (2) चार मे ची चळवळ
- (3) चीनचे नवे आर्थिक धोरण (1961)
- (4) झाय-बत्सू
- (5) वॉशिंग्टन परिषद्
- (6) जपानमधील लष्करवाद.

3. खालील प्रश्नांची प्रत्येकी 250 शब्दांत उत्तरे लिहा (कोणतेही तीन) : [30]

- (1) तायपिंग उठावाची कारणे सांगा.
- (2) चीनच्या 1911च्या क्रांतीची कारणे स्पष्ट करा.
- (3) चीनच्या इतिहासात माओ-त्से-तुंग यांनी बजाविलेल्या भूमिकेचे परीक्षण करा.
- (4) जपानमधील जनरल मॅकआर्थरच्या कामगिरीचे मूल्यमापन करा.
- (5) दुसऱ्या महायुद्धानंतर जपानने केलेल्या आर्थिक प्रगतीचे वर्णन करा.

4. खालीलपैकी कोणताही एक प्रश्नाचा उत्तर 500 शब्दांत लिहा : [20]

- (1) चॅंग-कै-शेकच्या अंतर्गत धोरणाचे टीकात्मक परीक्षण करा.
- (2) मेईजी कालखंडात जपानमध्ये घडून आलेल्या आधुनिकीकरणाचा वृत्तांत द्या.

Total No. of Questions—4]

[Total No. of Printed Pages—4

<b>Seat No.</b>	
---------------------	--

**[4101]-335**

**T.Y. BA. EXAMINATION, 2012**

**HISTORY**

**Special Paper III**

**(History of Medieval India : 1206-1707 A.D.)**

**(2008 PATTERN)**

**Time : Three Hours**

**Maximum Marks : 80**

**N.B. :—** (i) *All* questions are compulsory.

(ii) Figures to the right indicate full marks.

**1.** Answer the following questions in **50** words each (any *two*) : [10]

- (1) Market control policy of Sultan Alauddin Khilji.
- (2) Nature of state during Sultanate period.
- (3) Urbanization during Mughal period.
- (4) Describe cotton industry of Mughal period.

**2.** Write short notes in **100** words each (any *four*) : [20]

- (1) Achievements of Kutubuddin Aibak.

P.T.O.

- (2) Architecture during Sultanate period.
- (3) Muhammad Gawan.
- (4) Life of women during Mughal period.
- (5) System of Mansabdari.
- (6) Paintings during Mughal period.

3. Answer the following questions in **250** words each (any *three*) : [30]

- (1) Evaluate the achievements of Sultan Iltutmish.
- (2) Describe the causes of decline of Sultanate.
- (3) Evaluate the religious policy of Akbar.
- (4) Describe social structure during Mughal period.
- (5) Review economic life during Mughal period.

4. Answer any *one* of the following questions in **500** words : [20]

- (1) Discuss the achievements of Raja Krishna Devaraya of Vijaynagar Empire.
- (2) Review the art and architecture during the Mughal period.

(मराठी रूपांतर)

वेळ : तीन तास

एकूण गुण : 80

सूचना :— (i) सर्व प्रश्न आवश्यक आहेत.

(ii) उजवीकडील अंक प्रश्नाचे पूर्ण गुण दर्शवितात.

(iii) संदर्भासाठी मूळ इंग्रजी प्रश्नपत्रिका पहावी.

1. खालील प्रश्नांची प्रत्येकी 50 शब्दांत उत्तरे लिहा (कोणतेही दो) : [10]

- (1) अल्लाउद्दीन खिलजीचे बाजार नियंत्रण विषय धोरण.
- (2) सुलतानशाहीतील राज्याचे स्वरूप.
- (3) मोगलकालीन नागरीकरण-
- (4) मोगलकालीन कापड उद्योगाचे वर्णन करा.

2. प्रत्येकी 100 शब्दांत थोडक्यात टिपा लिहा (कोणत्याही चार) : [20]

- (1) कुतुबुद्दीन ऐबकाच्या कामगिरी.
- (2) सुलतानशाहीकालीन स्थापत्य कला.
- (3) महमंद गवान.
- (4) मोगलकालीन स्त्री जीवन.
- (5) मनसबदारी पद्धत.
- (6) मोगलकालीन चित्रकला.

3. खालील प्रश्नांची प्रत्येकी 250 शब्दांत उत्तरे लिहा (कोणतेही तीन) : [30]

- (1) सुलतान अलतमशच्या कामगिरीचे मूल्यमापन करा.

- (2) सुलतानशाहीच्या न्हासाची कारणे विशद करा.
- (3) अकबराच्या धार्मिक धोरणाचे परीक्षण करा.
- (4) मोगलकालीन समाज रचनेचे वर्णन करा.
- (5) मोगलकालीन आर्थिक जीवनाचा आढावा घ्या.

4. खालील कोणताही एक प्रश्नाचा 500 शब्दांत उत्तर लिहा : [20]

- (1) विजयनगर साम्राज्यातील राजा कृष्णदेवरायाच्या कामगिरीची चर्चा करा.
- (2) मोगलकालीन कला आणि स्थापत्याचा आढावा घ्या.

Total No. of Questions—4]

[Total No. of Printed Pages—3

Seat No.	
-------------	--

[4101]-336

**T.Y. BA. EXAMINATION, 2012**

**ANTHROPOLOGY**

**(G-3 : Maharashtra : A Cultural Region)**

**(2008 PATTERN)**

**Time : Three Hours**

**Maximum Marks : 80**

**N.B. :—** (i) *All* questions are compulsory.

(ii) Figures to the right indicate full marks.

**1.** Answer any *two* of the following in **50** words each : [10]

- (1) Give the meaning of 'Maharashtra Culture'.
- (2) Write the meaning of Balutedari.
- (3) What is Leni ?
- (4) Name the types of Forts.

**2.** Write short notes on any *four* of the following in **100** words each : [20]

- (1) Maharashtra Dharma.
- (2) Khandesh : A Cultural Region.
- (3) Tribal economy.
- (4) Shetkari Sangathana.
- (5) Right to Information Act.
- (6) Ek Gaon—Ek Panvata.

P.T.O.

3. Answer any *three* of the following in **250** words each : [30]

- (1) Explain the contribution of Dr. B.R. Ambedkar in Social Reform Movement.
- (2) Elaborate the Tribal movement under the leadership of Godavari Parulekar.
- (3) Describe the educational contribution of Karmaveer Bhaurao Patil.
- (4) Review the Revolutionary movement by Vir Savarkar.
- (5) Describe the nature of Industrialization in Maharashtra.

4. Answer any *one* of the following in **500** words : [20]

- (1) Explain the work of Mahatma Jyotiba Phule.
- (2) Describe the role of Varkari Saints in Maharashtra.

(मराठी रूपांतर)

वेळ : तीन तास

एकूण गुण : 80

सूचना :— (i) सर्व प्रश्न सोडविणे आवश्यक आहे.

(ii) उजवीकडील अंक पूर्ण गुण दर्शवितात.

1. खालीलपैकी कोणत्याही **दोन** प्रश्नांची प्रत्येकी **50** शब्दापर्यंत उत्तरे लिहा : [10]

- (1) 'महाराष्ट्राची संस्कृती' अर्थ लिहा.
- (2) बलुतेदारीचा अर्थ लिहा.
- (3) लेणी म्हणजे काय ?
- (4) किल्ल्यांच्या प्रकारांची नावे लिहा.



2. खालीलपैकी कोणत्याही चारवर प्रत्येकी 100 शब्दापर्यंत टिपा लिहा : [20]

- (1) महाराष्ट्र धर्म.
- (2) खान्देश : एक सांस्कृतिक प्रदेश.
- (3) आदिवासी अर्थव्यवस्था.
- (4) शेतकरी संघटना.
- (5) माहिती अधिकार कायदा.
- (6) एक गाव : एक पाणवठा.

3. खालीलपैकी कोणत्याही तीन प्रश्नांची प्रत्येकी 250 शब्दापर्यंत उत्तरे लिहा : [30]

- (1) डॉ. बी.आर. आंबेडकरांचे सामाजिक सुधारणा चळवळीतील योगदान स्पष्ट करा.
- (2) गोदावरी परूळेकरांच्या नेतृत्वाखालील आदिवासी चळवळीचे वर्णन करा.
- (3) कर्मविर भाऊराव पाटील यांचे शैक्षणिक कार्य विशद करा.
- (4) वीर सावरकारांच्या क्रांतीकारी चळवळीचा आढावा घ्या.
- (5) महाराष्ट्रातील औद्योगीकरणाचे स्वरूप विशद करा.

4. खालीलपैकी कोणत्याही एका प्रश्नांचे 500 शब्दापर्यंत उत्तर लिहा : [20]

- (1) महात्मा ज्योतीबा फुले यांचे कार्य स्पष्ट करा.
- (2) महाराष्ट्रातील वारकरी सांप्रदायाच्या संतांची भूमिका विशद करा.

Total No. of Questions—4+4]

[Total No. of Printed Pages—8

Seat No.	
-------------	--

[4101]-337

**T.Y. B.A. EXAMINATION, 2012**

**GEOGRAPHY (G-3)**

**(Gg-310 : Geography of Tropical Agriculture)**

**(2008 PATTERN)**

**Time : Three Hours**

**Maximum Marks : 80**

**N.B. :—** (i) *All* questions are compulsory.

(ii) Figures to the right indicate full marks.

(iii) Draw neat diagrams and sketches wherever necessary.

(iv) Use of map stencils is allowed.

**1.** Answer the following questions in about **20** words each (any *ten*) : [20]

(1) What is Tropical Agriculture ?

(2) What is Watershed ?

(3) Define polyhouse.

(4) Write *two* problems of Shifting Agriculture.

(5) What is meant by Tissue Culture ?

(6) Name any *two* bee-keeping centers in India.

(7) What is crop rotation ?

(8) Define group plantation.

(9) Name the *four* crops of plantation agriculture.

(10) Give *two* advantages of drip irrigation.

P.T.O.

- (11) State any *two* economic problems of Tropical Agriculture.
- (12) What is meant by Nala Bunding ?
- (13) Name any *two* states of Tropical Africa.
- 2.** Write notes on the following questions in about **50** words each (any *two*) : [10]
- (1) Effects of drought
  - (2) Sprinkler irrigation
  - (3) Agro-Tourism
  - (4) Corporate farming
- 3.** Answer the following questions in about **150** words each (any *two*) : [20]
- (1) Explain the importance of bio-chemical inputs in Tropical Agriculture.
  - (2) Describe the importance of irrigation in Tropical Agriculture.
  - (3) Write explanatory notes on organic farming.
  - (4) Explain the use of modern technology in Indian Agriculture.
- 4.** Answer the following questions in about **300** words each (any *two*) : [30]
- (1) Explain the various approaches to the study of Agricultural Geography.
  - (2) Discuss the problems and prospects of Tropical Agriculture.
  - (3) Explain the concept and characteristics of dryland farming in India.
  - (4) "Food Security is emerging issue in India." Comment.

(मराठी रूपांतर)

वेळ : तीन तास

एकूण गुण : 80

सूचना :— (i) सर्व प्रश्न आवश्यक आहेत.

(ii) उजवीकडील अंक पूर्ण गुण दर्शवितात.

(iii) आवश्यक तेथे सुबक आकृत्या काढा.

(iv) नकाशा स्टेन्सिल वापरण्यास परवानगी आहे.

(v) संदर्भासाठी मुळ इंग्रजी प्रश्नपत्रिका पहावी.

1. खालील प्रश्नांची प्रत्येकी सुमारे 20 शब्दांत उत्तरे लिहा (कोणतेही दहा) : [20]

(1) उष्णप्रदेशिय कृषी भूगोल म्हणजे काय ?

(2) पाणलोट क्षेत्र म्हणजे काय ?

(3) पॉलीहाउसची व्याख्या द्या.

(4) स्थलंतरीत शेतीच्या दोन समस्या लिहा.

(5) उती संवर्धन म्हणजे काय ?

(6) भारतातील कोणत्याही दोन मधुमक्षिका पालनकेंद्राची नावे लिहा.

(7) पीक फेरपालट म्हणजे काय ?

(8) गट शेतीची व्याख्या द्या.

(9) मळ्याच्या शेतीतील चार पिकांची नावे द्या.

(10) ठिबक सिंचनाचे दोन फायदे सांगा.

(11) उष्णकटिबंधीय शेतीच्या दोन आर्थिक समस्या सांगा.

(12) नाला बंडिंग म्हणजे काय ?

(13) उष्णकटिबंधीय प्रदेशातील आफ्रिका खंडातील दोन देशांची नावे सांगा.

2. प्रत्येकी सुमारे 50 शब्दांत टीपा लिहा (कोणत्याही दोन) : [10]

- (1) अवर्षणाचे परीणाम
- (2) तुषार जलसिंचन
- (3) कृषी पर्यटन
- (4) कॉर्पोरेट फार्मिंग

3. खालील प्रश्नांची प्रत्येकी सुमारे 150 शब्दांत उत्तरे लिहा (कोणतेही दोन) : [20]

- (1) जैव-रासायनिक आदानाचे (निविष्टांचे) उष्णकटिबंधीय शेतीतील महत्व स्पष्ट करा.
- (2) उष्णकटिबंधीय शेतीतील जलसिंचनाचे महत्व वर्णन करा.
- (3) सेंद्रिय शेतीची सविस्तर माहिती लिहा.
- (4) भारतीय शेतीतील आधुनिक तंत्रज्ञानाचा वापर स्पष्ट करा.

4. खालील प्रश्नांची प्रत्येकी सुमारे 300 शब्दांत उत्तरे लिहा (कोणतेही दोन) : [30]

- (1) कृषी भूगोलाच्या विविध अभ्यासपद्धती स्पष्ट करा.
- (2) उष्णकटिबंधीय शेतीच्या समस्या व उपाय यांची चर्चा करा.
- (3) भारतातील कोरडवाहूशेतीची संकल्पना स्पष्ट करून तीची गुणवैशिष्ट्ये सांगा.
- (4) “अन्नसुरक्षा ही भारतातील ज्वलंत समस्या आहे.” चर्चा करा.

[4101]-337

(Gg-310 : Geography of Travel and Tourism)

Time : Three Hours

Maximum Marks : 80

**N.B. :-** (i) All questions are compulsory.

(ii) Figures to the right indicate full marks.

(iii) Draw neat diagrams and sketches wherever necessary.

(iv) Use of map-stencils is allowed.

1. Answer the following questions in about **20** words each (any *ten*) : [20]

- (1) Define a foreign tourist.
- (2) State any *two* characteristics of the Domestic Tourism.
- (3) What do you mean by the mathematical location of the tourist place ?
- (4) What is Agro-tourism ?
- (5) Name any *two* cultural factors that attract the tourist.
- (6) Name any *two* planned cities in India.
- (7) State the *two* advantages of Rail transport.
- (8) Give any *two* functions of the Maharashtra Tourism Development Corporation.
- (9) State any *two* effects of tourism on coastal water.
- (10) In which states Shirdi and Shimala are located ?
- (11) What are the main attractions of the tourist place 'Agra' ?
- (12) Name any *two* national park of India.
- (13) Name any *two* tourism policies of India.

- 2.** Write notes in about **50** words each (any *two*) : [10]
- (1) Heritage Tourism
  - (2) Rail Yatri Bhavan
  - (3) Tourism and Health
  - (4) Tourism and Air Pollution
- 3.** Answer the following questions in about **150** words each (any *two*) : [20]
- (1) Explain the role of Geography in Tourism.
  - (2) Explain the various cultural factors that attract the tourism.
  - (3) Why is Tourism called a form of Neocolonialism ?
  - (4) Write a note on the National Level Tourism Planning.
- 4.** Answer the following questions in about **300** words each (any *two*) : [30]
- (1) Explain the various types of tourism.
  - (2) Explain the various physical factors affecting on Tourism development.
  - (3) Explain the economic impact of tourism.
  - (4) Describe Tirupati Temple and Bhimashankar as a tourist place.

(मराठी रूपांतर)

वेळ : तीन तास

एकूण गुण : 80

सूचना :— (i) सर्व प्रश्न आवश्यक आहेत.

(ii) उजवीकडील अंक पूर्ण गुण दर्शवितात.

(iii) आवश्यक तेथे सुबक आकृत्या काढा.

(iv) नकाशा स्टेन्सिल वापरण्यास परवानगी आहे.

1. खालील प्रश्नांची उत्तरे प्रत्येकी सुमारे 20 शब्दांत लिहा (कोणतेही दहा) : [20]

- (1) परदेशी पर्यटकाची व्याख्या लिहा.
- (2) देशी पर्यटकांची दोन वैशिष्ट्ये सांगा.
- (3) पर्यटन स्थळांचे गणिती स्थान म्हणजे काय ?
- (4) कृषी पर्यटन म्हणजे काय ?
- (5) पर्यटकांना आकर्षित करणारे कोणतेही दोन सांस्कृतिक घटक सांगा.
- (6) भारतातील दोन संयोजित शहरे सांगा.
- (7) रेल्वे वाहतुकीचे दोन फायदे सांगा.
- (8) महाराष्ट्र पर्यटन विकास महामंडळाची दोन कार्ये सांगा.
- (9) किनारपट्टीच्या जवळील पाण्यावर होणारे पर्यटनाचे दोन परिणाम सांगा.
- (10) शिर्डी व शिमला कोणत्या राज्यात आहेत ?
- (11) 'आग्रा' या पर्यटन स्थळाचे मुख्य आकर्षण कोणते ?
- (12) भारतातील दोन राष्ट्रीय उद्यानांची नावे द्या.
- (13) भारताची कोणतीही दोन पर्यटनविषयक धोरणे सांगा.



2. प्रत्येकी सुमारे 50 शब्दात टीपा लिहा (कोणतेही दोन) : [10]

- (1) परंपरा पर्यटन
- (2) रेल्वे यात्री भवन
- (3) पर्यटन व आरोग्य
- (4) पर्यटन व हवाप्रदूषण

3. खालील प्रश्नांची सुमारे 150 शब्दांत उत्तरे लिहा (कोणतेही दोन) : [20]

- (1) पर्यटनातील भूगोलाची भूमिका स्पष्ट करा.
- (2) पर्यटकाला आकर्षित करणारे विविध सांस्कृतिक घटक स्पष्ट करा.
- (3) पर्यटनाला नववसाहतवादाचा प्रकार का म्हटले जाते ?
- (4) 'राष्ट्रीय पातळीवरील पर्यटन नियोजन' यावर टीप लिहा.

4. खालील प्रश्नांची उत्तरे प्रत्येकी सुमारे 300 शब्दांत लिहा (कोणतेही दोन) : [30]

- (1) पर्यटनाचे विविध प्रकार स्पष्ट करा.
- (2) पर्यटन विकासावर परीणाम करणारे प्राकृतिक घटक स्पष्ट करा.
- (3) पर्यटनाचे आर्थिक परिणाम स्पष्ट करा.
- (4) पर्यटनस्थल म्हणून तिरूपती मंदिर आणि भिमारांकर यांचे वर्णन करा.

Total No. of Questions—4+4]

[Total No. of Printed Pages—8

<b>Seat No.</b>	
---------------------	--

**[4101]-338**

**T.Y. B.A. EXAMINATION, 2012**

**GEOGRAPHY (S-3)**

**Gg-320 : Fundamental Concepts in Geography**

**(2008 PATTERN)**

**Time : Three Hours**

**Maximum Marks : 80**

**N.B. :—** (i) *All* questions are compulsory.

(ii) Figures to the right indicate full marks.

(iii) Draw neat diagrams and sketches wherever necessary.

(iv) Use of map stencils is allowed.

**1.** Answer the following questions in about **20** words each  
(any *ten*) : [20]

(1) Name the author of the book 'Planetary Hypothesis'.

(2) Who has developed the concept of Geographical determinism ?

(3) Name any *two* causes of sea level change.

(4) Define the concept of Possibilism.

(5) Name stages of river in Davisian cycle of erosion.

(6) Who has written the theory of population growth ?

(7) Define the concept of Nation.

(8) Who has introduced the Rimland theory ?

(9) Define applied geography.

(10) Explain the term Globalisation.

P.T.O.

- (11) What is Functionalism ?
- (12) Name stages of population transition theory.
- (13) Give any *two* consequences of sea level changes.
- 2.** Write notes on the following in about **50** words each  
(any *two*) : [10]
- (1) Contribution of Immanuel Kant in Geography.
- (2) Describe the internal causes of sea level changes.
- (3) Describe the rural-urban fringe.
- (4) Weber's theory.
- 3.** Answer the following questions in about **150** words each  
(any *two*) : [20]
- (1) Discuss the Von Thunen model of landuse.
- (2) Define economic geography. Discuss the Rostow's model.
- (3) Explain the Davisian cycle of erosion.
- (4) Discuss the Heartland theory.
- 4.** Answer the following questions in about **300** words each  
(any *two*) : [30]
- (1) Discuss the stages of Demographic Transition theory.
- (2) Define the concept of CBD and the characteristics of CBD.
- (3) Give an internal and external causes of climate change.
- (4) Define the term Globalisation and discuss the merits and demerits of globalisation.

(मराठी रूपांतर)

वेळ : तीन तास

एकूण गुण : 80

सूचना :— (i) सर्व प्रश्न आवश्यक आहेत.

(ii) उजवीकडील अंक पूर्ण गुण दर्शवितात.

(iii) आवश्यक तेथे सुबक आकृत्या काढा.

(iv) नकाशा स्टॅन्सिल्स वापरण्यास परवानगी आहे.

1. खालील प्रश्नांची उत्तरे प्रत्येकी सुमारे 20 शब्दात लिहा (कोणतेही दहा) : [20]

(1) 'ग्रहीय परिकल्पना' या ग्रंथाचे लेखक कोण ?

(2) निसर्गवाद (भौगोलिक निर्धारणवाद) ही संकल्पना कोणी विकसित केली ?

(3) समुद्र जल पातळी बदलचे दोन कारणे सांगा.

(4) शक्यतावाद ही संकल्पना स्पष्ट करा.

(5) डेव्हिसनची नदी क्षरण चक्राच्या अवस्था सांगा.

(6) लोकसंख्या वाढीचा सिद्धांत कोणी मांडला ?

(7) राष्ट्र संकल्पनेची व्याख्या द्या.

(8) परिधिय सिद्धांत कोणी मांडला ?

(9) उपयोजित भूगोलाची व्याख्या लिहा.

(10) जागतिकीकरणाचा अर्थ स्पष्ट करा.

(11) प्रकार्यवाद म्हणजे काय ?

(12) लोकसंख्या संक्रमण सिद्धांताच्या अवस्था सांगा.

(13) सागर जल पातळीत होणाऱ्या बदलचे दोन परिणाम सांगा.

2. खालील प्रश्नांची उत्तरे प्रत्येकी सुमारे 50 शब्दापर्यंत लिहा (कोणतेही दोन) : [10]
- (1) इमॅन्युअल कांट यांचे भूगोलातील योगदान.
  - (2) समुद्र पातळी बदलांच्या अंतर्गत कारणांचे वर्णन करा.
  - (3) अर्ध-नागरि क्षेत्राचे वर्णन करा.
  - (4) वेबरचा सिद्धांत.
3. खालील प्रश्नांची उत्तरे प्रत्येकी सुमारे 150 शब्दापर्यंत लिहा (कोणतेही दोन) : [20]
- (1) वान थुनेन यांच्या भूमीउपयोजन सिद्धांताची चर्चा करा.
  - (2) आर्थिक भूगोलाची व्याख्या देवून रोस्टॉ यांच्या सिद्धांताची चर्चा करा.
  - (3) डेव्हिसन यांचे खणण चक्र स्पष्ट करा.
  - (4) मर्मभूमी सिद्धांताची चर्चा करा.
4. खालील प्रश्नांची उत्तरे प्रत्येकी सुमारे 300 शब्दापर्यंत लिहा (कोणतेही दोन) : [30]
- (1) लोकसंख्या संक्रमण सिद्धांताच्या टप्प्यांची चर्चा करा.
  - (2) केंद्रिय व्यवहारी विभागाची व्याख्या देवून तिचे गुणवैशिष्ट्ये लिहा.
  - (3) हवामान बदलाची अंतर्गत व बहिर्गत कारणे द्या.
  - (4) जागतिकीकरणाची व्याख्या सांगून तिच्या फायद्या-तोट्याची चर्चा करा.

**Gg-320 : Contemporary Issues and Geography**

**Time : Three Hours**

**Maximum Marks : 80**

- N.B. :-**
- (i) All questions are compulsory.
  - (ii) Figures to the right indicate full marks.
  - (iii) Draw neat diagrams and sketches wherever necessary.
  - (iv) Use of map stencils is allowed.

1. Answer the following questions in about **20** words each  
(any *ten*) : [20]

- (1) Define the term Disaster.
- (2) Define the term Drought.
- (3) What is meant by Regional Planning ?
- (4) Give the full form of CFC.
- (5) What is the unit of measures of Earthquake ?
- (6) What do you mean by the term Brain drain ?
- (7) Name any *two* examples of renewable resources.
- (8) Give any *two* symptoms of AIDS.
- (9) Name any *two* rivers having hazards flood condition in India.
- (10) Write the definition of urbanization.
- (11) Give any *two* examples of major Nuclear Weapons.
- (12) Write any *two* effects of infiltration.
- (13) Give any *two* effects of regional imbalance.

**2.** Write notes on the following in about **50** words each  
(any *two*) : [10]

- (1) Biological weathering.
- (2) Characteristics of terrorism.
- (3) Effects of cyclone.
- (4) Major features of Indian Poverty.

**3.** Answer the following questions in about **150** words each  
(any *two*) : [20]

- (1) Explain the importance of study of contemporary issues in geography.
- (2) What is meant by Swine-flu ? Discuss the causes and consequences of Swine-flu.
- (3) Explain the causes of Migration.
- (4) Write the causes of Wars Extremists activities in India.

**4.** Answer the following questions in about **300** words each  
(any *two*) : [30]

- (1) Explain the causes and effects of deforestation.
- (2) Elaborate the causes and effects of Regional Disparity.
- (3) Explain the causes and effect of energy crisis.
- (4) Discuss the water dispute of river Indus and Ganga.

(मराठी रूपांतर)

वेळ : तीन तास

एकूण गुण : 80

सूचना :— (i) सर्व प्रश्न आवश्यक आहेत.

(ii) उजवीकडील अंक पूर्ण गुण दर्शवितात.

(iii) आवश्यक तेथे सुबक आकृत्या काढा.

(iv) नकाशा स्टेन्सिलस वापरण्यास परवानगी आहे.

1. खालील प्रश्नांची उत्तरे प्रत्येकी सुमारे 20 शब्दात लिहा (कोणतेही दहा) : [20]

- (1) आपत्ती म्हणजे काय ?
- (2) अवर्षणाची व्याख्या लिहा.
- (3) प्रादेशिक नियोजन म्हणजे काय ?
- (4) CFC चे पूर्ण रूप लिहा.
- (5) भूकंपाचे परिमाण सांगा.
- (6) बुद्धीवहन म्हणजे काय ?
- (7) पुनर्नविकरणीय साधनसंपत्तीचे दोन उदाहरणे सांगा.
- (8) एड्स आजाराची कोणतेही दोन लक्षणे सांगा.
- (9) भारतातील पूरसमस्या निर्माण करणाऱ्या दोन नद्यांची नावे सांगा.
- (10) नागरीकरणाची व्याख्या लिहा.
- (11) आण्विक अस्त्राचे प्रमुख दोन प्रकार सांगा.
- (12) घुसखोरीचे दोन परिणाम सांगा.
- (13) प्रादेशिक असमतोलाचे दोन परिणाम सांगा.



2. खालील प्रश्नांची उत्तरे प्रत्येकी सुमारे 50 शब्दात लिहा (कोणतेही दोन) : [10]
- (1) जैविक विदारण.
  - (2) दहशतवादाची वैशिष्ट्ये.
  - (3) आवर्ताचे परिणाम.
  - (4) भारतातील दारिद्र्याची प्रमुख वैशिष्ट्ये.
3. खालील प्रश्नांची उत्तरे प्रत्येकी सुमारे 150 शब्दात लिहा (कोणतेही दोन) : [20]
- (1) भूगोलातील सद्यकालीन घडामोडीच्या अभ्यासाचे महत्व व हेतू स्पष्ट करा.
  - (2) स्वार्सन-फ्लू म्हणजे काय ? याचे कारणे व परिणाम विशद करा.
  - (3) स्थलांतराची कारणे स्पष्ट करा.
  - (4) भारतातील उग्रवादी कारवायांची कारणे लिहा.
4. खालील प्रश्नांची उत्तरे प्रत्येकी सुमारे 300 शब्दात लिहा (कोणतेही दोन) : [30]
- (1) निर्वनिकरणाचे कारणे आणि परिणाम स्पष्ट करा.
  - (2) प्रादेशिक असंतुलनाची कारणे सांगून परिणाम विशद करा.
  - (3) उर्जा समस्याचे कारणे आणि परिणाम सांगा.
  - (4) सिंधू आणि गंगा जलवाद सविस्तर स्पष्ट करा.

Total No. of Questions—7+6+7]

[Total No. of Printed Pages—4+1

Seat No.	
-------------	--

[4101]-339

**T.Y. B.A. EXAMINATION, 2012**

**MUSIC (Gen-III)**

**(2008 PATTERN)**

वेळ : 1 तास 30 मिनिटे

एकूण गुण : 20

विशिष्ट सूचना : या संचातील रागसंगीत गायन, सतार किंवा तबला यापैकी कोणतीही एक प्रश्नपत्रिका सोडवा.

**रागसंगीत गायन**

सूचना :— (i) पहिला प्रश्न अनिवार्य आहे.

(ii) अनिवार्य प्रश्न एक अधिक उर्वरित प्रश्नांपैकी कोणतेही तीन असे एकूण चार प्रश्न सोडवा.

1. या अभ्यासक्रमातील कोणत्याही एका रागाची विलंबित बंदीश/बडा ख्याल स्वर-लिपिबद्ध करा. [5]

2. जयजयवंति किंवा रागेश्री यापैकी कोणत्याही एका रागाची संपूर्ण शास्त्रीय माहिती आरोह-अवरोह-पकड यासह लिहा. [5]

3. 'झुमरा आणि आडा चौताल' किंवा 'एकताल आणि चौताल' या पैकी कोणत्याही एका ताल जोडीची तूलना करा. [5]

P.T.O.

4. खालीलपैकी कोणत्याही दोनवर टिपा लिहा : [5]
- (1) धृपद
  - (2) रागांग राग
  - (3) विवादी स्वर
  - (4) आश्रय राग
  - (5) सप्तकाचे प्रकार.
5. खालीलपैकी कोणत्याही दोनवर थोडक्यात लिहा : [5]
- (1) निबद्ध-अनिबद्ध गान
  - (2) संधिप्रकाशित राग
  - (3) सात स्वरांची नावे
  - (4) श्रुती-स्वर विभाजन.
6. खालीलपैकी कोणत्याही एका संगीतज्ञाचे जीवन चरित्र लिहा : [5]
- (1) पं. भीमसेन जोशी
  - (2) पं. कुमार गंधर्व
  - (3) श्रीमती केसरबाई केरकर.
7. खालीलपैकी कोणत्याही एका विषयावर विस्ताराने लिहा : [5]
- (1) संगीत शिक्षणाचे स्वरूप
  - (2) संगीताच्या उत्पत्ती संबंधी विचार
  - (3) रागसंगीताची लोकप्रियता.

[4101]-339

तबला

वेळ : 1 तास 30 मिनिटे

एकूण गुण : 20

सूचना :— प्रथम प्रश्न अनिवार्य. एकूण चार प्रश्न सोडवा.

1. रूपक किंवा तीनताल यापैकी कोणत्याही एका तालाची संपूर्ण शास्त्रीय माहिती लिहून एकपट, दुप्पट आणि चौपट लिहा. [5]
2. खालीलपैकी कोणत्याही दोनवर टिपा लिहा : [5]
  - (1) पलटा
  - (2) तिहाई
  - (3) कायदा
  - (4) रेला.
3. अवनद्ध वाद्यांची विस्ताराने माहिती द्या. [5]
4. बाज आणि बनावट या दृष्टिकोनातून तबल्याचे महत्व विशद करा. [5]
5. तुमच्या वाद्याची विस्तृत माहिती लिहा. [5]
6. आदर्श तबलावादक या विषयावर निबंध लिहा. [5]

राग संगीत स्वर वाद्य वादन (सतार)

वेळ : 1 तास 30 मिनिटे

एकूण गुण : 20

सूचना :—(i) पहिला प्रश्न सोडविणे अनिवार्य आहे.

(ii) उर्वरीत प्रश्नांपैकी कोणतेही तीन असे एकूण चार प्रश्न सोडवा.

(iii) सर्व प्रश्नांना समान गुण असून ते उजवीकडे दर्शविले आहेत.

1. अभ्यासक्रमातील कोणत्याही एका रागातील मसितखानी गत स्वरलिपीबद्ध करा. [5]
2. राग-मुलतानी व जयजयवंती यांपैकी कोणत्याही एका रागाची वैशिष्ट्यांसह सविस्तर शास्त्रोक्त माहिती लिहा. [5]
3. रूपक, झुमरा, झपताल यांपैकी कोणत्याही एका तालाची मात्रा, खंड, टाळी, काल या प्रमाणे लेखन करा. [5]
4. टीपा लिहा (कोणत्याही दोन) : [5]
  - (1) चतरंग
  - (2) प्रबंध
  - (3) निबद्ध, अनिबद्ध गान
  - (4) पूर्वांगवादी राग
  - (5) छायालग राग.

5. थोडक्यात माहिती लिहा (कोणतेही दोन) : [5]

- (1) स्वयंभूस्वर, सहाय्यक नाद
- (2) आश्रय राग
- (3) जनक राग
- (4) जन्य राग
- (5) परमेल प्रवेशक राग.

6. निबंध लिहा (कोणताही एक) : [5]

- (1) एकल वादन व वृंदवादन
- (2) संगीताच्या इतिहासाचे काल विभाजन
- (3) राग संगीताची लोकप्रियता (राग संगीत आणि जनरुची).

7. चरित्र लिहा (कोणतेही एक) : [5]

- (1) श्रीमती मोगुबाई कुर्डीकर
- (2) पं. भीमसेन जोशी
- (3) उस्ताद बिस्मिल्ला खान.

Total No. of Questions—7+7+6]

[Total No. of Printed Pages—4+1

Seat No.	
-------------	--

[4101]-340

**T.Y. BA. EXAMINATION, 2012**

**MUSIC (संगीत)**

**Special Paper III**

**(2008 PATTERN)**

वेळ : 1½ तास

एकूण गुण : 20

विशेष सूचना :—या संचातील रागसंगीत गायन, सतार, तबला यांपैकी तुम्ही शिकलेल्या विषयाची कोणतीही एक प्रश्नपत्रिका सोडवावी.

**रागसंगीत गायन**

सूचना :— (i) पहिल्या प्रश्न सोडविणे अनिवार्य आहे.

(ii) उर्वरीत प्रश्नांपैकी कोणतेही तीन असे एकूण चार प्रश्न सोडवावेत.

(iii) सर्व प्रश्नांना समान गुण असून ते उजव्या बाजूस दर्शविले आहेत.

1. मिया-मल्हार, मिया की तोडी, अहिर भैरव यांपैकी कोणत्याही एका रागातील विलंबीत ख्यालाचे स्वरलेखन करा. [5]
2. राग-पुरिया कल्याण अथवा दरबारी कानडा यांपैकी कोणत्याही एका रागाची वैशिष्ट्यांसह सविस्तर माहिती लिहा. [5]
3. चौताल, धमार, तिलवाडा, तेवरा (तीव्रा) यांपैकी कोणत्याही दोन मध्यलय तालांचे मात्रा, खंड, टाळी, काल याप्रमाणे लेखन करा. [5]
4. पुढील संकल्पना स्पष्ट करा (कोणताही एक) : [5]
  - (1) गायक, नायक, वाग्गेयकार, कलावंत
  - (2) जाती गायन
  - (3) तराणा
  - (4) प्रबंध

P.T.O.

5. थोडक्यात माहिती लिहा (कोणताही एक) : [5]
- (1) हार्मनी व मेलडी
  - (2) दाक्षिणात्य संगीतातील गीत प्रकार
  - (3) वैदिक संगीत
6. निबंध लिहा (कोणताही एक) : [5]
- (1) कंठ संस्कार
  - (2) शब्दोच्चाराचे महत्व
  - (3) संगीत-गुरुमुखी विधा
7. चरित्र लिहा (कोणताही एक) : [5]
- (1) लता मंगेशकर
  - (2) किशोरी अमोणकर
  - (3) पं. जगन्नाथ बुवा पुरोहीत.



रागसंगीत स्वर वाद्यवादन (सतार)

वेळ : 1½ तास

एकूण गुण : 20

सूचना :— (i) पहिल्या प्रश्न सोडविणे अनिवार्य आहे.

(ii) उर्वरीत प्रश्नांपैकी कोणतेही तीन असे एकूण चार प्रश्न सोडवावेत.

(iii) सर्व प्रश्नांना समान गुण असून ते उजवीकडे दर्शविले आहेत.

1. अभ्यासक्रमातील कोणत्याही एका रागातील मसितखानी गत स्वरलिपिबद्ध करा. [5]
2. राग-दरबारी कानडा व राग-गावती यांपैकी कोणत्याही एका रागाची वैशिष्ट्यांसह सविस्तर शास्त्रोक्त माहिती लिहा. [5]
3. पंजाबी, अद्धाधुमाळी, सतवा यांपैकी कोणत्याही एका तालाचे मात्रा, खंड, टाळी, काल याप्रमाणे लेखन करा. [5]
4. टीपा लिहा (कोणताही एक) : [5]
  - (1) हार्मनी आणि मेलडी
  - (2) जाती गायन
  - (3) ठुमरी.
5. थोडक्यात माहिती लिहा (कोणताही एक) : [5]
  - (1) वैदिक संगीत
  - (2) प्राचीन व आधुनिक आलाप पद्धती
  - (3) प्रबंध.

6. निबंध लिहा (कोणताही एक) : [5]
- (1) रियाजाचे महत्व
  - (2) संगीत व आधुनिक वैज्ञानिक उपकरणे
  - (3) संगीत शिक्षणाचे प्राचीन स्वरूप (गुरुकुल पद्धतीचे संगीत शिक्षण)
7. चरित्र लिहा (कोणताही एक) : [5]
- (1) पं. जगन्नाथ बुवा पुरोहित
  - (2) लता मंगेशकर
  - (3) पन्नालाल घोष.

तबला

वेळ : 1½ तास

एकूण गुण : 20

सूचना :—प्रथम प्रश्न अनिवार्य आहे. एकूण चार प्रश्न सोडवा.

1. रुद्र किंवा मत्त यापैकी कोणत्याही एका तालाची संपूर्ण शास्त्रीय माहिती लिहून एकपट, दुप्पट आणि चौपट लिहा. [5]
2. खालीलपैकी कोणत्याही दोनवर टीपा लिहा : [5]
  - (1) तिहाई
  - (2) पेशकार
  - (3) लयकारी
  - (4) कायदा.
3. फर्माईशी आणि कमाली चक्रदार या विषयावर विस्ताराने लिहा. [5]
4. तबल्याचे 'दश प्राण' या विषयावर विस्तृत विवेचन करा. [5]
5. स्वतंत्र तबलावादन आणि साथसंगत याबद्दल विस्तृत विवेचन करा. [5]
6. तुमच्या आवडत्या कलाकाराचे सांगीतिक योगदान विशद करा. [5]

Total No. of Questions—7+7+6]

[Total No. of Printed Pages—4+1

Seat No.	
-------------	--

[4101]-341

**T.Y. B.A. EXAMINATION, 2012**

**MUSIC (संगीत)**

**Special Paper IV**

**(2008 PATTERN)**

वेळ : 1 तास 30 मिनिटे

एकूण गुण : 20

विशिष्ट सूचना :— या संचातील राग संगीत गायन, सतार, तबला यांपैकी तुम्ही शिकलेल्या विषयाची कोणतीही एक प्रश्नपत्रिका सोडवा.

(राग संगीत गायन)

सूचना :— (i) पहिला प्रश्न सोडविणे अनिवार्य आहे.

(ii) उर्वरीत प्रश्नांपैकी कोणतेही तीन असे एकूण चार प्रश्न सोडवावेत.

(iii) सर्व प्रश्नांना समान गुण असून ते उजव्या बाजूस दर्शविले आहेत.

1. अभ्यासक्रमातील कोणत्याही एका रागातील विलंबीत ख्यालचे स्वरलेखन करा. [5]
2. राग-नंद व मारू-बिहाग यांपैकी कोणत्याही एका रागाची वैशिष्ट्यांसह सविस्तर शास्त्रोक्त माहिती लिहा. [5]
3. त्रिताल, चौताल, एकताल, झुमरा यांपैकी कोणत्याही दोन तालांचे मात्रा, खंड टाळी, काल याप्रमाणे लेखन करा. [5]
4. पुढील संकल्पना स्पष्ट करा (कोणताही एक) : [5]
  - (1) संगीत आणि व्यवसायाच्या संधी
  - (2) पार्श्व गायन
  - (3) संगीत व आधुनिक वैज्ञानिक उपकरणे.

P.T.O.

5. थोडक्यात माहिती लिहा (कोणताही एक) : [5]
- (1) संगीत आणि अन्य ललित कला
  - (2) संगीत स्पर्धांचे महत्त्व
  - (3) ध्वनी मुद्रण.
6. निबंध लिहा (कोणताही एक) : [5]
- (1) संगीत मैफिल सादरीकरणाचे तंत्र
  - (2) संगीतासाठी ग्रंथालये
  - (3) संगीत व आधुनिक वैज्ञानिक उपकरणे.
7. चरित्र लिहा (कोणताही एक) : [5]
- (1) आशा भोसले
  - (2) पं. हृदयनाथ मंगेशकर
  - (3) पं. हरिप्रसाद चौरसिया.

[4101]-341

राग संगीत स्वर वाद्य वादन (सतार)

वेळ : 1 तास 30 मिनिटे

एकूण गुण : 20

सूचना :— (i) पहिला प्रश्न सोडविणे अनिवार्य आहे.

(ii) उर्वरीत प्रश्नांपैकी कोणतेही तीन असे एकूण चार प्रश्न सोडवावेत

(iii) सर्व प्रश्नांना समान गुण असून ते उजवीकडे दर्शविले आहेत.

1. अभ्यासक्रमातील कोणत्याही एका रागातील मसितखानी गत स्वरलिपिबद्ध करा. [5]
2. राग-मारू-बिहाग व राग-मधुवंती यांपैकी कोणत्याही एका रागाची वैशिष्ट्यांसह सविस्तर शास्त्रोक्त माहिती लिहा. [5]
3. आडा चौताल, झुमरा, त्रिताल यांपैकी कोणत्याही एका तालाचे मात्रा, खंड, टाळी, काल याप्रमाणे लेखन करा. [5]
4. टीपा लिहा (कोणताही एक) : [5]
  - (1) हार्मनी आणि मेलढी
  - (2) संगीतात दूर शिक्षण पद्धतीस वाव
  - (3) ध्वनी मुद्रण.
5. थोडक्यात माहिती लिहा (कोणताही एक) : [5]
  - (1) संगीताचे रसास्वादन (संगीत समीक्षा)
  - (2) संगीत स्पर्धांचे महत्व
  - (3) संगीत आणि संशोधन क्षेत्र म्हणून संगीत विषयाचे स्वरूप.

6. निबंध लिहा (कोणताही एक) : [5]

- (1) संगीत मैफिल सादरीकरणाचे तंत्र
- (2) संगीतासाठी ग्रंथालये
- (3) वाद्यवृंद किंवा संगीत साथ या क्षेत्रात सिंथेसायझर सारख्या विद्युत उपकरणांचा परिणाम-पडलेला प्रभाव.

7. चरित्र लिहा (कोणताही एक) : [5]

- (1) उस्ताद अब्दुल हलीम जाफर खाँ
- (2) उस्ताद झाकिर हुसैन
- (3) पं. शिवकुमार शर्मा.

[4101]-341

राग संगीत स्वर वाद्य वादन (तबला)

वेळ : 1 तास 30 मिनिटे

एकूण गुण : 20

सूचना :—प्रथम प्रश्न अनिवार्य आहे. एकूण चार प्रश्न सोडवा.

1. कोणत्याही एका तालाची संपूर्ण शास्त्रीय माहिती आणि दोन प्रकारच्या लयकारी लिहा. [5]
2. समान मात्रांच्या अनेक तालांच्या निर्मितीची कारणमिमांसा करा. [5]
3. तबल्यातील कोणत्याही दोन घराण्यांच्या वादन शैलीची तुलना करा. [5]
4. कर्नाटक ताल पद्धतीचे थोडक्यात विवेचन करा. [5]
5. गायन, वादन, नृत्याच्या दृष्टीने तबल्याचे भारतीय संगीतातील महत्त्व विशद करा. [5]
6. तुमच्या आवडत्या कलाकाराचे सांगीतिक योगदान विशद करा. [5]



Total No. of Questions—4]

[Total No. of Printed Pages—3

Seat No.	
-------------	--

[4101]-342

**T.Y. B.A. EXAMINATION, 2012**

**ANCIENT INDIAN HISTORY, CULTURE AND ARCHAEOLOGY**

**(General Paper III)**

**(Outline of Religion and Philosophy)**

**(2008 PATTERN)**

**Time : Three Hours**

**Maximum Marks : 80**

**N.B. :—** (i) All questions are compulsory.

(ii) Figures to the right indicate full marks.

**1.** Answer the following questions in **50** words each (any *two*) : [10]

(i) Write the composition of Atharvaveda.

(ii) What is Nishkāma karmayoga in Bhagvad Gita ?

(iii) Explain the Triratnas in Jainism.

(iv) Who was Makkhali Goshala ?

**2.** Write notes on the following in **100** words each (any *four*) : [20]

(i) Period of the composition of Rigveda.

(ii) Life seen in Works.

(iii) Stages of the composition of the Mahābhārat.

(iv) Digambar Sect in Jainism.

(v) (Sthaviravadi) sect of Buddhism.

(vi) Purana Kassapa.

P.T.O.

3. Answer the following questions in **200 to 250** words each (any *three*) : [30]

- (i) Explain the general structure of the .
- (ii) Describe the sects in Vaishnavism.
- (iii) Which are the 'Seven Categories' in Jainism ?
- (iv) State the main teachings of Bhagwan Mahāvira.
- (v) What do you know about the Heterodox Sects ?

4. Answer the following question in **500** words (any *one*) : [20]

- (i) Describe the historical development of Shaivism.
- (ii) Explain the causes for the rise of Buddhism.

(मराठी रूपांतर)

वेळ : तीन तास

एकूण गुण : 80

सूचना :— (i) सर्व प्रश्न अनिवार्य आहेत.

(ii) उजवीकडील अंक प्रश्नाचे पूर्ण गुण दर्शवितात.

(iii) संदर्भासाठी मूळ इंग्रजी प्रश्नपत्रिका पहावी.

1. खालील प्रश्नांची प्रत्येकी **50** शब्दात उत्तरे लिहा (कोणतेही दोन) : [10]

- (i) अथर्ववेदाची रचना लिहा.
- (ii) भगवद्गीतेतील निष्काम कर्मयोग म्हणजे काय ?
- (iii) जैनधर्मातील त्रिरत्ने स्पष्ट करा.
- (iv) मक्खली गोशाल कोण होता ?

2. प्रत्येकी 100 शब्दात टीपा लिहा (कोणत्याही चार) : [20]

- (i) ऋग्वेदाच्या रचनेचा काल.
- (ii) ब्राह्मण ग्रंथात दिसणारे जीवन.
- (iii) महाभारताच्या रचनेतील टप्पे.
- (iv) दिगंबर जैन संप्रदाय.
- (v) बौद्धधर्मातील हीनयान (स्थविरवादी) संप्रदाय.
- (vi) पूरण कस्सप (कश्यप).

3. खालील प्रश्नांची प्रत्येकी 200-250 शब्दात उत्तरे लिहा (कोणतेही तीन) : [30]

- (i) रामायणाची सर्वसाधारण रचना स्पष्ट करा.
- (ii) वैष्णवधर्मातील संप्रदाय वर्णन करा.
- (iii) जैनधर्मातील 'सप्तभङ्गीनय' कोणते ?
- (iv) भगवान महावीरांची प्रमुख शिकवण सांगा.
- (v) अवैदिक संप्रदायांविषयी तुम्हास काय माहिती आहे ?

4. खालील प्रश्नाचे उत्तर 500 शब्दात लिहा (कोणताही एक) : [20]

- (i) शैवधर्माचा (संप्रदायाचा) ऐतिहासिक विकास वर्णन करा.
- (ii) बौद्ध धर्माच्या उदयाची कारणे स्पष्ट करा.

Total No. of Questions—4]

[Total No. of Printed Pages—3

Seat No.	
-------------	--

[4101]-343

**T.Y. B.A. EXAMINATION, 2012**

**PUBLIC ADMINISTRATION**

**(G-3 : Local Self-Government in India)**

**(2008 PATTERN)**

**Time : Three Hours**

**Maximum Marks : 80**

**N.B. :—** (i) *All* questions are compulsory.

(ii) Figures to the right indicate full marks.

**1.** Answer the following questions in **50** words each (any *two*):[10]

- (1) Explain the nature of Local Self-Government.
- (2) State the main functions of the major.
- (3) State the importance of 73rd Constitutional Amendment.
- (4) State the income source of Zilla Parishad.

**2.** Write short notes in **100** words each (any *four*) : [20]

- (1) Structure of Municipal Council.
- (2) The powers of Gramsabha.
- (3) The merits of Local Self-Government.

P.T.O.

- (4) The functions of Block Development Officer.
- (5) Changing features of Local Self-Government.
- (6) Functions of Sarpanch.

3. Answer the following questions in **250** words each (any *three*) : [30]

- (1) Explain the structure and functions of Panchayat Samiti.
- (2) Describe the importance of Local Self-Government.
- (3) Explain the structure and functions of Cantonment Boards.
- (4) Explain the powers and functions of District Collector.
- (5) Evaluate the 73rd and 74th Constitutional Amendment.

4. Answer any *one* question in **500** words : [20]

- (1) Discuss the structure, functions and income source of Municipal Corporation.
- (2) Evaluate the problems of Urbanization.

(मराठी रूपांतर)

वेळ : तीन तास

एकूण गुण : 80

सूचना :— (i) सर्व प्रश्न सोडविणे आवश्यक आहे.

(ii) उजवीकडील अंक पूर्ण गुण दर्शवितात.

1. खालील प्रश्नांची प्रत्येकी **50** शब्दांत उत्तरे लिहा (कोणत्याही दोन) : [10]

- (1) स्थानिक स्वशासनाचे स्वरूप स्पष्ट करा.
- (2) महापौरांची मुख्य कामे सांगा.
- (3) 73व्या राज्यघटना दुरुस्तीचे महत्व सांगा.
- (4) जिल्हा परिषदेच्या उत्पन्नाची साधने सांगा.

2. प्रत्येकी 100 शब्दांत टिपा लिहा (कोणतेही चार) : [20]

- (1) नगरपालिकेची रचना
- (2) ग्रामसभेचे अधिकार
- (3) स्थानिक स्वशासनाचे गूण
- (4) गटविकास अधिकाऱ्याचे कामे
- (5) स्थानिक स्वशासनाची बदलती वैशिष्ट्ये
- (6) सरपंचाची कामे

3. खालील प्रश्नांची प्रत्येकी 250 शब्दांत उत्तरे लिहा (कोणत्याही तीन) : [30]

- (1) पंचायत समितीची रचना आणि कार्य स्पष्ट करा.
- (2) स्थानिक स्वशासनाचे महत्व विशद करा.
- (3) कॅन्टॉनमेन्ट बोर्डची रचना आणि कामे स्पष्ट करा.
- (4) जिल्हाधिकाऱ्यांचे अधिकार आणि कामे स्पष्ट करा.
- (5) राज्यघटनेतील 73वी आणि 74वी घटना दुरुस्तीचे मूल्यमापन करा.

4. खालीलपैकी एका प्रश्नाचे उत्तर 500 शब्दांत लिहा : [20]

- (1) महानगरपालिकेची रचना, कार्य आणि उत्पन्नाची साधने स्पष्ट करा.
- (2) शहरीकरणांच्या समस्यांचे मूल्यमापन करा.

Total No. of Questions—4]

[Total No. of Printed Pages—3

<b>Seat No.</b>	
---------------------	--

**[4101]-344**

**T.Y. B.A. EXAMINATION, 2012**

**PUBLIC ADMINISTRATION**

**(Spl. 3 : Development Administration)**

**(2008 PATTERN)**

**Time : Three Hours**

**Maximum Marks : 80**

**N.B. :—** (i) *All* questions are compulsory.

(ii) Figures to the right indicate full marks.

1. Answer the following questions in **50** words each (any *two*) : [10]
  - (1) Explain the concept of Social Justice.
  - (2) State the functions of Planning Commission.
  - (3) Explain the nature of Voluntary Organisations.
  - (4) State the functions of National Development Council.
  
2. Write short notes in **100** words each (any *four*) : [20]
  - (1) The features of Development Administration.
  - (2) The concept of Social Welfare Development Administration.
  - (3) Problems of Education Administration.
  - (4) The functions of NGOs.
  - (5) The role of Bureaucracy in Development Administration.
  - (6) The features of Community Development.

P.T.O.

3. Answer the following questions in **250** words each (any *three*) : [30]
- (1) Discuss the Development Policies in Co-operation.
  - (2) State the problems of Health Administration.
  - (3) Explain the role of United Nations in Development Administration.
  - (4) State the importance of Non-official Agencies in Development Administration.
  - (5) Explain the policies of Social Welfare Development in India.
4. Answer any *one* of the following questions in **500** words : [20]
- (1) Explain the meaning, nature and scope of Development Administration.
  - (2) Explain various challenges in front of Development Administration in the era of Globalization.

(मराठी रूपांतर)

वेळ : तीन तास

एकूण गुण : 80

सूचना :— (i) सर्व प्रश्न सोडविणे आवश्यक आहेत.  
(ii) उजवीकडील अंक पूर्ण गुण दर्शवितात.

1. खालील प्रश्नांची उत्तरे प्रत्येकी **50** शब्दात लिहा (कोणत्याही दोन) : [10]
- (1) सामाजिक न्यायाची संकल्पना स्पष्ट करा.
  - (2) नियोजन आयोगाची कामे सांगा.
  - (3) स्वयंसेवी संस्थांचे स्वरूप स्पष्ट करा.
  - (4) राष्ट्रीय विकास परिषदेची कामे सांगा.



2. प्रत्येकी 100 शब्दांत टिपा लिहा (कोणत्याही चार) : [20]
- (1) विकास प्रशासनाची वैशिष्ट्ये.
  - (2) समाज कल्याण विकास प्रशासनाची संकल्पना.
  - (3) शिक्षण प्रशासनातील समस्या.
  - (4) एन.जी.ओ. चे कार्य.
  - (5) विकास प्रशासनात नोकरशाहीची भूमिका.
  - (6) सामुदायिक विकासाची वैशिष्ट्ये.
3. खालील प्रश्नांची उत्तरे प्रत्येकी 250 शब्दांत लिहा (कोणत्याही तीन) : [30]
- (1) सहकार क्षेत्रातील विकास धोरणाची चर्चा करा.
  - (2) आरोग्य प्रशासनातील समस्या सांगा.
  - (3) विकास प्रशासनात संयुक्त राष्ट्र संघटनेची भूमिका स्पष्ट करा.
  - (4) विकास प्रशासनात बिगर-शासकीय संस्थांचे महत्व सांगा.
  - (5) भारतातील समाज कल्याण विकासाचे धोरण स्पष्ट करा.
4. खालीलपैकी कोणत्याही एका प्रश्नाचा उत्तर 500 शब्दांत लिहा : [20]
- (1) विकास प्रशासनाचा अर्थ, स्वरूप आणि व्याप्ती स्पष्ट करा.
  - (2) जागतिकीकरणाच्या कालखंडातील विकास प्रशासना-समोरील आव्हाने स्पष्ट करा.

Total No. of Questions—4]

[Total No. of Printed Pages—4

<b>Seat No.</b>	
---------------------	--

**[4101]-345**

**T.Y. B.A. EXAMINATION, 2012**

**PUBLIC ADMINISTRATION**

**[Spl-4 : Comparative Public Administration**

**(India, U.K. and U.S.A.)]**

**(2008 PATTERN)**

**Time : Three Hours**

**Maximum Marks : 80**

**N.B. :—** (i) *All* questions are compulsory.

(ii) Figures to the right indicate full marks.

**1.** Answer the following questions in **50** words each (any *two*) : [10]

(1) State the meaning of Administrative Law.

(2) Write the importance of integrity in Administration.

(3) Name the agencies of Recruitment in India, U.K. and U.S.A.

(4) State the functions of Administrative Tribunals.

**2.** Write short notes in **100** words each (any *four*) : [20]

(1) Right to Association

P.T.O.

- (2) Objective of training.
- (3) Administrative reform in India.
- (4) Vigilance machinery in U.K. and U.S.A.
- (5) Right to Strike.
- (6) The importance of Recruitment.

**3.** Answer the following questions in **250** words each (any *three*):[30]

- (1) Explain the problems of corruption in India.
- (2) State the methods of Recruitment in India and U.S.A.
- (3) Discuss the structural-functional approach to the study of Comparative Public Administration.
- (4) Explain the employer-employee relations.
- (5) Discuss the Rigg's theory of prismatic society.

**4.** Answer any *one* of the following questions in **500** words : [20]

- (1) Explain the traditional approaches to the study of Comparative Public Administration.
- (2) Evaluate the administration in developed and developing countries.

(मराठी रूपांतर)

वेळ : तीन तास

एकूण गुण : 80

सूचना :— (i) सर्व प्रश्न सोडविणे आवश्यक आहे.

(ii) उजवीकडील अंक पूर्ण गुण दर्शवितात.

1. खालील प्रश्नांची प्रत्येकी 50 शब्दांत उत्तरे लिहा (कोणतेही दोन) : [10]

- (1) प्रशासकीय कायद्याचा अर्थ सांगा.
- (2) प्रशासकीय एकात्मतेचे महत्व लिहा.
- (3) भारत, इंग्लंड आणि अमेरिकेतील भरती करणाऱ्या संस्थांची नावे लिहा.
- (4) प्रशासकीय न्यायाधिकरणाची कार्ये सांगा.

2. प्रत्येकी 100 शब्दांत थोडक्यात टिपा लिहा (कोणत्याही चार) : [20]

- (1) संघटना अधिकार.
- (2) प्रशिक्षणाचे हेतू.
- (3) भारतातील प्रशासकीय सुधारणा.
- (4) इंग्लंड आणि अमेरिकेतील केंद्रिय सतर्कता यंत्रणा.
- (5) संपाचा अधिकार
- (6) भरतीचे महत्व.

3. खालील प्रश्नांची प्रत्येकी 250 शब्दांत उत्तरे लिहा (कोणत्याही तीन) : [30]

- (1) भारतातील भ्रष्टाचाराची समस्या स्पष्ट करा.

- (2) भारत आणि अमेरिकेतील भरतीच्या पद्धती सांगा.
- (3) तुलनात्मक लोकप्रशासनाच्या अभ्यासाच्या रचनात्मक-कार्यात्मक दृष्टिकोणाची चर्चा करा.
- (4) मालक-सेवक संबंध स्पष्ट करा.
- (5) रिगज यांच्या समपारिवक समाज सिद्धांताची चर्चा करा.

4. खालीलपैकी कोणत्याही एका प्रश्नाचे उत्तर 500 शब्दांत लिहा : [20]

- (1) तुलनात्मक लोकप्रशासनाच्या अभ्यासाचा परंपरागत दृष्टिकोन स्पष्ट करा.
- (2) विकसित आणि विकसनशील राष्ट्रातील प्रशासनाचे मूल्यमापन करा.

Total No. of Questions—4]

[Total No. of Printed Pages—3

<b>Seat No.</b>	
---------------------	--

**[4101]-346**

**T.Y. B.A. EXAMINATION, 2012**

**PSYCHOLOGY**

**General Paper III**

**[Industrial and Organizational (I/O) Psychology]**

**(2008 PATTERN)**

**Time : Three Hours**

**Maximum Marks : 80**

**N.B. :—** (i) *All* questions are compulsory.

(ii) Figures to the right indicate full marks.

**1. Answer in 50 words each (any two) :** [10]

- (1) Explain the uses of job performance evaluation.
- (2) State the self-efficacy theory of work-motivation.
- (3) Explain the concept of job satisfaction.
- (4) State the scope of Engineering Psychology.

**2. Write notes in 100 words each (any four) :** [20]

- (1) Letters of reference.
- (2) Training programme evaluation.
- (3) Time and motion study.
- (4) Resume
- (5) Relation between job satisfaction and productivity.
- (6) Work-space design.

P.T.O.

3. Answer in **200** to **250** words each (any *three*) : [30]

- (1) Describe the recruitment techniques.
- (2) State the various techniques for training knowledge and skill.
- (3) Describe the non-rating methods of job performance evaluation.
- (4) Explain Herzberg's two-factor theory of work motivation.
- (5) Describe the methods of measurement of job satisfaction.

4. Answer in **500** words (any *one*) : [20]

- (1) What is Industrial and Organizational Psychology ? Describe the development of Industrial and Organizational Psychology.
- (2) Define leadership. Explain specific leadership skills.

(मराठी रूपांतर)

वेळ : तीन तास

एकूण गुण : 80

सूचना :— (i) सर्व प्रश्न आवश्यक आहेत.

(ii) उजवीकडील अंक पूर्ण गुण दर्शवितात.

1. खालील प्रश्नांची प्रत्येकी **50** शब्दांत उत्तरे लिहा (फक्त **दोन**) : [10]

- (1) कार्य निर्वर्तन मुल्यमापनाचे उपयोग स्पष्ट करा.
- (2) कार्य-प्रेरणविषयक स्व-सामर्थ्य सिद्धांत विशद करा.
- (3) कार्य समाधान संज्ञा स्पष्ट करा.
- (4) अभियांत्रिकी मानसशास्त्राची व्याप्ती विशद करा.

2. प्रत्येकी **100** शब्दांत टीपा लिहा (फक्त **चार**) : [20]

- (1) संदर्भ पत्रे.

- (2) प्रशिक्षण कार्यक्रम मुल्यांकन.
- (3) काल आणि गती अभ्यास.
- (4) व्यक्तिगत माहितीचा गोषवारा (Resume).
- (5) कार्यसमाधान आणि उत्पादकता संबंध.
- (6) कार्य-अवकाश आराखडा.

3. खालील प्रश्नांची प्रत्येकी 200 ते 250 शब्दांत उत्तरे द्या (फक्त तीन) : [30]

- (1) कर्मचारी भरतीच्या तंत्रांचे वर्णन करा.
- (2) ज्ञान व कौशल्य प्रशिक्षणाची विविध तंत्रे विशद करा.
- (3) कार्य निर्वर्तन मुल्यांकनाच्या क्रमांकन (पदनिश्चयन) विरहित पद्धतींचे वर्णन करा.
- (4) हर्षबर्गचा कार्य-प्रेरणविषयक द्विघटक सिद्धांत स्पष्ट करा.
- (5) कार्यसमाधानाच्या मापन पद्धतींचे वर्णन करा.

4. 500 शब्दांत उत्तरे लिहा (फक्त एक) : [20]

- (1) औद्योगिक व संघटनात्मक मानसशास्त्र (I/O) म्हणजे काय ? औद्योगिक व संघटनात्मक मानसशास्त्राच्या विकासाचे वर्णन करा.
- (2) नेतृत्वाची व्याख्या द्या. नेतृत्वाची विशेष कौशल्ये स्पष्ट करा.



Total No. of Questions—4]

[Total No. of Printed Pages—3

<b>Seat No.</b>	
---------------------	--

**[4101]-347**

**T.Y. B.A. EXAMINATION, 2012**

**PSYCHOLOGY**

**(Spl.-3 : Experimental Psychology and Scientific Research)**

**(2008 PATTERN)**

**Time : Three Hours**

**Maximum Marks : 80**

**N.B. :—** (i) *All* questions are compulsory.

(ii) Figures to the right indicate full marks.

**1.** Answer the following questions in **50** words each (any *two*) : [10]

- (1) Explain the types of Attention.
- (2) Explain the stages of Creative Thinking.
- (3) State the criteria of a Good Problem.
- (4) What is Universe ?

**2.** Write short notes in **100** words each (any *four*) : [20]

- (1) Kinds of thinking
- (2) Goals of research
- (3) Characteristics of Psychological test
- (4) Insight thinking
- (5) Types of hypothesis
- (6) Lottery sampling method.

P.T.O.

3. Answer the following questions in **200 to 250** words each (any *three*) : [30]

- (1) Explain the determinants of attention.
- (2) Discuss the various types of reliability.
- (3) Explain the types of scientific research.
- (4) What is variable ? Explain the types of variables.
- (5) Explain the types of non-probability sampling.

4. Answer any *one* of the following questions in **500** words : [20]

- (1) What is Psychophysics ? Explain in detail method of average error.
- (2) Describe any *two* methods of data collection.

(मराठी रूपांतर)

वेळ : तीन तास

एकूण गुण : 80

सूचना :— (i) सर्व प्रश्न सोडविणे आवश्यक आहेत.

(ii) उजवीकडील अंक पूर्ण गुण दर्शवितात.

(iii) संदर्भासाठी मुळ इंग्रजी प्रश्न-पत्रिका पहावी.

1. खालील प्रश्नांची उत्तरे प्रत्येकी **50** शब्दांत लिहा (कोणतेही **दोन**) : [10]

- (1) अवधानाचे प्रकार स्पष्ट करा.
- (2) सर्जनशील विचार-प्रक्रियेच्या अवस्था स्पष्ट करा.
- (3) उत्तम समस्येचे निकष लिहा.
- (4) विश्व (समष्टी) म्हणजे काय ?

2. प्रत्येकी **100** शब्दांत थोडक्यात टिपा लिहा (कोणतेही **चार**) : [20]

- (1) विचारांचे प्रकार
- (2) संशोधनाची उद्दिष्ट्ये

- (3) मानसशास्त्रीय चाचणीची वैशिष्ट्ये
- (4) मर्मदृष्टी विचार
- (5) अभ्युपगमाचे प्रकार
- (6) लॉटरी नमुनाचयन पद्धती.

3. खालील प्रश्नांची उत्तरे प्रत्येकी **200-250** शब्दांत लिहा (कोणतेही **तीन**) : [30]

- (1) अवधानाची नियामके स्पष्ट करा.
- (2) विश्वसनियतेच्या विविध प्रकारांची चर्चा करा.
- (3) शास्त्रीय संशोधनाचे प्रकार स्पष्ट करा.
- (4) परिवर्तके म्हणजे काय ? परिवर्तकांचे प्रकार स्पष्ट करा.
- (5) विनासंभाव्यता नमुनाचयनाचे प्रकार स्पष्ट करा.

4. खालीलपैकी कोणत्याही **एका** प्रश्नाचे उत्तर **500** शब्दांत लिहा : [20]

- (1) मनोभौतिकी म्हणजे काय ? सरासरी प्रमाद पद्धती सविस्तर स्पष्ट करा.
- (2) माहिती संकलनाच्या कोणत्याही **दोन** पद्धतींचे वर्णन करा.

Total No. of Questions—4]

[Total No. of Printed Pages—3

Seat No.	
-------------	--

[4101]-348

**T.Y. B.A. EXAMINATION, 2012**

**YOGAVIDYA (योगविद्या) (G-3)**

**(Vyavharik Yoga)**

**(2008 PATTERN)**

**Time : Two Hours**

**Maximum Marks : 40**

**N.B. :—** (i) *All* questions are compulsory.

(ii) Figures to the right indicate full marks.

**1.** Explain any *one* of the following in **50** words : [5]

(i) State the significance of 'Asanas' in Physical Health.

(ii) Explain the correlation between human attitude and Yoga Science.

**2.** Write short notes (any *two*) : [10]

(i) Social Maturity and Yoga Science

(ii) Objectives of Pranayama

(iii) Shirshasana

(iv) Types of Samadhi.

P.T.O.

3. Answer any *two* of the following questions in **200 to 250** words each : [15]

(i) State the Yama and Niyama.

(ii) State the measures to improve personal ability.

(iii) State the application of Yoga in daily-life of higher level persons.

4. Attempt any *one* question in detail : [10]

(i) Explain the use of Yoga in mental health as preventive and curable.

(ii) State the problem of old age. How does Yoga help to old age ?

(मराठी रूपांतर)

वेळ : 2 तास

एकूण गुण : 40

सूचना :— (i) सर्व प्रश्न सोडविणे आवश्यक आहे.

(ii) उजवीकडील अंक पूर्ण गुण दर्शवितात.

(iii) संदर्भासाठी मूळ इंग्रजी प्रश्नपत्रिका पहावी.

1. खालीलपैकी कोणत्याही एकाचे 50 शब्दांत स्पष्टीकरण द्या : [5]

(i) शारीरिक स्वास्थात आसनांचे महत्त्व विशद करा.

(ii) मानवी वृत्ती व योगशास्त्राचा सहसंबंध स्पष्ट करा.

2. थोडक्यात टीपा द्या (कोणत्याही दोन) : [10]
- (i) सामाजिक परिपक्वता आणि योगशास्त्र.
  - (ii) प्राणायामाचा उद्देश स्पष्ट करा.
  - (iii) शिर्षासन.
  - (iv) समाधिचे प्रकार.
3. खालीलपैकी कोणत्याही दोन प्रश्नांचे प्रत्येकी 200 ते 250 शब्दांत उत्तर द्या : [15]
- (i) यम आणि नियम सांगा.
  - (ii) व्यक्तिगत कार्यक्षमता वाढविण्याचे उपाय सांगा.
  - (iii) दैनंदिन जीवनात उच्चपदस्थ अधिकाऱ्यांना योगाचा होणारा उपयोग सांगा.
4. खालीलपैकी कोणत्याही एका प्रश्नाचे सविस्तर उत्तर द्या : [10]
- (i) मानसिक स्वास्थ्यासाठी योगाचा प्रतिबंधक व निवारक म्हणून उपयोग स्पष्ट करा.
  - (ii) वार्धक्यातील समस्या कोणत्या ? वार्धक्यात होणारा योगाचा उपयोग सांगा.

Total No. of Questions—4]

[Total No. of Printed Pages—3

<b>Seat No.</b>	
---------------------	--

**[4101]-349**

**T.Y. BA. EXAMINATION, 2012  
HISTORY OF CIVILIZATION  
General Paper III  
(Maharashtra Administration)  
(2008 PATTERN)**

**Time : Three Hours**

**Maximum Marks : 80**

**N.B. :—** (i) *All* questions are compulsory.

(ii) Figures to the right indicate full marks.

**1.** Answer the following questions in **50** words each (any *two*) : [10]

- (i) Pre-historic Period
- (ii) Discovery of Harappa Civilization
- (iii) Four Aryasatyas
- (iv) Concept of Renaissance.

**2.** Write short notes in **100** words each (any *four*) : [20]

- (i) Summerian Civilization
- (ii) Varnashram System
- (iii) Athens
- (iv) Teaching of Jesus Christ
- (v) Ignatius Loyola
- (vi) Newton.

**3.** Answer the following questions in **200** to **250** words each (any *three*) : [30]

- (i) State about the progress made by human beings in Neolithic Age.

P.T.O.

- (ii) Explain the achievements of Greek Civilization in the field of Philosophy and Science.
- (iii) Describe the life and teaching of Bhagwan Buddha.
- (iv) State the causes for the Reformation.
- (v) Discuss the Geographical Discoveries.
4. Answer any *one* of the following questions in **500** words : [20]
- (i) Write about social life, economic life, religion and philosophy in Egyptian civilization.
- (ii) Explain the contribution of Arabs in art-architecture and science.

(मराठी रूपांतर)

वेळ : तीन तास

एकूण गुण : 80

सूचना :— (i) सर्व प्रश्न सोडविणे आवश्यक आहेत.

(ii) उजवीकडील अंक पूर्ण गुण दर्शवितात..

(iii) संदर्भासाठी मूल इंग्रजी प्रश्नपत्रिका पहावी.

1. खालील प्रश्नांची उत्तरे प्रत्येकी **50** शब्दांत लिहा (कोणतेही **दोन**) : [10]

(i) प्रागैतिहासिक कालखंड

(ii) हराप्पा संस्कृतीचा शोध

(iii) चार आर्यसत्ये

(iv) प्रबोधन ही संकल्पना.

2. प्रत्येकी **100** शब्दांत थोडक्यात टिपा लिहा (कोणतेही **चार**) : [20]

(i) सुमेरियन संस्कृती



- (ii) वर्णाश्रम व्यवस्था
- (iii) अथेन्स
- (iv) येशूची शिकवण
- (v) इग्नेशियस लॉयोल
- (vi) न्यूटन.

3. खालील प्रश्नांची प्रत्येकी 200 ते 250 शब्दांत उत्तरे लिहा (कोणतेही तीन) : [30]

- (i) नवामयुगात मानवाने केलेली प्रगती सांगा.
- (ii) ग्रीक संस्कृतीतील तत्वज्ञान व विज्ञान या क्षेत्रातील कामगिरी स्पष्ट करा.
- (iii) भगवान बुद्ध यांचे जीवन व शिकवण वर्णन करा.
- (iv) धर्मसुधारणा चळवळीची कारणे सांगा.
- (v) भौगोलिक शोधांची चर्चा करा.

4. खालीलपैकी कोणत्याही एका प्रश्नाचे उत्तर 500 शब्दांत लिहा : [20]

- (i) इजिप्शियन संस्कृतीतील सामाजिक जीवन, आर्थिक जीवन, धर्म आणि तत्वज्ञान याविषयी लिहा.
- (ii) अरबांचे कला-स्थापत्य व विज्ञानातील योगदान स्पष्ट करा.

Total No. of Questions—4]

[Total No. of Printed Pages—3

<b>Seat No.</b>	
---------------------	--

**[4101]-350**

**T.Y. B.A. EXAMINATION, 2012**

**HOME ECONOMICS**

**(G-3 : Dynamics and Challenges of Indian Society)**

**(2008 PATTERN)**

**Time : Three Hours**

**Maximum Marks : 80**

**N.B. :—** (i) *All* questions are compulsory.

(ii) Figures to the right indicate full marks.

**1.** Answer the following concepts in **50** words each (any *two*) : [10]

- (1) Social change
- (2) Social deviation
- (3) Value conflict
- (4) Divorce.

**2.** Write short notes in **100** words each (any *four*) : [20]

- (1) Disturbance of social change
- (2) Characteristics of society
- (3) Marriage and sex
- (4) Women education
- (5) Adoption system
- (6) Intermarriage.

P.T.O.

3. Answer the following questions in **200** words each (any *three*) : [30]

- (1) Explain the characteristics of traditional society.
- (2) Explain the causes of social conformity.
- (3) Explain the causes of Dowry system.
- (4) Explain the functions of family.
- (5) "The status of women is changing in Indian society." Explain.

4. Answer any *one* of the following questions in **500** words : [20]

- (1) Explain the factors influencing on social change process.
- (2) Explain the causes and effects of social value conflict.

(मराठी रूपांतर)

वेळ : तीन तास

एकूण गुण : 80

सूचना :— (i) सर्व प्रश्न आवश्यक आहेत.

(ii) उजवीकडील अंक पूर्ण गुण दर्शवितात.

1. खालील संकल्पनांची उत्तरे प्रत्येकी **50** शब्दांत लिहा (कोणतेही **दोन**) : [10]

- (1) सामाजिक परिवर्तन
- (2) सामाजिक विचलन
- (3) मूल्य संघर्ष
- (4) घटस्फोट.

2. प्रत्येकी **100** शब्दांत थोडक्यात टिपा लिहा (कोणतेही **चार**) : [20]

- (1) सामाजिक परिवर्तनातील अडथळे

- (2) समाजाची वैशिष्ट्ये
- (3) विवाह आणि लैंगिकता
- (4) स्त्री शिक्षण
- (5) दत्तक पद्धती
- (6) आंतरविवाह.

3. खालील प्रश्नांची उत्तरे प्रत्येकी 200 शब्दांत लिहा (कोणतेही तीन) : [30]

- (1) परंपरागत समाजाची वैशिष्ट्ये स्पष्ट करा.
- (2) सामाजिक अनुचलनाची कारणे स्पष्ट करा.
- (3) हुंडा पद्धतीची कारणे स्पष्ट करा.
- (4) कुटुंबाची कार्ये स्पष्ट करा.
- (5) “भारतीय समाजात स्त्रीयांचा दर्जा बदलत आहे.” स्पष्ट करा.

4. खालीलपैकी कोणताही एका प्रश्नाचे उत्तर 500 शब्दांत लिहा : [20]

- (1) सामाजिक परिवर्तन प्रक्रियेवर परिणाम करणारे घटक स्पष्ट करा.
- (2) सामाजिक मुल्यसंघर्षाची कारणे आणि परिणाम स्पष्ट करा.

Total No. of Questions—4+4+4]

[Total No. of Printed Pages—8+1

Seat No.	
-------------	--

[4101]-351

**T.Y. B.A. EXAMINATION, 2012**

**DEFENCE AND STRATEGIC STUDIES**

**DS : G-3 (A) : International Security**

**(2008 PATTERN)**

**Time : Three Hours**

**Maximum Marks : 80**

**N.B. :—** (i) *All* questions are compulsory.

(ii) Figures to the right indicate full marks.

1. Answer in **50** words each (any *two*) : [10]
  - (1) Explain the causes of First World War.
  - (2) What is National Security ?
  - (3) Explain the concept of Cold War.
  - (4) Describe the security problems of Post Cold War.
  
2. Write short notes in **100** words each (any *four*) : [20]
  - (1) International Security
  - (2) Meaning of Non-Alignment
  - (3) Concept of Diplomacy
  - (4) Nature of Terrorism
  - (5) Pollution
  - (6) New Cold War.

P.T.O.

3. Answer in **200 to 250** words each (any *three*) : [30]

- (1) State the causes of War.
- (2) Explain the new trends in International Security.
- (3) Describe the origin and development of Cold War.
- (4) Explain the concept of Non-Alignment and state its role in maintaining International Security.
- (5) Describe the nature and problems of Arms Control and Disarmament.

4. Answer any *one* of the following questions in **500** words : [20]

- (1) Explain the causes and effects of Terrorism.
- (2) State the meaning, nature and effects of Ethnic conflicts.

(मराठी रूपांतर)

वेळ : तीन तास

एकूण गुण : 80

सूचना :— (i) सर्व प्रश्न सोडविणे आवश्यक आहे.

(ii) उजवीकडील अंक पूर्ण गुण दर्शवितात.

(iii) संदर्भासाठी मूळ इंग्रजी प्रश्नपत्रिका पहावी.

1. खालील प्रश्नांची उत्तरे प्रत्येकी **50** शब्दांत लिहा (कोणतेही दोन) : [10]

- (1) पहिल्या महायुद्धाची कारणे स्पष्ट करा.
- (2) राष्ट्रीय सुरक्षा म्हणजे काय ?
- (3) शीत युद्धाची संकल्पना स्पष्ट करा.
- (4) शीत युद्धोत्तर सुरक्षेच्या समस्या विशद करा.

2. प्रत्येकी **100** शब्दांत टिपा लिहा (कोणतेही चार) : [20]

- (1) आंतरराष्ट्रीय सुरक्षा
- (2) अलिप्ततावादाचा अर्थ

- (3) राजनयाची संकल्पना
- (4) दहशतवादाचे स्वरूप
- (5) प्रदुषण
- (6) नविन शीत युद्ध.

3. खालील प्रश्नांची उत्तरे प्रत्येकी **200** ते **250** शब्दांत लिहा (कोणतेही **तीन**) : [30]

- (1) युद्धाची कारणे सांगा.
- (2) आंतरराष्ट्रीय सुरक्षेतील नविन कल स्पष्ट करा.
- (3) शीत युद्धाचा उगम आणि विकासाचे वर्णन करा.
- (4) अलिप्ततेची संकल्पना स्पष्ट करा आणि तिची आंतरराष्ट्रीय सुरक्षा टिकविण्यातील भूमिका सांगा.
- (5) शस्त्र-नियंत्रण आणि निःशस्त्रीकरण याचे स्वरूप आणि समस्या विशद करा.

4. खालीलपैकी कोणताही **एक** प्रश्नांची उत्तर **500** शब्दांत लिहा : [20]

- (1) दहशतवादाची कारणे आणि परिणाम स्पष्ट करा.
- (2) वांशिक संघर्षाचा अर्थ, स्वरूप आणि परिणाम सांगा.

**DS : G-3 (B) : Military Geography**

**Time : Three Hours**

**Maximum Marks : 80**

**N.B. :—** (i) *All* questions are compulsory.

(ii) Figures to the right indicate full marks.

1. Answer in **50** words each (any *two*) : [10]
  - (1) Explain the uses of Geo-strategy.
  - (2) State the scope of Military Geography.
  - (3) Explain the geostrategic importance of Andaman and Nicobar Islands.
  - (4) State the problems of Desert Warfare.
  
2. Write short notes in **100** words each (any *four*) : [20]
  - (1) Importance of National Power
  - (2) Scope of Geo-strategy
  - (3) Strategic importance of Jammu and Kashmir
  - (4) Concept of Strategy
  - (5) Strategic importance of Kuwait
  - (6) Natural Gas.
  
3. Answer in **200 to 250** words each (any *three*) : [30]
  - (1) Explain in brief the oil crisis in West Asia.
  - (2) Describe the characteristics and logistic problems in Plain.
  - (3) State the factors of National Power.
  - (4) State the impact of Geography on land warfare.
  - (5) Describe the principles of logistics.



4. Answer in **500** words each (any *one*) : [20]

- (1) Explain in detail the geo-strategic position and importance of Diego-Garica.
- (2) Describe the characteristics and logistics problems in Jungle Warfare.

(मराठी रूपांतर)

वेळ : तीन तास

एकूण गुण : 80

सूचना :— (i) सर्व प्रश्न आवश्यक आहेत.

(ii) उजवीकडील अंक पूर्ण गुण दर्शवितात.

1. प्रत्येकी **50** शब्दांत उत्तरे लिहा (कोणतेही **दोन**) : [10]

- (1) भूयुद्धनीतिचे उपयोग स्पष्ट करा.
- (2) लष्करी भूगोलची व्याप्ती सांगा.
- (3) अंदमान व निकोबार बेटांचे भूसामरिक महत्व स्पष्ट करा.
- (4) वाळवंटी युद्धधारणेची वैशिष्टे सांगा.

2. प्रत्येकी **100** शब्दांत टिपा लिहा (कोणतेही **चार**) : [20]

- (1) राष्ट्रीय शक्तीचे महत्व
- (2) भूयुद्धनीतिची व्याप्ती
- (3) जम्मू-काश्मीरचे भूसामरिक महत्व
- (4) युद्धनीतिची संकल्पना
- (5) कुवैतचे सामरिक महत्व
- (6) नैसर्गिक वायू.

3. प्रत्येकी 200 ते 250 शब्दात उत्तरे लिहा (कोणतेही तीन) : [30]

- (1) पश्चिम आशियातील तेल संघर्ष थोडक्यात स्पष्ट करा.
- (2) मैदानी प्रदेशाची वैशिष्ट्ये आणि पुरवठा व्यवस्थेच्या समस्या विशद करा.
- (3) राष्ट्रीय शक्तीचे घटक सांगा.
- (4) भूयुद्धपद्धतीवर भूगोलाचा पडणारा प्रभाव सांगा.
- (5) पुरवठा व्यवस्थेची तत्वे विशद करा.

4. खालीलपैकी कोणताही एक प्रश्नांची उत्तर 500 शब्दांत लिहा : [20]

- (1) दिगो-गार्सियाचे भूसामरिक स्थान व महत्व सविस्तर स्पष्ट करा.
- (2) जंगल युद्धधारणेची वैशिष्ट्ये आणि पुरवठ्याच्या समस्या यांचे वर्णन करा.

[4101]-351

**DS : G-3 (C) : Geopolitics**

**Time : Three Hours**

**Maximum Marks : 80**

**N.B. :-** (i) *All* questions are compulsory.

(ii) Figures to the right indicate full marks.

1. Answer in **50** words each (any *two*) : [10]
- (1) State the importance of Geopolitics.
  - (2) State the Unified field theory.
  - (3) Explain the concept of Exclusive Economic Zone.
  - (4) Describe the types of Natural Boundaries.
2. Write short notes in **100** words each (any *four*) : [20]
- (1) MacKinder
  - (2) Political Geography
  - (3) Frontiers
  - (4) Land-locked State
  - (5) Nation
  - (6) Buffer State.
3. Answer in **200 to 250** words each (any *three*) : [30]
- (1) State the geographical factors affecting war.
  - (2) Explain the problems of Land-locked State.

- (3) State the functions of Territorial Water.
- (4) Explain the nature of Geopolitics.
- (5) Describe the basic elements of State.

4. Answer in **500** words each (any *one*) : [20]

- (1) Describe the Sea Power theory of Admiral A.T. Mahan.
- (2) "Political Geography is a dynamic science." Discuss.

(मराठी रूपांतर)

वेळ : तीन तास

एकूण गुण : 80

सूचना :— (i) सर्व प्रश्न सोडविणे आवश्यक आहे.

(ii) उजवीकडील अंक पूर्ण गुण दर्शवितात.

1. प्रत्येकी **50** शब्दांत उत्तरे लिहा (कोणतेही **दोन**) : [10]

- (1) भूराजनितीचे महत्व सांगा.
- (2) एकरूप क्षेत्र सिद्धांत सांगा.
- (3) 'आर्थिक निर्बंध क्षेत्र' ही संकल्पना स्पष्ट करा.
- (4) नैसर्गिक सीमांचे प्रकार विशद करा.

2. प्रत्येकी **100** शब्दांत थोडक्यात टिपा लिहा (कोणत्याही **चार**) : [20]

- (1) मॅकिन्डर
- (2) राजकीय भूगोल
- (3) सीमा प्रदेश
- (4) भूवेष्टीत देश
- (5) राष्ट्र
- (6) मध्यस्त देश.

3. प्रत्येकी 200 ते 250 शब्दांत उत्तरे लिहा (कोणतीही तीन) : [30]

- (1) युद्धावर परिणाम करणारे भौगोलिक घटक सांगा.
- (2) भूवेष्टीत देशांच्या समस्या स्पष्ट करा.
- (3) प्रादेशिक जळझायाची कार्ये सांगा.
- (4) भूराजनितीचे स्वरूप स्पष्ट करा.
- (5) राज्याचे मुलभूत घटक विशद करा.

4. खालीलपैकी कोणताही एक प्रश्नांचा उत्तर 500 शब्दांत लिहा : [20]

- (1) अँडमिरल ए. टी. महान यांच्या सागरी सत्तेच्या सिद्धांताचे वर्णन करा.
- (2) “राजकीय भूगोल एक गतिमान शास्त्र आहे.” चर्चा करा.

Total No. of Questions—4+4]

[Total No. of Printed Pages—4+2

Seat No.	
-------------	--

[4101]-352

**T.Y. BA. EXAMINATION, 2012**

**DEFENCE AND STRATEGIC STUDIES**

**D.S. S-3 (A) : Maratha Military System (1630 to 1818 A.D.)**

**(2008 PATTERN)**

**Time : Three Hours**

**Maximum Marks : 80**

**N.B. :—** (i) *All* questions are compulsory.

(ii) Figures to the right indicate full marks.

**1. Answer in 50 words each (any two) :** [10]

- (1) Explain the role of Jijabai in making of Shivaji.
- (2) Why did Shivaji adopt Guerrilla tactics ?
- (3) Describe the geographical background of Maharashtra before Shivaji.
- (4) State the articles of Treaty of Purandar.

**2. Write short notes in 100 words each (any four) :** [20]

- (1) Dadoji Kondadev
- (2) Strategic importance of forts
- (3) Dhanaji
- (4) Guerrilla tactic
- (5) Sambhaji Maharaj
- (6) Raid on Shahistekhan

P.T.O.

3. Answer in **200** to **250** words each (any *three*) : [30]

- (1) State the causes of Shivaji victory against Shahistekhan.
- (2) State the causes of Third Anglo-Maratha War.
- (3) Explain the objectives of Karnataka Campaign.
- (4) Explain the Jawali incident.
- (5) Discuss the role of Santaji and Dhanaji in Maratha War of Independence.

4. Answer in **500** words each (any *one*) : [20]

- (1) Assess the role of Maratha Navy under Kanhoji Angre.
- (2) Explain the causes of downfall of Maratha power.

(मराठी रूपांतर)

वेळ : तीन तास

एकूण गुण : 80

सूचना :— (i) सर्व प्रश्न सोडविणे आवश्यक आहेत.

(ii) उजवीकडील अंक पूर्ण गुण दर्शवितात.

1. खालील प्रश्नांची उत्तरे प्रत्येकी **50** शब्दांत लिहा (कोणतेही **दोन**) : [10]

- (1) शिवाजी महाराजांच्या जडणघडणीत जिजाबाई यांची भूमिका स्पष्ट करा.
- (2) शिवाजी महाराजांनी गनिमी काव्याचा वापर का केला ?
- (3) शिवपूर्वकालीन महाराष्ट्राच्या भौगोलिक पार्श्वभूमीचे वर्णन करा.
- (4) पुरंदरच्या तहाची कलमे सांगा.

2. खालील प्रश्नांची प्रत्येकी 100 शब्दांत लिहा (कोणतेही चार) : [20]

- (1) दादोजी कोंडदेव
- (2) किल्ल्यांचे सामरिक महत्त्व
- (3) धनाजी
- (4) गनिमी कावा
- (5) संभाजी महाराज
- (6) शाहिस्तेखानावरील हल्ला.

3. खालील प्रश्नांची उत्तरे प्रत्येकी 200 ते 250 शब्दांत लिहा (कोणतेही तीन) : [30]

- (1) शिवाजी महाराजांच्या शाहिस्तेखान विरुद्धच्या विजयाची कारणे सांगा.
- (2) इंग्रज-मराठा तिसऱ्या युद्धाची कारणे सांगा.
- (3) कर्नाटक मोहीमेची उद्दिष्टे स्पष्ट करा.
- (4) जावळी प्रकरण स्पष्ट करा.
- (5) मराठ्यांच्या स्वातंत्र्ययुद्धातील संताजी व धनाजीच्या कामगिरीची चर्चा करा.

4. खालील प्रश्नांची उत्तरे 500 शब्दांत लिहा (कोणताही एक) : [20]

- (1) कान्होजी आंग्रेच्या नियंत्रणाखालील मराठ्यांच्या नौदलाच्या कार्याचे मुल्यमापन करा.
- (2) मराठी सत्तेच्या पतनाची कारणे स्पष्ट करा.



**[4101]-352**

**D.S. S-3 (B) : Disaster Management**

**Time : Three Hours**

**Maximum Marks : 80**

**N.B. :-** (i) *All* questions are compulsory.

(ii) Figures to the right indicate full marks.

**1. Answer in 50 words each (any two) :** [10]

- (1) Explain the relief work of Disaster.
- (2) State the Yokohama strategy.
- (3) Describe the elements of Disaster Management.
- (4) What is Disaster ?

**2. Write short notes in 100 words each (any four) :** [20]

- (1) Tsunami
- (2) Terrorism
- (3) Radioactive Pollution
- (4) Chemical War
- (5) Role of Local bodies in Disaster
- (6) Process of Resettlement of Disaster.

3. Answer in **200** to **250** words each (any *three*) : [30]

- (1) Explain the possible solutions in Disaster.
- (2) Describe the psychological and social consequences of Disaster.
- (3) Explain the effects of Earthquake.
- (4) Discuss 'Global warming'.
- (5) What are the plans of action mentioned by Yokohama Conference ?

4. Answer any *one* of the following questions in **500** words : [20]

- (1) Explain Nuclear war and Disaster.
- (2) What are the significance study of Disaster Management ?

(मराठी रूपांतर)

वेळ : तीन तास

एकूण गुण : 80

सूचना :— (i) सर्व प्रश्न सोडविणे आवश्यक आहे.

(ii) उजवीकडील अंक पूर्ण गुण दर्शवितात.

(iii) संदर्भासाठी मूळ इंग्रजी प्रश्नपत्रिका पहावी.

1. खालील प्रश्नांची उत्तरे प्रत्येकी **50** शब्दांत लिहा (कोणतेही **दोन**) : [10]

- (1) आपत्तीतील मदत कार्य स्पष्ट करा.
- (2) योकोहामाचे धोरण सांगा.
- (3) आपत्ती व्यवस्थापनातील घटक विशद करा.
- (4) आपत्ती म्हणजे काय ?

2. प्रत्येकी 100 शब्दांत टिपा लिहा (कोणतेही चार) : [20]

- (1) त्सुनामी
- (2) दहशतवाद
- (3) किरणोत्सर्गामुळे होणारे प्रदुषण
- (4) रासायनिक युद्ध
- (5) आपत्तीतील स्थानिक संघटनेचे कार्य
- (6) आपत्तीतील पुनर्वसनाची प्रक्रिया.

3. खालील प्रश्नांची उत्तरे प्रत्येकी 200 ते 250 शब्दांत लिहा (कोणतेही तीन) : [30]

- (1) आपत्तीतील उपाययोजना स्पष्ट करा.
- (2) आपत्तीमधील सामाजिक आणि मानसशास्त्रीय परिणाम विशद करा.
- (3) भूकंपाचे परिणाम स्पष्ट करा.
- (4) 'वैश्विक तापमान वाढ' चर्चा करा.
- (5) योकोहामा परिषदेने सुचविलेली कृती योजना कोणती ?

4. खालील प्रश्नांचे उत्तर 500 शब्दांत लिहा (कोणताही एक) : [20]

- (1) 'आण्विक युद्ध आणि आपत्ती' स्पष्ट करा.
- (2) आपत्ती व्यवस्थापनाच्या अभ्यासाचे काय महत्त्व आहे ?

Total No. of Questions—4+4]

[Total No. of Printed Pages—4+2

<b>Seat No.</b>	
---------------------	--

**[4101]-353**

**T.Y. BA. EXAMINATION, 2012**

**DEFENCE AND STRATEGIC STUDIES**

**D.S. S-4 (A) : Industrial Security**

**(2008 PATTERN)**

**Time : Three Hours**

**Maximum Marks : 80**

**N.B. :—** (i) *All* questions are compulsory.

(ii) Figures to the right indicate full marks.

**1. Answer in 50 words each (any two) :** [10]

(i) What precautions are to be taken when fire break ?

(ii) State the objectives of Industrial Security.

(iii) State the importance of control room.

(iv) What is Bailable crimes ?

**2. Write short notes in 100 words each (any four) :** [20]

(i) Indian Penal Code.

(ii) Security lighting.

(iii) First aid box.

(iv) Search gate.

(v) Carbon dioxide equipment.

(vi) First Information Report.

P.T.O.

3. Answer in **200** to **250** words each (any *three*) : [30]

- (i) Describe in brief fundamental rights.
- (ii) State the scope of Industrial Security.
- (iii) Explain the functions of Security Department.
- (iv) Describe in brief Industrial espionage.
- (v) Explain the Security Planning and its implementation.

4. Answer any *one* of the following in **500** words : [20]

- (i) Explain the scope and functions of fire preventive measures.
- (ii) Describe the duties of Security Inspector.

(मराठी रूपांतर)

वेळ : तीन तास

एकूण गुण : 80

सूचना :— (i) सर्व प्रश्न सोडविणे आवश्यक आहे.

(ii) उजवीकडील अंक पूर्ण गुण दर्शवितात.

1. प्रत्येकी **50** शब्दांत उत्तरे लिहा (कोणतीही **दोन**) : [10]

- (i) आग लागली तर काय करावे ?
- (ii) औद्योगिक सुरक्षेची उद्दिष्ट्ये सांगा.
- (iii) नियंत्रण कक्षाचे महत्त्व सांगा.
- (iv) जामीनपात्र गुन्हे म्हणजे काय ?

2. प्रत्येकी **100** शब्दांत थोडक्यात टिपा लिहा (कोणताही **चार**) : [20]

- (i) भारतीय दंड संहिता.

- (ii) सुरक्षा प्रकाश व्यवस्था.
- (iii) प्रथमोपचार पेटी.
- (iv) झडती गेट.
- (v) कार्बन डायऑक्साईड उपकरण.
- (vi) पहिली खबर (एफ. आय. आर.)

3. प्रत्येकी 200 ते 250 शब्दांत उत्तरे लिहा (कोणतीही तीन) : [30]

- (i) मुलभूत अधिकार थोडक्यात विशद करा.
- (ii) औद्योगिक सुरक्षेची व्याप्ती सांगा.
- (iii) सुरक्षा विभागाची कामे स्पष्ट करा.
- (iv) औद्योगिक हेरगीरीचे थोडक्यात वर्णन करा.
- (v) औद्योगिक सुरक्षेचे नियोजन व अंमलबजावणी स्पष्ट करा.

4. खालीलपैकी कोणताही एक प्रश्नाचा 500 शब्दात उत्तर लिहा : [20]

- (i) आग प्रतिबंधक उपायांची व्याप्ती व कार्ये स्पष्ट करा.
- (ii) सुरक्षा निरीक्षकाची कर्तव्ये विशद करा.

**D.S. S-4 (B) : Research Methodology**

**Time : Three Hours**

**Maximum Marks : 80**

**N.B. :—** (i) *All* questions are compulsory.

(ii) Figures to the right indicate full marks.

**1.** Answer in **50** words each (any *two*) : [10]

(i) State the objectives of Social Research.

(ii) State the importance and need of objectivity.

(iii) State the sources of collection of data.

(iv) Explain the scope of research.

**2.** Write short notes in **100** words each (any *four*) : [20]

(i) Characteristics of facts

(ii) Formulation of problem

(iii) Objectivity

(iv) Field trip

(v) Survey

(vi) Design of research.

**3.** Answer in **200 to 250** words each (any *three*) : [30]

(i) Explain the importance of hypothesis.

- (ii) Explain the subject matter of survey.
- (iii) Describe the major steps in research process.
- (iv) State the phases of research design.
- (v) State the objectives of social research.

4. Answer any *one* of the following in **500** words : [20]

- (i) Describe the meaning and importance of concept.
- (ii) What is report writing ? State the objectives of report writing.

(मराठी रूपांतर)

वेळ : तीन तास

एकूण गुण : 80

सूचना :— (i) सर्व प्रश्न सोडविणे आवश्यक आहे.

(ii) उजवीकडील अंक पूर्ण गुण दर्शवितात.

1. खालील प्रश्नांची प्रत्येकी **50** शब्दांत उत्तरे लिहा (कोणतेही **दोन**) : [10]

- (i) सामाजिक संशोधनाचे उद्देश सांगा.
- (ii) संशोधनात वस्तुनिष्ठतेचे महत्त्व व आवश्यकता सांगा.
- (iii) माहिती संकलनाचे स्रोत सांगा.
- (iv) संशोधनाची व्याप्ती स्पष्ट करा.

2. प्रत्येकी **100** शब्दांत थोडक्यात टिपा लिहा (कोणत्याही **चार**) : [20]

- (i) तथ्यांची वैशिष्ट्ये
- (ii) समस्यासुत्रण
- (iii) वस्तुनिष्ठता



- (iv) क्षेत्रिय सहल
- (v) सर्वेक्षण
- (vi) संशोधनाचा आराखडा.

3. खालील प्रश्नांची प्रत्येकी 200 ते 250 शब्दांत उत्तरे लिहा (कोणतेही तीन) : [30]

- (i) गृहितकांचे महत्त्व स्पष्ट करा.
- (ii) सर्वेक्षणाला आवश्यक असणारी सामुग्री स्पष्ट करा.
- (iii) संशोधन प्रक्रियेतील प्रमुख टप्पे विशद करा.
- (iv) संशोधन आराखड्याच्या पायऱ्या सांगा.
- (v) सामाजीक संशोधनाचे उद्देश सांगा.

4. खालीलपैकी कोणताही एक प्रश्नाचा 500 शब्दांत उत्तर लिहा : [20]

- (i) संकल्पनेचा अर्थ व महत्त्व विशद करा.
- (ii) अहवाल लेखन म्हणजे काय ? अहवाल लेखनाची उद्दिष्टे सांगा.

Total No. of Questions—4]

[Total No. of Printed Pages—3

<b>Seat No.</b>	
---------------------	--

**[4101]-354**

**T.Y. B.A. EXAMINATION, 2012**

**SOCIAL WORK (G-3)**

**I : Introduction to Youth Welfare**

**II : Introduction to Rural & Urban Welfare**

**(2008 PATTERN)**

**Time : Three Hours**

**Maximum Marks : 80**

**N.B. :—** (i) *All* questions are compulsory.

(ii) Figures to the right indicate full marks.

**1.** Answer any *two* questions in **50** words each : [10]

(i) State the problems of youth and suggest remedies on it.

(ii) Explain the problems of Urban Community.

(iii) State the classification of Youth.

(iv) Explain the job opportunities for youth in different fields.

**2.** Answer any *four* questions in **100** words each : [20]

(i) Explain the agencies for rural development.

(ii) Explain the role of Mahila Mandal in national development.

(iii) Discuss the functions of Youth Club.

(iv) Explain the problems of Single Youth.

(v) Explain the need of training for leadership.

(vi) Explain the problems of handicapped youth.

P.T.O.

3. Answer any *three* questions in **200** to **250** words each : [30]

- (i) Write a note on “Importance of sex education to Youth”.
- (ii) Explain the schemes and programmes for youth welfare.
- (iii) Explain the problems of backward class youth and state the provisions made by the Government for their welfare.
- (iv) Explain the importance of vocational education to youth.
- (v) Discuss on merits and demerits of Group Life.

4. Answer any *one* question in **500** words : [20]

- (i) Highlight on the major educational and health problems of youth.
- (ii) Write an essay on “Causes of youth unrest and suggest remedies on it”.

(मराठी रूपांतर)

वेळ : तीन तास

एकूण गुण : 80

सूचना :— (i) सर्व प्रश्न सोडविणे आवश्यक आहे.

(ii) उजवीकडील अंक पूर्ण गुण दर्शवितात.

(iii) मुळ इंग्रजी प्रश्नपत्रीका ग्राह्य धरावी.

1. कोणत्याही **दोन** प्रश्नांची उत्तरे प्रत्येकी **50** शब्दांत लिहा : [10]

- (i) युवकांच्या समस्या स्पष्ट करा आणि त्यावर उपाय सुचवा.
- (ii) नागरी समुदायाच्या समस्या विशद करा.
- (iii) युवकांचे वर्गीकरण करा.
- (iv) विविध क्षेत्रात युवकांसाठी असलेल्या नौकरी/व्यवसायाच्या संधी विशद करा.

2. कोणत्याही चार प्रश्नांची उत्तरे प्रत्येकी 100 शब्दांत लिहा : [20]

- (i) ग्रामीण विकासासाठी कार्यरत असलेल्या संस्था विशद करा.
- (ii) राष्ट्रीय विकासातील महिलांची भूमिका स्पष्ट करा.
- (iii) तरूण मंडलाच्या कार्याची चर्चा करा.
- (iv) अविवाहीत युवकाच्या समस्या विशद करा.
- (v) नेतृत्वासाठी प्रशिक्षणाची गरज विशद करा.
- (vi) अपंग युवकाच्या समस्या स्पष्ट करा.

3. कोणत्याही तीन प्रश्नांची उत्तरे प्रत्येकी 200 ते 250 शब्दांत लिहा : [30]

- (i) “युवकांसाठी लैंगिक शिक्षणाचे महत्व” यावर टिपणी लिहा.
- (ii) युवा कल्याणासाठी असलेल्या योजना आणि कार्यक्रम स्पष्ट करा.
- (iii) मागासवर्गीय युवकांच्या समस्या विशद करा आणि त्यांच्या कल्याणासाठी सरकारने/शासनाने केलेल्या तरतुदी स्पष्ट करा.
- (iv) युवकांसाठी व्यावसायिक शिक्षणाचे महत्व विशद करा.
- (v) “गटजिवनाचे फायदे आणि तोटे” यावर चर्चा करा.

4. कोणताही एका प्रश्नांचे उत्तर 500 शब्दांत लिहा : [20]

- (i) युवकाच्या शैक्षणिक आणि आरोग्याच्या प्रमुख समस्या यावर प्रकाश टाका.
- (ii) “युवकांच्या असंतोषाची कारणे आणि त्यावरील उपाय” यावर निबंध लिहा.

Total No. of Questions—4]

[Total No. of Printed Pages—3

<b>Seat No.</b>	
---------------------	--

**[4101]-356**

**T.Y. BA. EXAMINATION, 2012**  
**COMMERCE (General Paper 3)**  
**(Business Management)**  
**(2008 PATTERN)**

**Time : Three Hours**

**Maximum Marks : 80**

**N.B. :—** (i) *All* questions are compulsory.

(ii) Figures to the right indicate full marks.

1. Answer in **50** words each (any *two*) : [10]
- (a) What is Delegation of Authority ?
  - (b) What is Planning ?
  - (c) Meaning of Communication.
  - (d) What is Co-operation ?
2. Answer in **100** words each (any *four*) : [20]
- (1) Discuss 'Management is an Art.'
  - (2) Explain the types of Planning.
  - (3) Explain the importance of co-ordination.
  - (4) Explain the characteristics of control.
  - (5) Explain the concept of 'Autocratic leadership.'
  - (6) Explain the Nature of Management.

P.T.O.

3. Answer in **300** words each (any *three*) : [30]

- (a) Explain the types of decisions.
- (b) Explain the principles of direction.
- (c) Discuss freerein leadership style.
- (d) Explain the principles of effective communication.
- (e) Explain the McGregor's theory (X and Y).

4. Answer in **500** words (any *one*) : [20]

- (1) Comment on 'Total Quality Management.'
- (2) What is organisation ? Explain the types of organisation.

(मराठी रूपांतर)

वेळ : तीन तास

एकूण गुण : 80

सूचना :— (i) सर्व प्रश्न सोडविणे आवश्यक आहे.

(ii) उजवीकडील अंक प्रश्नाचे पूर्ण गुण दर्शवितात.

1. प्रत्येकी **50** शब्दांत उत्तरे लिहा (कोणतेही **दोन**) : [10]

- (अ) अधिकार-प्रदान म्हणजे काय ?
- (ब) नियोजन म्हणजे काय ?
- (क) 'संदेशवहन'चा अर्थ सांगा.
- (ड) सहकार म्हणजे काय ?

2. प्रत्येकी **100** शब्दांत उत्तरे लिहा (कोणतेही **चार**) : [20]

- (1) 'व्यवस्थापन ही एक कला आहे.' चर्चा करा.

- (2) नियोजनाचे प्रकार सांगा.
- (3) समन्वयाचे महत्त्व स्पष्ट करा.
- (4) नियंत्रणाची वैशिष्ट्ये स्पष्ट करा.
- (5) 'हुकुमशाही नेतृत्व' संकल्पना स्पष्ट करा.
- (6) व्यवस्थापनाचे स्वरूप स्पष्ट करा.

3. प्रत्येकी 300 शब्दांत उत्तरे लिहा (कोणतेही तीन) : [30]

- (अ) निर्णयाचे प्रकार स्पष्ट करा.
- (ब) निर्देशनाची तत्त्वे स्पष्ट करा.
- (क) 'मुक्त नेतृत्व शैली'ची चर्चा करा.
- (ड) परिणामकारक संदेशवहनाची तत्त्वे स्पष्ट करा.
- (इ) मॅकग्रेगरचा 'क्ष' आणि 'य' सिद्धान्त स्पष्ट करा.

4. 500 शब्दांत उत्तरे लिहा (कोणताही एक) : [20]

- (1) 'पूर्ण गुणवत्ता व्यवस्थापन' टीपणी करा.
- (2) संघटन म्हणजे काय ? संघटनेचे प्रकार स्पष्ट करा.

Total No. of Questions—4]

[Total No. of Printed Pages—4

<b>Seat No.</b>	
---------------------	--

**[4101]-357**

**T.Y. B.A. EXAMINATION, 2012**

**EDUCATION G-3**

**(2008 PATTERN)**

**Time : Three Hours**

**Maximum Marks : 80**

**N.B. :—** (i) *All* questions are compulsory.

(ii) Figures to the right indicate full marks.

**1.** Answer the following questions in **20** words each (any *ten*) : [20]

- (1) Write the meaning of discipline.
- (2) What is Individual differences ?
- (3) What is creativity ?
- (4) Write the definition of Mental Health.
- (5) What is action research ?
- (6) What is Counselling ?
- (7) What is Globalization ?
- (8) Write the meaning of concept.
- (9) Write the meaning of demonstration method.
- (10) What is social discipline ?
- (11) What is disaster ?
- (12) Write the meaning of Vocational Guidance.
- (13) What is personality ?

P.T.O.



- 2.** Answer the following questions in **50** words each (any *two*) : [10]
- (1) Write the need of Educational Guidance.
  - (2) Explain the factors that are useful in problem solving.
  - (3) Explain the characteristics of personality.
  - (4) Explain the types of Individual differences.
- 3.** Answer the following questions in **150** words each (any *two*) : [20]
- (1) What is mental conflict ? Explain the causes of mental conflict.
  - (2) What is school indiscipline ? Suggest the remedial measures to overcome these problems.
  - (3) What is Higher Education ? Explain the challenges for Higher Education.
  - (4) Explain the merits and limitations of discussion method.
- 4.** Answer the following questions in **300** words each (any *two*) : [30]
- (1) What is Imagination ? What are the types of imagination ? Explain the educational importance of Imagination.
  - (2) Explain the concept of riots. Describe the causes of riots and suggest the ways to overcome it.
  - (3) Explain the nature, causes and educational importance of individual differences.
  - (4) What are the characteristics of personality ? Explain the factors influencing personality with proper examples.

(मराठी रूपांतर)

वेळ : तीन तास

एकूण गुण : 80

सूचना :— (i) सर्व प्रश्न सोडविणे आवश्यक आहे.

(ii) उजवीकडील अंक प्रश्नाचे पूर्ण गुण दर्शवितात.

1. कोणत्याही दहा प्रश्नांची उत्तरे प्रत्येकी 20 शब्दांत लिहा : [20]

- (1) शिस्तीचा अर्थ लिहा.
- (2) व्यक्तिभेद म्हणजे काय ?
- (3) सर्जनशीलता म्हणजे काय ?
- (4) मानसिक आरोग्याची व्याख्या लिहा.
- (5) कृती संशोधन म्हणजे काय ?
- (6) समूपदेशन म्हणजे काय ?
- (7) जागतिकीकरण म्हणजे काय ?
- (8) संकल्पनेचा अर्थ लिहा.
- (9) दिग्दर्शन पद्धतीचा अर्थ लिहा.
- (10) सामाजिक शिस्त म्हणजे काय ?
- (11) आपत्ती म्हणजे काय ?
- (12) व्यावसायिक मार्गदर्शनाचा अर्थ लिहा.
- (13) व्यक्तिमत्व म्हणजे काय ?

2. कोणत्याही दोन प्रश्नांची उत्तरे प्रत्येकी 50 शब्दांत लिहा : [10]

- (1) शैक्षणिक मार्गदर्शनाची गरज विशद करा.
- (2) समस्या निराकरणाचे सहाय्यभूत घटक स्पष्ट करा.
- (3) व्यक्तिमत्वाची वैशिष्ट्ये स्पष्ट करा.
- (4) व्यक्तिभेदाचे प्रकार स्पष्ट करा.

3. कोणत्याही दोन प्रश्नांची उत्तरे प्रत्येकी 150 शब्दांत लिहा : [20]

- (1) मानसिक संघर्ष म्हणजे काय ? मानसिक संघर्षाची कारणे स्पष्ट करा.
- (2) शालेय बेशिस्त म्हणजे काय ? ती दूर करण्यासाठी उपाय सुचवा.
- (3) उच्च शिक्षण म्हणजे काय? उच्च शिक्षणापुढील आव्हाने स्पष्ट करा.
- (4) चर्चा पद्धतीचे फायदे व मर्यादा स्पष्ट करा.

4. कोणत्याही दोन प्रश्नांची उत्तरे प्रत्येकी 300 शब्दांत लिहा : [30]

- (1) कल्पना म्हणजे काय ? कल्पनांचे प्रकार कोणते ? कल्पनांचे शैक्षणिक महत्त्व स्पष्ट करा.
- (2) दंगलीची संकल्पना स्पष्ट करा. दंगलीची कारणे सांगून ती दूर करण्यासाठी उपाययोजना सुचवा.
- (3) व्यक्तिभेदाचे स्वरूप स्पष्ट करून व्यक्तिभेदाची कारणे लिहा. व्यक्तिभेदाचे शैक्षणिक महत्त्व स्पष्ट करा.
- (4) व्यक्तिमत्त्वाची वैशिष्ट्ये कोणती ? व्यक्तिमत्त्वावर परिणाम करणारे घटक सोदाहरण स्पष्ट करा.

Total No. of Questions—5]

[Total No. of Printed Pages—4

<b>Seat No.</b>	
---------------------	--

**[4101]-358**

**T.Y. BA. EXAMINATION, 2012**

**INDUSTRIAL MATHEMATICS**

**FMG-3 : C Programming**

**(2008 PATTERN)**

**Time : Three Hours**

**Maximum Marks : 80**

**N.B. :—** (i) All questions are compulsory.

(ii) Figures to the right indicate full marks.

**1.** Attempt any *eight* of the following : [16]

(i) Which of the following are valid identifiers ? Justify :

(a) if

(b) 2012 pass.

(ii) Write the syntactic translation of the following :

(a) 
$$\frac{a(b + c)}{e^2(f - g)}$$

(b) 
$$\frac{b^2 - 4ac}{2a}$$

(iii) Write a note on pre-increment operators.

(iv) Explain the meaning of the following declaration :

int fun (int a[ ], float x, int n);

P.T.O.

(v) Explain the meaning of the following array initialization :

```
int a[ ] [2] = {3, 6, 10, 15, 20, 25};
```

(vi) What is typedef ?

(vii) Explain the macro definition :

```
# define max (a, b) (a > b ? a : b)
```

(viii) State the meaning of the following declaration :

```
float f (int *, float x);
```

(ix) What is the purpose of a header file ?

(x) Define a structure consisting of name, roll\_number and percentage as members. Include the tag name student within the definition.

**2.** (A) Attempt any *one* of the following : [6]

(i) Differentiate between while and do-while loop.

(ii) Write a short note on two-dimensional array.

(B) Attempt any *two* of the following : [10]

(i) Write a short note on switch statement.

(ii) Write a C program to find the sum of digits of an integer.

(iii) Write a function in C to find g.c.d. of two integers.

3. (A) Attempt any *two* of the following : [8]
- (i) Write a C program to reverse a string.
  - (ii) Write a short note on logical operators.
  - (iii) Write an algorithm to find the sum of n numbers.
- (B) Attempt any *two* of the following : [8]
- (i) Write a short note on structures.
  - (ii) Write a short note on static variables.
  - (iii) Write a short note on shift operators.
4. (A) Attempt any *one* of the following : [6]
- (i) Write a C program to find the sum of two complex numbers.  
Define complex number using structure.
  - (ii) Write a short note on dynamic memory allocation.
- (B) Attempt any *two* of the following : [10]
- (i) Write a short note on `fprintf( )` and `fscanf( )` functions.
  - (ii) Write a C program to copy one file to another file using command line arguments.
  - (iii) Write a short note on files.

5. (A) Attempt any *one* of the following : [6]
- (i) Write a short note on C preprocessor.
  - (ii) Write a short note on passing structures to a function.
- (B) Attempt any *two* of the following : [10]
- (i) Write an algorithm to sort given n numbers in ascending order using bubble sort.
  - (ii) Write a short note on enumerations.
  - (iii) Write a short note on bitwise operators.

Total No. of Questions—4]

[Total No. of Printed Pages—4+2

<b>Seat No.</b>	
---------------------	--

**[4101]-359**

**T.Y. B.A. EXAMINATION, 2012**

**MATHEMATICAL STATISTICS (GENERAL-III)**

**(Statistical Inference)**

**(2008 PATTERN)**

**Time : Three Hours**

**Maximum Marks : 80**

**N.B. :—** (i) All questions are compulsory.

(ii) Figures to the right indicate full marks.

(iii) Use of scientific calculator and statistical tables is allowed.

(iv) Symbols and abbreviations have their usual meanings.

**1.** Attempt any *two* of the following : [5 each]

(a) Let  $X_1, X_2, X_3$  be a r.s. from a Poisson distribution with parameter  $\lambda$ . If

$$T_1 = \frac{X_1 + 2X_2 + 3X_3}{6} \quad \text{and} \quad T_2 = \frac{X_1 + X_2 + X_3}{3}$$

show that  $T_1$  and  $T_2$  are unbiased estimators of  $\lambda$ . Find the efficiency of  $T_1$  in relation to  $T_2$ .

P.T.O.



- (b) Explain, what is meant by uniformly most powerful test giving a suitable example.
- (c) Obtain a sufficient estimator of the parameter  $\theta$ , based on a r.s. of size  $n$  from a distribution with p.d.f. :

$$f(x) = \frac{1}{\theta}; \quad 0 < x \leq \theta, \quad \theta > 0.$$

- (d) Explain Kolmogorov-Smirnov test.

2. Attempt any *four* of the following : [5 each]

- (a) State the general problem of estimation of parameters. Distinguish between an estimate and an estimator.
- (b) Show that if  $T$  is an unbiased estimator of a parameter  $\theta$ , then  $aT + b$  is an unbiased estimator of  $a\theta + b$ , where  $a (\neq 0)$  and  $b$  are constants. Also show that  $T^2$  is a biased estimator of  $\theta^2$ .
- (c) Show that a biased estimator is consistent if its bias and variance both tend to zero as the sample size  $n$  tends to infinity.
- (d) Let  $X_1, X_2, \dots, X_n$  be a r.s. from an exponential distribution with mean  $\theta$ . Construct a LRT of level  $\alpha$  to test  $H_0 : \theta = \theta_0$  against  $H_1 : \theta > \theta_0$ .

- (e) A r.v.  $X$  follows Poisson distribution with mean  $\lambda$ . We want to test  $H_0 : \lambda = 10$  against  $H_1 : \lambda = 9$ . How large should  $n$  be chosen to guarantee  $\alpha = 0.1$  and power of the test equal to 0.9 ? Use normal approximation.
- (f) The following is the observed sequence of 8 cold days (C) and 12 warm days (W), during twenty consecutive days of a winter season at a particular place. Use  $\alpha = 0.05$  to test the hypothesis that sequence of days is random by using run test.

WCWWWWWCWCWWCCCWCWCW

3. Attempt any *three* of the following :

- (a) (i) State and prove Cramer-Rao inequality. [7]
- (ii) Prove : If  $T$  is a sufficient estimator of  $\theta$  then  $\phi(T)$  is also sufficient for  $\theta$  provided  $\phi$  is one-to-one and onto function. [3]
- (b) (i) With usual notations prove that MVBUE  $T$  of a parameter  $\theta$  satisfies the following relation :

$$\frac{\partial}{\partial \theta} \log L = n I(\theta) (T - \theta). \quad [5]$$

- (ii) Using the method of moments, obtain an estimator of  $\theta$  on the basis of a r.s. of size  $n$  from a distribution with p.d.f.

$$f_{(x, \theta)} = \theta x^{\theta-1}, \quad 0 < x < 1, \quad \theta > 0. \quad [5]$$

(c) (i) Describe sign test. [5]

(ii) Obtain MLE of  $\theta$ , based on a r.s. of size  $n$  from a distribution with p.d.f. :

$$f(x, \theta) = \frac{\theta^\lambda}{\sqrt{\lambda}} e^{-\theta x} \cdot x^{\lambda-1} \quad x > 0; \theta, \lambda > 0. \quad [5]$$

(d) Explain the following terms : [2 each]

(i) Composite hypothesis

(ii) Level of significance

(iii) Critical region of a test

(iv) Type I error

(v) Type II error.

(e) (i) A r.v.  $X$  follows Cauchy distribution with parameters  $(\theta, 1)$ . It is required to test the null hypothesis  $\theta = 0$  against the alternative  $\theta = 1$  on the basis of a single observation on  $X$ . Find the form of the best critical region (BCR). [6]

(ii) Write a note on salient features of a non-parametric test. [4]

4. Attempt any *one* of the following :

(a) (i) Let  $X_1, X_2, \dots, X_n$  be a r.s. from the p.d.f.

Show that :

$$T = \left[ \frac{n+1}{n} \right] X_{(n)}$$

is an unbiased estimator of  $\theta$ . [5]

(ii) Let  $X_1, X_2, \dots, X_n$  be a r.s. of size  $n$  from a normal distribution with parameters  $(\mu, \sigma^2)$ ;  $\sigma^2$  known. Construct a LRT of level  $\alpha$  to test  $H_0 : \mu = \mu_0$  against  $H_1 : \mu \neq \mu_0$ . [5]

(iii) Let  $X_1, X_2, \dots, X_n$  be a r.s. from a Bernoulli distribution with parameter  $P$ . Construct a SPRT of strength  $(\alpha, \beta)$  for testing  $H_0 : P = P_0$  against  $H_1 : P = P_1$  ( $P_1 > P_0$ ) based on the above r.s. [5]

(iv) Construct 100  $(1 - \alpha)\%$  confidence interval for  $\mu$ , on the basis of a r.s.  $X_1, \dots, X_n$  from  $N(\mu, \sigma^2)$   $\sigma^2$  unknown. [5]

(b) (i) Let  $X_1, X_2, \dots, X_n$  be a r.s. of size  $n$  from  $N(0, \sigma^2)$ . State UMP test to test  $H_0 : \sigma^2 = \sigma_0^2$  against  $H_1 : \sigma^2 = \sigma_1^2$ .

If  $n = 15$ ,  $\alpha = 0.05$  and  $\sigma_0^2 = 4$ , find the power of the test when  $\sigma^2 = 8.53$ . [5]

(ii) Describe Mann-Whitney test. [5]

(iii) Let  $X_1, X_2, \dots, X_n$  be a r.s. from an exponential distribution with mean  $\frac{1}{\theta}$ . Construct a SPRT of strength  $(\alpha, \beta)$  to test  $H_0 : \theta = \theta_0$  against . [5]

(iv) Define the following terms related to interval estimation :

(1) Pivotal quantity

(2) Lower confidence limit

(3) Confidence coefficient. [5]

Total No. of Questions—5]

[Total No. of Printed Pages—7

<b>Seat No.</b>	
---------------------	--

**[4101]-360**

**T.Y. BA. EXAMINATION, 2012**

**ENGLISH**

**General Paper III**

**(G-3 : Enriching Oral and Written Communication)**

**(2008 PATTERN)**

**Time : Three Hours**

**Maximum Marks : 60**

**N.B. :—** (i) *All* questions are compulsory.

(ii) Figures to the right indicate full marks.

1. (A) Answer any *three* of the following in about **20** words each : [6]

(i) What is informal communication ?

(ii) What is downward communication ?

(iii) What is grapevine communication ?

(iv) What is non-verbal communication ?

(v) What is the importance of voice in communication ?

(B) Attempt any *three* of the following : [6]

(i) Identify the contrast of sounds in the following pairs  
of words :

(a) feel-fill

(b) ship-sip.

P.T.O.

- (ii) Mark the accent :
  - (a) nation
  - (b) able.
- (iii) Identify the weak forms in the following sentences :
  - (a) She is here.
  - (b) I am a student.
- (iv) Mark intonation in the following sentences :
  - (a) It is six o'clock.
  - (b) Was the film good ?
- (v) How would you express thanks in the following situation :  
Someone helped carry your grocery bags.

2. (A) Attempt any *three* of the following : [6]

- (i) Form *two* words with each of the following suffixes :
  - (a) .....ness
  - (b) .....ly.
- (ii) Form antonyms with the help of prefixes :
  - (a) efficient
  - (b) patient.
- (iii) Identify the part of speech of the underlined words :
  - (a) The frames are made of glass and they tend to break easily.
  - (b) I had a quiet talk with her during the lunch break.

- (iv) Identify the acceptable combinations of the words below :
- (a) renew a contract/re-sign a contract.
  - (b) opposite statements/contradictory statements.
- (v) Fill in the blanks with appropriate word.
- (a) He works..... (hard/hardly)
  - (b) He is a.....person because he took the right decision (sensible/sensitive)

(B) Attempt any *three* of the following : [6]

- (i) Write a set of two words each closely related in meaning to the following words :

- (a) destroy
- (b) remember.

- (ii) Match the following synonyms :

A	B
(1) hardly	(a) hazardous
(2) hectic	(b) rarely
(3) station	(c) pitiless
(4) cruel	(d) junction

- (iii) Frame sentences by using the following phrases :

- (a) bring out
- (b) bring up.



(iv) Coin as many words as possible from the letters used in the words below :

(a) budget

(b) horizontal.

(v) Identify whether the meaning of the underlined word is literal or figurative :

(a) The water is boiling.

(b) I was boiling with anger.

3. Attempt any *two* of the following : [12]

(a) Imagine that you are facing an interview for the post of Purchase Manager in a company. Anticipate any *six* questions and write down your responses to them.

(b) Imagine that you are going interview a social worker. List down *ten* questions you would ask.

(c) A group of three friends is having a discussion on the recently watched cricket match. Write a dialogue anticipating two utterances for each of the participants.

4. Attempt any *two* of the following : [12]

(a) Write a paragraph of about **100** words on any *one* of the following topics :

(i) Pollution

(ii) My Family.

- (b) Write a review of the restaurant you visited recently.
- (c) Summarise the following passage :

The computer has been hailed as the greatest invention in human history. It has transformed our lives and vastly expanded the horizons of human endeavour. But there is another side to the computer that we cannot ignore : by its speed, anonymity and vast reach, the computer has spawned a new range of crimes, necessitating the introduction of a new branch of law known as cyberlaw. These crimes are difficult to trace or prevent since they take place not in the physical world around us but in cyberspace, the space where all internet activities take place.

5. (A) Attempt any *two* of the following : [6]

- (i) Punctuate the following passage :

an expository essay contains the thoughts of its author on a certain subject often it also explains or expands the topic the discussion is usually based on the authors knowledge experience or imagination this kind of essay is written on abstract subjects e g truth friendship bravery and on social political and religious questions e g female education joint families christianity and hinduism.

(ii) Rearrange the jumbled sentences below to form well-written paragraph :

- (1) Ordinary steel contains 0.06% to 0.12% of carbon.
- (2) Stainless steel contains chromium, and the steel used in making permanent magnets contains cobalt.
- (3) This small quantity of carbon turns iron, which in its pure state is soft, into hard and elastic steel.
- (4) Besides these common varieties of steel, there are others designed by the metallurgist, which possess very special properties and answer very special needs.
- (5) By the addition of elements other than carbon, we obtain steel adapted to particular uses in technology.
- (6) The term 'steel' refers to a large number of alloys of iron.

(iii) Explain the use of any *one* of the punctuation marks given below :

- (a) Full stop
- (b) Exclamation mark.

(B) Attempt any *two* of the following : [6]

(i) Match the following expressions of telephonic conversation :

**A**

**B**

(a) hello

(i) you are welcome

(b) good morning

(ii) Mr. Jadhav is from

Department of History

(c) can I talk to

(iii) yes, department of

Mr. Jadhav ?

English

(d) thank you

(iv) good morning.

(ii) Complete the telephonic conversation below :

A : .....Department of Psychology.

B : Good morning.....to Mr. Rao ?

A : May I know who..... ?

B : I am Prof. Sharma from Mumbai University.

A : ..... out of station.

B : Ok. I will call later.

(iii) Write a transcript of a power-point presentation you would make on 'Environmental awareness'.

Total No. of Questions—5]

[Total No. of Printed Pages—3

<b>Seat No.</b>	
---------------------	--

**[4101]-361**

**T.Y. B.A. EXAMINATION, 2012**

**ENGLISH**

**Special Paper III**

**(S-3 : Introduction to the Study of English Language)**

**(2008 PATTERN)**

**Time : Three Hours**

**Maximum Marks : 80**

**N.B. :—** (i) *All* questions are compulsory.

(ii) Figures to the right indicate full marks.

**1.** Answer any *four* of the following : [16]

(i) What is Morphology ? Explain the concepts Free Morpheme and Bound Morpheme.

(ii) Explain the term 'Affixation' with suitable examples.

(iii) The Nasal sounds in English.

(iv) Describe the diphthongs in English.

(v) Write a note on "Place of Articulation".

(vi) Write a note on Clipping and Conversion.

**2.** Write short notes on any *four* of the following : [16]

(i) Code switching and Code mixing

(ii) Multilingualism

P.T.O.

- (iii) Speech Acts
  - (iv) Sentence and utterance
  - (v) Nativization of English
  - (vi) Creole and Pidgin.
3. Write short notes on any *four* of the following : [16]
- (i) Tone groups
  - (ii) The uses of Rising Tone
  - (iii) Weak Forms
  - (iv) Uses of the Definite Article
  - (v) The Progressive Aspect
  - (vi) Adverbs.
4. Write short notes on any *four* of the following : [16]
- (i) Style
  - (ii) Registers
  - (iii) Politeness Principle
  - (iv) The features of Indian English
  - (v) Deixis of Place and Time
  - (vi) The features of American English.
5. (a) Answer any *two* of the following : [8]
- (i) Point out the difference between British English and American English at phonological and lexical levels.
  - (ii) Distinguish between British English and Indian English.
  - (iii) Explain major characteristics of Indian English.

- (b) Do as directed (any *four*) : [8]
- (i) Rewrite *two* words each by using the following affixes :
- (a) .....able
  - (b) Dis..... .
  - (c) .....tion.
  - (d) Re..... .
- (ii) Transcribe the following words phonemically :  
people, tea, gate, match.
- (iii) Use the correct tense form of the verb given in the brackets :  
It is (rain) cats and dogs.
- (iv) Identify the register of the following utterance and mention its markers :  
The lawyer cross-examined the plaintiff in the court of law on the issue of the murder case and the judge listened to it attentively.
- (v) Identify the deixis in the following utterance and mention its type :  
I am going to Mumbai tomorrow. There I will visit Elephanta Caves.

Total No. of Questions—5]

[Total No. of Printed Pages—4

<b>Seat No.</b>	
---------------------	--

**[4101]-362**

**T.Y. B.A. EXAMINATION, 2012**

**ENGLISH**

**Special Paper IV**

**(S-4 : Introduction to Literary Criticism and Critical  
Appreciation)**

**(2008 PATTERN)**

**Time : Three Hours**

**Maximum Marks : 80**

**N.B. :—** (i) *All* questions are compulsory.

(ii) Figures to the right indicate full marks.

1. (A) Attempt any *two* of the following in about **50** words each : [8]
- (i) What is criticism ?
  - (ii) Discuss Theory of Imitation.
  - (iii) What are the qualifications of a good critic ?
- (B) Attempt any *two* of the following in about **50** words each : [8]
- (i) How is biography of a writer useful to study literature ?
  - (ii) Explain the psychological approach to literature.
  - (iii) Discuss how sociological approach is useful to study literature.

P.T.O.



2. Attempt any *four* of the following in about **50** words each : [16]
- (i) How does Johnson defend Shakespeare's mixing of the tragic and the comic elements in his plays ?
  - (ii) Comment on Eliot's concept of Tradition.
  - (iii) Discuss Wordsworth's views on language of poetry and subjects of poetry.
  - (iv) Write a note on Arnold's theory about the three estimates of judging poetry.
  - (v) How does Sidney justify the superiority of poetry over other sciences ?
  - (vi) Explain Wordsworth's definition of poetry.
3. Explain any *four* of the following literary terms : [16]
- (i) Genre
  - (ii) Satire
  - (iii) Connotation
  - (iv) Wit
  - (v) Imagery
  - (vi) Allusion.
4. Explain any *four* of the following literary terms : [16]
- (i) Allegory
  - (ii) Intentional fallacy
  - (iii) Comic relief
  - (iv) The Absurd
  - (v) Stream of consciousness
  - (vi) Setting.

5. Read the following poem and answer the questions that follow  
(any *eight*) : [16]

Earth has not anything to show more fair;  
Dull would he be of soul who could pass by  
A sight so touching in its majesty :  
This city now doth, like a garment, wear  
The beauty of the morning; silent, bare,  
Ships, towers, domes, theatres and temples lie  
Open unto the fields, and to the sky  
All bright and glittering in the smokeless air  
Never did sun more beautifully steep  
In his first splendour, valley, rock or hill  
Ne'er saw I, never felt, a calm so deep !  
The river glideth at his own sweet will :  
Dear God ! the very houses seem asleep  
And all that mighty heart is lying still !

*Questions :*

- (1) What type of poem is this ?
- (2) What time of the day is described in the poem ?
- (3) What is the most significant element of the scene seen by the poet ?
- (4) What is meant by "And all that mighty heart is lying still" ?
- (5) Comment on the poet's mood and feelings in the poem.

- (6) How does the poet infuse the feelings of nature in the poem ?
- (7) Write any *one* of the figures of speech in the poem.
- (8) Pick out the images that give to the city a quality of human life.
- (9) How does the poem rise to an emotional climax ?
- (10) What is the rhyme scheme of the poem ?
- (11) Suggest a suitable title to the poem.

Total No. of Questions—4]

[Total No. of Printed Pages—3

<b>Seat No.</b>	
---------------------	--

**[4101]-363**

**T.Y. B.A. EXAMINATION, 2012**  
**PHYSICAL EDUCATION (G-III)**  
**(2008 PATTERN)**

**Time : Three Hours**

**Maximum Marks : 60**

**N.B. :—** (i) *All* questions are compulsory.

(ii) Figures to the right indicate full marks.

(iii) Draw neat diagrams wherever necessary.

**1.** Answer the following in **one** or **two** sentences each (any *five*) : [10]

(1) In which year was SAI established ?

(2) What is the motto of Olympic Games ?

(3) Height of volleyball net from the ground.

(4) Who was the President of Conzuru Committee and when it was established ?

(5) What is measurement of Handball ground ?

(6) What is the distance between two poles in Kho-Kho ?

(7) Write *two* names of Maharashtra sports.

**2.** Answer the following in **5** to **6** sentences each (any *two*) : [10]

(1) Explain in detail about LNIPE-Gwalior.

(2) Draw neat diagram of Kabaddi ground with measurement.

(3) Write down the meaning of Yoga. List out any *five* Asanas.

P.T.O.

3. Answer the following in **20 to 25** sentences each (any *two*) : [20]

- (1) Write down about Kaul-Kapoor Committee. What suggestions they have suggested in their report about physical education ?
- (2) Draw neat diagram of volleyball ground. Explain the basic skills required for volleyball.
- (3) Explain in detail about Modern Olympic Games.

4. Answer the following in detail (any *one*) : [20]

- (1) Explain in detail about physical education in British period.
- (2) Explain in detail about physical education after Independence.

(मराठी रूपांतर)

वेळ : तीन तास

एकूण गुण : 60

सूचना :— (i) सर्व प्रश्न सोडविणे अनिवार्य आहे.

(ii) उजवीकडील अंक पूर्ण गुण दर्शवितात.

(iii) आवश्यक त्या ठिकाणी सुबक आकृत्या काढा.

1. खालीलपैकी कोणत्याही **पच** प्रश्नांची 1 किंवा 2 वाक्यात उत्तरे लिहा : [10]

- (1) 'SAF' ची स्थापना कधी झाली ?
- (2) 'ऑलिम्पिक' ब्रिदवाक्य काय आहे ?
- (3) वॉलीबॉल खेळामध्ये नेट ची उंची किती असते ?
- (4) कुंझरु समीतीची स्थापना कोणाच्या अध्यक्षेतेखाली व कधी झाली ?
- (5) हॅण्डबॉल मैदानाची लांबी-रुंदी काय असते ?
- (5) खो-खो या खेळात दोन डांबामधील अंतर किती असते ?
- (6) दोन महाराष्ट्रीय खेळाची नावे लिहा.

2. खालीलपैकी कोणत्याही दोन प्रश्नांची उत्तरे प्रत्येकी 5 ते 6 वाक्यात लिहा : [10]
- (1) लक्ष्मीबाई राष्ट्रीय इन्स्टीट्यूट ऑफ फिजिकल एज्युकेशन, ग्वाल्हेर विषयी माहिती द्या.
  - (2) कबड्डी या खेळाच्या मैदानाची मोजमापासह सुबक आकृती काढा.
  - (3) 'योग' म्हणजे काय ते सांगून पाच आसनांची नावे लिहा.
3. खालीलपैकी कोणत्याही दोन प्रश्नांची उत्तरे प्रत्येकी 20 ते 25 वाक्यात लिहा : [20]
- (1) कौल-कपूर समिती विषयी माहिती सांगा. शारीरिक शिक्षणा बाबत अहवालातील शिफारशी विशद करा.
  - (2) 'व्हॉलीबॉल' या खेळाच्या मैदानाची सुबक आकृती काढून थोडक्यात माहिती लिहा.
  - (3) आधुनिक ऑलिम्पिक खेळा बदल सविस्तर माहिती लिहा.
4. खालीलपैकी कोणत्याही एका प्रश्नाचे सविस्तर उत्तर लिहा : [20]
- (1) ब्रिटिश काळातील शारीरिक शिक्षण सविस्तर माहिती लिहा.
  - (2) स्वातंत्र्योत्तर काळातील शारीरिक शिक्षण स्पष्ट करा.

Total No. of Questions—5]

[Total No. of Printed Pages—4

<b>Seat No.</b>	
---------------------	--

**[4101]-364**

**T.Y. B.A. EXAMINATION, 2012**

**MATHEMATICS**

**MG-3 : Group Theory and Ring Theory**

**(2008 PATTERN)**

**Time : Three Hours**

**Maximum Marks : 80**

**N.B. :—** (i) All questions are compulsory.

(ii) Figures to the right indicate full marks.

1. Attempt any *eight* of the following : [16]
- (i) Show that, if every element of the group is its own inverse, then  $G$  is abelian.
  - (ii) If  $G$  is a group, then prove that the identity element of  $G$  is unique.
  - (iii) If  $G = \langle a \rangle$ , a cyclic group of order 10 and  $H = \langle a^2 \rangle$  is a subgroup of  $G$  generated by  $a^2$ . Write out all the right cosets of  $H$  in  $G$ .
  - (iv) Show that every subgroup of an abelian group is normal.
  - (v) Let  $G$  be the group of integers under addition. Define  $\phi : G \rightarrow G$  by  $\phi(x) = 2x$ . Prove that  $\phi$  is a group homomorphism. Also determine the kernel of  $\phi$ .

P.T.O.

- (vi) Prove that any field is an integral domain.
- (vii) List all zero divisors in  $\mathbf{Z}_{20}$ .
- (viii) Give an example of an irreducible polynomial in  $\mathbf{Z}_3[x]$  of degree 2.
- (ix) Find the inverse of  $1+\sqrt{2}$  in  $\mathbf{Z}[\sqrt{2}]$ .
- (x) Give an example of a ring without unity that is contained in a field.

2. (a) Attempt any *one* of the following : [6]

- (i) If  $H$  is a non-empty finite subset of a group  $G$  and  $H$  is closed under multiplication, then prove that  $H$  is a subgroup of  $G$ .
- (ii) If  $\phi$  is a homomorphism of  $G$  onto  $G'$  with kernel  $K$ , then prove that  $K$  is a normal subgroup of  $G$ .

(b) Attempt any *two* of the following : [10]

- (i) If  $n$  is a positive integer and  $a$  is relatively prime to  $n$ , then prove that  $a^{\phi(n)} \equiv 1 \pmod{n}$ , where  $\phi$  is Euler's  $\phi$  function.
- (ii) Prove that  $N$  is a normal subgroup of a group  $G$  if and only if  $gNg^{-1} = N$  for every  $g \in G$ .
- (iii) If  $G$  is an abelian group and if  $N$  is any subgroup of  $G$ , then prove that  $G/N$  is abelian.



3. (a) Attempt any *one* of the following : [8]
- (i) Prove that every permutation in  $S_n$  can be uniquely expressed as a product of disjoint cycles. Further prove that every permutation can be written as a product of 2-cycles.
- (ii) Prove that  $HK$  is a subgroup of  $G$  if and only if  $HK = KH$ . Moreover if  $H, K$  are subgroups of the abelian group  $G$ , then prove that  $HK$  is a subgroup of  $G$ .
- (b) Attempt any *one* of the following : [8]
- (i) Let  $R$  be a commutative ring with unity and let  $A$  be an ideal of  $R$ . Then show that  $R/A$  is an integral domain if and only if  $A$  is prime ideal.
- (ii) Let  $R$  be a ring with unity  $e$ . Prove that the mapping  $\phi : \mathbf{Z} \rightarrow R$  given by  $\phi(n) = ne$  is a ring homomorphism. Further if  $m$  is any positive integer, then prove that the mapping  $\Psi : \mathbf{Z} \rightarrow \mathbf{Z}_m$  given by  $\Psi(x) = x \pmod{m}$  is a ring homomorphism.
4. (a) Attempt any *one* of the following : [6]
- (i) Show that the ideal  $\langle x^2 + 1 \rangle$  is the maximal ideal in  $\mathbf{R}[x]$ , where  $\mathbf{R}$  is a set of real numbers.
- (ii) Let  $F$  be a field. Prove that  $F[x]$  is a principal ideal domain.
- (b) Attempt any *two* of the following : [10]
- (i) If the rings  $R$  and  $S$  are isomorphic. Show that  $R[x]$  and  $S[x]$  are isomorphic.

(ii) Let  $a$  belongs to a commutative ring  $R$ . Show that  $aR = \{ar \mid a \in R\}$  is an ideal of  $R$ . Further if  $R$  is the ring of even integers, list the elements of  $4R$ .

(iii) Prove that  $\sqrt{-5}$  is an irreducible element in  $\mathbf{Z}[\sqrt{-5}]$  but it is not a prime element.

5. (a) Attempt any *one* of the following : [6]

(i) Prove that the product of two primitive polynomials is a primitive polynomial.

(ii) Show that the polynomial

$$x^{P-1} + x^{P-2} + \dots + 1$$

is irreducible over  $\mathbf{Q}$ , where  $P$  denotes the prime.

(b) Attempt any *two* of the following : [10]

(i) Let

$$\mathbf{Z}_3[i] = \{a + bi \mid a, b \in \mathbf{Z}_3\}.$$

Show that  $\mathbf{Z}_3[i]$  is isomorphic to  $\mathbf{Z}_9$  as fields.

(ii) Show that  $\mathbf{Z}[\sqrt{-6}]$  is not a unique factorization domain.

Why does this shows that  $\mathbf{Z}[\sqrt{-6}]$  is not a principal ideal domain.

(iii) Let  $F$  be a field,  $a \in F$  and  $f(x) \in F[x]$ . Prove that  $a$  is a zero of  $f(x)$  if and only if  $(x - a)$  is a factor of  $f(x)$ .

Total No. of Questions—5]

[Total No. of Printed Pages—4+1

Seat No.	
-------------	--

**[4101]-365**

**T.Y. B.A. EXAMINATION, 2012**

**MATHEMATICS**

**(MS-3 : Set Theory, Logic and Metric Spaces)**

**(2008 PATTERN)**

**Time : Three Hours**

**Maximum Marks : 80**

**N.B. :—** (i) *All* questions are compulsory.

(ii) Figures to the right indicate full marks.

**1.** Attempt any *eight* of the following : [16]

(i) Explain, why  $1 \in \{1, 2, 3\}$ .

(ii) List the members of  $\mathbf{P}(A)$  if  $A = \{\{1, 2\}, \{3\}, 1\}$ .

(iii) State the domain and range of the relation  $\{(x, y) \in \mathbf{R} \times \mathbf{R} \mid x^2 + 4y^2 = 1\}$ .

(iv) Show that  $p \rightarrow q$  and  $\neg p \vee q$  are logically equivalent.

(v) Prove that if  $n$  is an even integer, then  $n - 1$  is an odd integer.

P.T.O.

- (vi) What are all the open sets in a discrete metric space ?
- (vii) Let  $X = \mathbf{Z}$ . Find an open cover of  $X$  which does not admit a finite subcover.
- (viii) Show that a circle in  $\mathbf{R}^2$  is not homeomorphic to a hyperbola.
- (ix) Find two subsets of  $\mathbf{R}^2$  which are neither open nor closed.
- (x) If :

,

prove that  $A$  is an open subset of  $\mathbf{R}^2$ .

2. (A) Attempt any *one* of the following : [6]

- (i) Prove that a relation  $\rho$  is an equivalence relation if and only if there exists a disjoint collection  $\mathbf{P}$  of non-empty sets such that :

$$\rho = \{ \langle x, y \rangle \mid \text{for some } C \text{ in } \mathbf{P}, \langle x, y \rangle \in C \times C \}.$$

- (ii) If the domain of a function is countable, then prove that its range is also countable.

(B) Attempt any *two* of the following : [10]

- (i) If  $X$  is denumerable set, then prove that  $X \times X$  is denumerable.
- (ii) Let  $f: \mathbf{R} \rightarrow \mathbf{R}$ , where  $f(x) = [1 + (1 - x)^{1/3}]^{1/5}$ . Express  $f$  as the composite of four functions, none of which is the identity function.

- (iii) Show that  $(p \wedge q) \rightarrow (p \vee q)$  is a tautology.

3. (A) Attempt any *two* of the following : [8]

(i) Show that if  $f$  is any function and  
then  $g \circ f$  is an equivalence relation.

(ii) Use quantifiers to express the fact that  $\exists x \in \mathbb{R}, \forall y \in \mathbb{R}, x < y$  does  
not exist.

(iii) Show that the hypothesis “Jasmine is skiing or it is not  
snowing” and “It is snowing or Bart is playing hockey”  
leads to conclusion “Jasmine is skiing or Bart is playing  
hockey.”

(B) Attempt any *two* of the following : [8]

(i) Express the following statements using quantifiers :

(a) Some old dogs can learn new tricks.

(b) No rabbit knows calculus.

(c) Every bird can fly.

(d) There is no dog that can fly.

(ii) Prove that the sum of two rational numbers is a rational  
number. Use any method of proof.

(iii) Show that there exist irrational numbers  $x$  and  $y$  such  
that  $x^y$  is rational.

4. (A) Attempt any *one* of the following : [6]

(i) Let  $(X, d)$  be a metric space,  $x \in X$  and  $r > 0$ . Show  
that the open ball  $B(x, r)$  is open set.

(ii) Let  $d$  be a metric on  $X$ . Define  $\delta(x, y) = \min\{1, d(x, y)\}$  for all  $x, y \in X$ . Show that  $\delta$  is a metric on  $X$ .

(B) Attempt any *two* of the following : [10]

(i) Let  $X = \mathbf{R}^2$  with standard metric. Let  $A = \{(x, y) \in \mathbf{R}^2 \mid x^2 + y^2 = 1\}$ . Show that  $A$  is a closed set.

(ii) Let  $X, Y$  be metric spaces. Let  $f : X \rightarrow Y$  be a function.  $f$  is continuous at  $x \in X$  then prove that, given any  $\epsilon > 0$ , there exist a  $\delta > 0$  such that, if  $d(x, x') < \delta$ , then  $d(f(x), f(x')) < \epsilon$ .

(iii) Prove that any continuous function  $f$  from a compact metric space  $(X, d)$  to another metric space  $(Y, d)$  is bounded.

5. (A) Attempt any *two* of the following : [8]

(i) Let  $X$  be a connected metric space and  $g : X \rightarrow Y$  be a continuous map. Prove that  $g(X)$  is connected.

(ii) Let  $f, g : [0, 1] \rightarrow \mathbf{R}$  be continuous function. Assume that  $f(x) \in [0, 1]$  for all  $x$  and  $g(0) = 0$  and  $g(1) = 1$ . Show that  $f(x) = g(x)$  for some  $x \in [0, 1]$ .

(iii) Let  $(X, d)$  be a complete metric space. Let a non-empty subset  $F_n$  be given for all  $n \in \mathbf{N}$  such that  $F_{n+1} \subset F_n$ .

Assume further that  $\text{diam}(F_n) \rightarrow 0$ . Show that  $\bigcap_{n=1}^{\infty} F_n$

consists exactly of one point.

(B) Attempt any *two* of the following : [8]

(i) Let  $(X, d)$  be a metric space. Let  $\{x_n\}_{n=1}^{\infty}$  be a Cauchy sequence in  $X$ . Show that  $\{x_n\}_{n=1}^{\infty}$  is convergent if and only if it has a convergent subsequence.

(ii) Let  $(X, d)$  be a compact metric space. Prove that every open cover of  $X$  has a finite subcover.

(iii) Let  $Y$  be a subset of a metric space  $X$ . Show that  $A \subset Y$  is open in  $Y$  if and only if there exist an open set  $U$  in  $X$  such that  $A = Y \cap U$ .

Total No. of Questions—5]

[Total No. of Printed Pages—4+2

Seat No.	
-------------	--

**[4101]-366**

**T.Y. B.A. EXAMINATION, 2012**

**MATHEMATICS**

**(MS-4 : Ordinary and Partial Differential Equations)**

**(2008 PATTERN)**

**Time : Three Hours**

**Maximum Marks : 80**

**N.B. :—** (i) All questions are compulsory.

(ii) Figures to the right indicate full marks.

1. Attempt any *eight* of the following : [16]

(i) Verify that  $y = ce^{y/x}$  is the general solution of  $y' = \frac{y^2}{xy - x^2}$ ,

where  $c$  is arbitrary constant.

(ii) Find value of  $n$  for which the equation

$$(x + ye^{2xy}) dx + nxe^{2xy} dy = 0$$

is exact.

(iii) Find the differential equation for orthogonal trajectories to family of all circles passing through (1, 0) and (−1, 0).

(iv) Write general form of  $n$ th order linear ordinary differential equation.

(v) Suppose  $y_1(x) = x$  is one solution of  $x^2y'' + xy' - y = 0$ . Find second solution  $y_2$  which is linearly independent with  $y_1$ .

P.T.O.



(vi) Find integral curves of :

$$\frac{dx}{xz - y} = \frac{dy}{yz - x} = \frac{dz}{1 - z^2}.$$

(vii) Find integral of  $yzdx + 2xzdy - 3xydz = 0$ .

(viii) Find singular integral of  $z^2(p^2 + q^2 + 1) = 0$  provided  $(x - a)^2 + (y - b)^2 + z^2 = 1$  is its complete integral.

(ix) Show that :

$$p = P(x, y), q = Q(x, y)$$

are compatible if

(x) Write auxiliary equations to find general integral of :

$$(y - z) u_x + (z - x) u_y + (x - y) u_z = 0.$$

2. (A) Attempt any *one* of the following : [6]

(i) State and prove principle of superposition for second order linear ordinary differential equations.

(ii) Explain method of variation of parameters to find general solution of  $y'' + p(x)y' + q(x)y = r(x)$ .

(B) Attempt any *two* of the following : [10]

(i) State Bessel's equation of an order P and find its power series solution.

- (ii) Solve the differential equation  $y' = (1 - x^2)^{\frac{-1}{2}}$  in two different ways. Hence find the power series expansion of  $\sin^{-1}(x)$  and prove that :

$$\frac{\pi}{6} = \frac{1}{2} + \frac{1}{2} \frac{1}{3.2^3} + \frac{1.3}{2.4} \frac{1}{5.2^5} + \dots$$

- (iii) Show that, if  $\frac{\frac{\partial M}{\partial y} - \frac{\partial N}{\partial x}}{Ny - Mx}$  is function  $g(u)$  with  $u = xy$ , then

$$\mu = e^{\int g(u) du} \text{ is an integrating factor of } Mdx + Ndy = 0.$$

3. (A) Attempt any *two* of the following : [8]

- (i) If  $a_2 b_1 > 0$ , then show that the system

$$\frac{dx}{dt} = a_1 x + b_1 y, \quad \frac{dy}{dt} = a_2 x + b_2 y$$

has two real valued linearly independent solutions of the form  $x = Ae^{mt}$ ,  $y = Be^{mt}$ .

However the converse is not true.

- (ii) Find general solution of  $y'' + 3y' - 10y = 6e^{4x}$  by using method of undetermined coefficients.

- (iii) Obtain differential equation for a current I for an electrical circuit as shown in Figure :

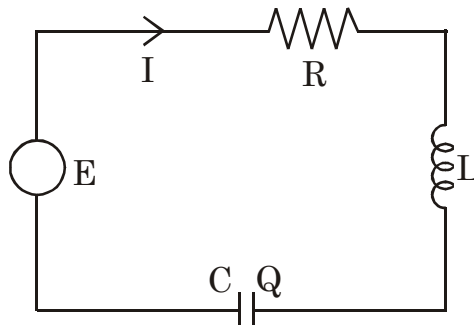

(B) Attempt any *two* of the following : [8]

(i) Explain the method to find integral of  $Pdx + Qdy + Rdz = 0$  with  $P, Q, R$  continuously differentiable functions and homogeneous in  $x, y, z$  of same degree.

(ii) Find the general solution of the equation

$$2x(y + z^2)p + y(2y + z^2)q = z^3$$

and deduce that  $yz(z^2 + yz - 2y) = x^2$  is a solution.

(iii) Find a complete integral of :

$$pqz = p^2(xq + p^2) + q^2(yp + q^2).$$

4. (A) Attempt any *one* of the following : [6]

(i) Explain the method of finding integral curves for :

$$\frac{dx}{P(x, y)} = \frac{dy}{Q(x, y)} = \frac{dz}{R(z)}.$$

(ii) Prove that  $Pdx + Qdy + Rdz = 0$  is integrable iff  $\vec{X} \cdot \text{curl } \vec{X} = 0$ , where  $\vec{X} = (P, Q, R)$ .

(B) Attempt any *two* of the following : [10]

(i) (a) Find equations of the system of curves on the cylinder  $2y = x^2$  orthogonal to its intersections with hyperboloids of the one parameter system  $xy = z + c$ .

(b) Find complete integral of  $z^2 = pqxy$ .

(ii) (a) Find integral of :

$$(1 + yz)dx + x(z - x) dy - (1 + xy) dz = 0$$

if exist.

(b) Find general integral of :

Sketch the generators of members of general integral.

(iii) Show that  $z = px + qy$  is compatible with any equation  $f(x, y, z, p, q) = 0$  that is homogeneous in  $x, y, z$ .

5. (A) Attempt any *one* of the following : [6]

(i) Explain Jacobi's method for finding complete integral of

$$f(x_1, x_2, \dots, x_n, u_1, \dots, u_n) = 0,$$

$$\text{where } u_i = \frac{\partial u}{\partial x_i} \quad \forall \quad i = 1, 2, \dots, n.$$

(ii) Explain the method of finding complete integral of the following partial differential equations :

$$(a) f(p, q, z) = 0$$

$$(b) f(p, q) = 0.$$

(B) Attempt any *two* of the following : [10]

(i) Find integral surface of the equation :

$$\text{passing through } x_0(s) = 1, \quad y_0(s) = 0, \quad z_0(s) = 3.$$

(ii) Find the complete integral of

$$xp(1 + q) = (y + z)q$$

corresponding to that integral of Charpit's equations which involve only  $q$  and  $x$  and deduce that  $(z + hx + k)^2 = 4hx(k - y)$  is also a complete integral.

(iii) Let  $f_1, f_2, f_3$  are homogeneous functions of same degree and  $xf_1 + yf_2 + zf_3 = 0$ , show that  $f_1 dx + f_2 dy + f_3 dz = 0$  is integrable.

Total No. of Questions—4]

[Total No. of Printed Pages—3

<b>Seat No.</b>	
---------------------	--

**[4101]-368**

**T.Y. B.A. EXAMINATION, 2012**

**LOGIC**

**(G-3 : Logic and Methodology of Science)**

**(2008 PATTERN)**

**Time : Three Hours**

**Maximum Marks : 80**

**N.B. :—** (i) *All* questions are compulsory.

(ii) Figures to the right indicate full marks.

**1.** Answer any *two* of the following questions in **50** words each : [10]

- (1) What is the teleological approach to the universe ?
- (2) Explain the notions of material and formal cause.
- (3) State the main features of Auguste Comte's Positivism.
- (4) What is Methodological Individualism ?

**2.** Write short notes on any *four* of the following in **100** words each : [20]

- (1) Instrumentalism.
- (2) Probabilistic model of explanation.
- (3) Testability as the condition of acceptability of scientific hypothesis.
- (4) Historical explanation.
- (5) Basic features of Social Action.
- (6) Concept of value neutrality.

P.T.O.

3. Answer any *three* of the following questions in **200 to 250** words each : [30]

- (1) Discuss the nature of the subject matter of social sciences.
- (2) Discuss Hume's theory of Causation.
- (3) Discuss the basic features of scientific law.
- (4) Explain the Realist views about cognitive status of theories.
- (5) Explain the Deductive-Nomological model of explanation.

4. Answer any *one* of the following questions in **500** words : [20]

- (1) What is the difference between science and common sense ? Discuss elaborately.
- (2) Discuss in detail the critique of the positivistic account of social sciences.

(मराठी रूपांतर)

वेळ : तीन तास

एकूण गुण : 80

सूचना :— (i) सर्व प्रश्न सोडविणे आवश्यक आहे.

(ii) उजवीकडील अंक पूर्ण गुण दर्शवितात.

(iii) संदर्भासाठी मूळ इंग्रजी प्रश्नपत्रिकाही पहावी.

1. खालीलपैकी कोणत्याही **दोन** प्रश्नांची उत्तरे प्रत्येकी **50** शब्दांत लिहा : [10]

- (1) विश्वासबंधीचा प्रयोजनमूलक दृष्टीकोन म्हणजे काय ?
- (2) उपादान कारण व आकारिक कारण ह्या संकल्पना स्पष्ट करा.
- (3) ऑगस्ट कॉम्टे यांच्या प्रत्यक्षार्थवादाची वैशिष्ट्ये स्पष्ट करा.
- (4) पद्धतीशास्त्रीय व्यक्तिवाद म्हणजे काय ?

2. खालीलपैकी कोणत्याही चारावर प्रत्येकी 100 शब्दांत टिपण लिहा : [20]

- (1) साधनवाद
- (2) स्पष्टीकरणाचे 'संभाव्यता' स्वरूप
- (3) परीक्षणक्षमता : वैज्ञानिक अभ्युपगमाच्या स्वीकार्यतेची एक अट
- (4) ऐतिहासिक स्पष्टीकरण
- (5) सामाजिक कृतीचे मूलभूत गुणधर्म,
- (6) मूल्य निरपेक्षता.

3. खालीलपैकी कोणत्याही तीन प्रश्नांची उत्तरे प्रत्येकी 200 ते 250 शब्दांत द्या : [30]

- (1) सामाजिक विज्ञानाच्या अभ्यासविषयाचे स्वरूप स्पष्ट करा.
- (2) ह्युमच्या कारणतासंबंधीच्या विचारांची चर्चा करा.
- (3) सामाजिक विज्ञानातील नियमांचे मूलभूत गुणधर्म स्पष्ट करा.
- (4) उपपत्तींच्या बोधनसंबंधी दर्जाबद्दलची वास्तववादी भूमिका स्पष्ट करा.
- (5) वैज्ञानिक स्पष्टीकरणाचे निगमनात्मक प्रारूप स्पष्ट करा.

4. खालीलपैकी कोणत्याही एका प्रश्नाचे उत्तर 500 शब्दांत द्या : [20]

- (1) विज्ञान आणि सामान्य धारणा यांमधील भेदांची विस्तृत चर्चा करा.
- (2) सामाजिक विज्ञानाच्या प्रत्यक्षार्थवादी विवेचनावरील भाष्याची विस्तृत चर्चा करा.



Total No. of Questions—4+4]

[Total No. of Printed Pages—7

Seat No.	
-------------	--

[4101]-369

**T.Y. B.A. EXAMINATION, 2012**

**SOCIOLOGY**

**Group A (G-3) : Work, Industry and Society**

*Or*

**Group B (G-3) : Crime and Society**

**(2008 PATTERN)**

**Time : Three Hours**

**Maximum Marks : 80**

**N.B. :—** (i) Attempt Group 'A' or Group 'B'.

(ii) All questions are compulsory.

(iii) Figures to the right indicate full marks.

**Group A (G-3) : Work, Industry and Society**

1. Answer any *two* of the following questions in maximum **50** words each : [10]

- (1) Meaning of work.
- (2) Flexibility in post-Fordist production.
- (3) Problems of labour in informal sector.
- (4) Job insecurity in contemporary India.

P.T.O.

**2.** Write short notes on any *four* of the following in maximum **100** words each : [20]

- (1) Problems of Bureaucracy.
- (2) Japanese Model.
- (3) Work related stress.
- (4) Unemployment in contemporary India.
- (5) Problems of migrant labour.
- (6) Give the meaning of informal/unorganized sector.

**3.** Answer any *three* of the following in maximum **250** words each : [30]

- (1) Discuss the nature of work in post-Industrial society.
- (2) Discuss the features of factory system of production.
- (3) Explain the features of scientific management.
- (4) Discuss the present challenges faced by Trade Unions.
- (5) Describe the problems of informal/unorganised sector.

**4.** Answer any *one* of the following in maximum **500** words : [20]

- (1) Describe the impact of Information Age on social institutions.
- (2) Discuss the effects of India's New Economic Policy, 1991 on workers in formal sector.

(मराठी रूपांतर)

वेळ : तीन तास

एकूण गुण : 80

सूचना :— (i) गट 'अ' किंवा गट 'ब' सोडवा.

(ii) सर्व प्रश्न सोडविणे आवश्यक आहेत.

(iii) उजवीकडील अंक प्रश्नांचे पूर्ण गुण दर्शवितात.

(गट 'अ')

1. खालीलपैकी कोणत्याही दोहोंची प्रत्येकी कमाल 50 शब्दांत उत्तरे लिहा : [10]

- (1) कामाचा अर्थ.
- (2) उत्तर-फोर्डिस्ट उत्पादनातील लवचिकता.
- (3) अनौपचारिक क्षेत्रातील श्रमिकांच्या समस्या.
- (4) समकालीन भारतातील कामातील असुरक्षितता.

2. खालीलपैकी कोणत्याही चारवर प्रत्येकी कमाल 100 शब्दांत टिपा लिहा : [20]

- (1) नोकरशाहीच्या समस्या.
- (2) जपानी प्रारूप.
- (3) कामासंबंधी ताण.
- (4) समकालीन भारतातील बेकारीची समस्या.
- (5) स्थलांतरित कामगारांच्या समस्या.
- (6) अनौपचारिक क्षेत्राचा अर्थ द्या.

3. खालीलपैकी कोणत्याही तीन प्रश्नांची प्रत्येकी कमाल 250 शब्दांत उत्तरे लिहा : [30]

- (1) उत्तर-औद्योगिक समाजातील कामाच्या स्वरूपाची चर्चा करा.
- (2) कारखाना उत्पादन पद्धतीच्या वैशिष्ट्यांची चर्चा करा.

- (3) शास्त्रीय व्यवस्थापनाची वैशिष्ट्ये स्पष्ट करा.
- (4) कामगार संघटनांसमोरील सद्य आव्हानाची चर्चा करा.
- (5) असंघटित/अनौपचारिक क्षेत्राच्या समस्यांचे वर्णन करा.

4. खालीलपैकी कोणत्याही एका प्रश्नाचे कमाल 500 शब्दांत उत्तर लिहा : [20]

- (1) माहिती युगाच्या सामाजिक संस्थांवरील प्रभावाचे वर्णन करा.
- (2) भारताच्या नवीन आर्थिक धोरणाच्या (1991) संघटित क्षेत्रातील कामगारांवरील परिणामांची चर्चा करा.

[4101]-369

OR

(Group B) G-3 : Crime and Society

Time : Three Hours

Maximum Marks : 80

**N.B.** :— (i) All questions are compulsory.

(ii) Figures to the right indicate full marks.

1. Answer any *two* of the following questions in maximum **50** words each : [10]

- (1) Concept of Crime.
- (2) Role of Victim.
- (3) Any *two* types of crime.
- (4) White-collar crime.

2. Write short notes on any *four* of the following questions in maximum **100** words each : [20]

- (1) Theory of anomie.
- (2) Cyber crime.
- (3) Prevention of crime.
- (4) Criminalization of politics.
- (5) Crime against castes.
- (6) Organised crime.

3. Answer any *three* of the following questions in maximum **250** words each : [30]

- (1) Explain violence against women.
- (2) Discuss Sutherland's theory of crime.
- (3) Explain the environmental crimes.
- (4) Explain Rehabilitation of prisoners.
- (5) Discuss the features and limitations of demonological theory of crime.

4. Answer any *one* of the following questions in maximum **500** words : [20]

- (1) Explain the problem of juvenile delinquency.
- (2) Write an essay on Terrorism.

(मराठी रूपांतर)

वेळ : तीन तास

एकूण गुण : 80

सूचना :— (i) सर्व प्रश्न अनिवार्य आहेत.

(ii) उजवीकडील अंक प्रश्नांचे पूर्ण गुण दर्शवितात.

(गट 'ब')

1. खालीलपैकी कोणत्याही दोन प्रश्नांची उत्तरे **50** शब्दापर्यंत लिहा : [10]

- (1) गुन्ह्यांची संकल्पना.
- (2) बळीची भूमिका.
- (3) गुन्ह्यांचे कोणतेही दोन प्रकार.
- (4) पांढरपेशा गुन्हेगारी.

2. खालीलपैकी कोणत्याही चारांवर 100 शब्दांत टिपा लिहा : [20]

- (1) प्रमाणकशून्यतेचा सिद्धांत
- (2) संगणकीय गुन्हे
- (3) गुन्हाप्रतिबंध
- (4) राजकारणाचे गुन्हेगारीकरण
- (5) जाती विरुद्धचे गुन्हे
- (6) संघटीत गुन्हेगारी.

3. खालीलपैकी कोणत्याही तीन प्रश्नांची उत्तरे कमाल 250 शब्दांत लिहा : [30]

- (1) स्त्रियांविरुद्धचे गुन्हे स्पष्ट करा.
- (2) सदरलँडच्या गुन्हा सिद्धांतावर चर्चा करा.
- (3) गुन्ह्यांच्या पर्यावरणात्मक सिद्धांताचे वर्णन करा.
- (4) गुन्हेगारांचे पुनर्वसन—स्पष्ट करा.
- (5) गुन्ह्यांच्या पिशाच्यवादी सिद्धांताची वैशिष्ट्ये व मर्यादांची चर्चा करा.

4. खालीलपैकी कोणत्याही एका प्रश्नाचे कमाल 500 शब्दांत उत्तरे द्या : [20]

- (1) बालगुन्हेगारीची समस्या स्पष्ट करा.
- (2) दहशतवादावर निबंध लिहा.

Total No. of Questions—4]

[Total No. of Printed Pages—4

<b>Seat No.</b>	
---------------------	--

**[4101]-370**

**T.Y. B.A. EXAMINATION, 2012**

**SOCIOLOGY**

**(S-3 : Social Research Methods)**

**(2008 PATTERN)**

**Time : Three Hours**

**Maximum Marks : 80**

**N.B. :—** (i) All questions are compulsory.

(ii) Figures to the right indicate full marks.

**1.** Answer any *two* of the following in maximum **50** words each : [10]

(i) Histogram

(ii) Positivism

(iii) Ethnography

(iv) Review of literature.

**2.** Write short notes on any *four* of the following in maximum **100** words each : [20]

(i) Meaning and definition of content analysis

(ii) Secondary sources

P.T.O.



- (iii) Significance of social research
- (iv) Coding
- (v) Types of research design
- (vi) Objectivity in social research.

**3.** Answer any *three* of the following in maximum **250** words each : [30]

- (i) Describe the advantages and limitations of case study method.
- (ii) Explain the salient features of research report.
- (iii) Describe the importance of hypothesis.
- (iv) Explain the meaning and types of observation technique.
- (v) Describe the uses and importance of computer in social research.

**4.** Answer any *one* of the following in maximum **500** words : [20]

- (i) Describe the meaning, merits and demerits of survey method.
- (ii) What is Questionnaire ? Discuss the advantages and disadvantages of questionnaire technique.

(मराठी रूपांतर)

वेळ : तीन तास

एकूण गुण : 80

सूचना :— (i) सर्व प्रश्न सोडविणे आवश्यक आहे.

(ii) उजवीकडील अंक प्रश्नांचे पूर्ण गुण दर्शवितात.

(iii) संदर्भासाठी मूळ इंग्रजी प्रश्नपत्रिका पहावी.

1. खालीलपैकी कोणत्याही दोहोंवर प्रत्येकी कमाल 50 शब्दांपर्यंत लिहा : [10]

(i) स्तंभालेख

(ii) प्रत्यक्षवाद

(iii) संस्कृतीवर्णन/लोकालेख

(iv) संदर्भ साहित्याचा आढावा.

2. खालीलपैकी कोणत्याही चारवर प्रत्येकी कमाल 100 शब्दांपर्यंत थोडक्यात टीपा लिहा : [20]

(i) आशय विश्लेषणाचा अर्थ व व्याख्या

(ii) दुय्यम स्रोत

(iii) सामाजिक संशोधनाचे महत्व

(iv) संकेतीकरण

(v) संशोधन आराखड्याचे प्रकार

(vi) सामाजिक संशोधनातील वस्तुनिष्ठता.

3. खालीलपैकी कोणत्याही तीन प्रश्नांची प्रत्येकी कमाल 250 शब्दांपर्यंत उत्तरे लिहा : [30]

- (i) व्यष्टी अध्ययन पद्धतीच्या गुणांचे व मर्यादांचे वर्णन करा.
- (ii) संशोधन अहवालाची प्रमुख वैशिष्ट्ये स्पष्ट करा.
- (iii) गृहीतकृत्याचे महत्व विशद करा.
- (iv) निरीक्षण तंत्राचा अर्थ व प्रकार स्पष्ट करा.
- (v) सामाजिक संशोधनात संगणकाचे उपयोग व महत्वाचे वर्णन करा.

4. खालीलपैकी कोणत्याही एका प्रश्नाचे उत्तर कमाल 500 शब्दांपर्यंत लिहा : [20]

- (i) सर्वेक्षण पद्धतीचा अर्थ, गुण व दोषांचे वर्णन करा.
- (ii) प्रश्नावली म्हणजे काय ? प्रश्नावली तंत्राच्या फायद्यांची व तोट्यांची चर्चा करा.

Total No. of Questions—4]

[Total No. of Printed Pages—4

Seat No.	
-------------	--

**[4101]-371**

**T.Y. B.A. EXAMINATION, 2012**

**SOCIOLOGY (S-4)**

**(Indian Society : Continuity and Change)**

**(2008 PATTERN)**

**Time : Three Hours**

**Maximum Marks : 80**

**N.B. :—** (i) *All* questions are compulsory.

(ii) Figures to the right indicate full marks.

**1.** Answer any *two* of the following in maximum **50** words each : [10]

- (1) Contribution of British Colonialism.
- (2) Regionalism.
- (3) Migration to cities;
- (4) Changing nature of religion

**2.** Write short notes on any *four* of the following in maximum **100** words each : [20]

- (1) Impact of modernization an Indian Society.
- (2) Civil society initiatives for unity of Indian Society.

P.T.O.

- (3) Effects of Green Revolution.
- (4) Problems of Urban Society.
- (5) Caste in rural India.
- (6) Changing nature of marriage.

**3.** Answer any *three* of the following in maximum **250** words each : [30]

- (1) Discuss the contribution of Indus valley civilization to the making of Indian Society.
- (2) Explain Language as a challenge to the unity of India.
- (3) Examine the changing nature of Tribal society.
- (4) Discuss the issues related to education in contemporary India.
- (5) Describe the changing nature of family in contemporary society.

**4.** Answer any *one* of the following in maximum **500** words : [20]

- (1) Examine the role of democracy and secularism in the direction of nation building.
- (2) Explain the impact of globalization on Indian agriculture.

(मराठी रूपांतर)

वेळ : तीन तास

एकूण गुण : 80

सूचना :— (i) सर्व प्रश्न सोडविणे आवश्यक आहे.

(ii) उजवीकडील अंक प्रश्नाचे पूर्ण गुण दर्शवितात.

(iii) संदर्भासाठी मूळ इंग्रजी प्रश्नपत्रिका पहावी.

1. खालीलपैकी कोणत्याही दोहोंवर प्रत्येकी 50 शब्दापर्यंत उत्तरे लिहा : [10]

- (1) ब्रिटीश वसाहतवादाचे योगदान।
- (2) प्रांतवाद।
- (3) शहराकडील स्थलांतर।
- (4) धर्माचे बदलते स्वरूप।

2. खालीलपैकी कोणत्याही चारवर प्रत्येकी 100 शब्दापर्यंत टिपा लिहा : [20]

- (1) भारतीय समाजावरील आधुनिकीकरणाचा परिणाम।
- (2) भारतीय समाजाच्या एकात्मतेसाठी नागरी समाजाचा पुढाकार।
- (3) हरितक्रांतीचे परिणाम।
- (4) शहरी समाजाच्या समस्या।
- (5) ग्रामीण भारतातील जाती।
- (6) विवाहाचे बदलते स्वरूप।

3. खालीलपैकी कोणत्याही तीन प्रश्नांची उत्तरे प्रत्येकी 250 शब्दापर्यंत लिहा : [30]

- (1) भारतीय समाजाच्या जडणघडणीतील सिंधू संस्कृतीच्या योगदानाची चर्चा करा.

- (2) “भारतीय एकात्मतेपुढे भाषा हे एक आव्हान आहे.” स्पष्ट करा.
- (3) आदिवासी समाजाच्या बदलल्या स्वरूपाचे मूल्यमापन करा.
- (4) सद्यकालीन भारतातील शिक्षण संबंधिच्या विविध मुद्द्यांची चर्चा करा.
- (5) सद्यकालीन भारतातील कुटुंबाचे बदलते स्वरूप विशद करा.

4. खालीलपैकी कोणत्याही एका प्रश्नावर 500 शब्दापर्यंत उत्तर लिहा : [20]

- (1) राष्ट्रबांधणीच्या संदर्भात लोकशाही आणि धर्मनिरपेक्षता यांच्या भूमिकेचे परिक्षण करा.
- (2) भारताच्या कृषी क्षेत्रावरील जागतिकीकरणाचा प्रभाव स्पष्ट करा.

Total No. of Questions—4]

[Total No. of Printed Pages—4

<b>Seat No.</b>	
---------------------	--

**[4101]-372**

**T.Y. B.A. EXAMINATION, 2012**

**MATHEMATICS**

**(Mathematical Prerequisites)**

**(2008 PATTERN)**

**Time : Three Hours**

**Maximum Marks : 80**

**N.B. :—** (i) All questions are compulsory.

(ii) Figures to the right indicate full marks.

(iii) Use of calculator is allowed.

$$A = \begin{bmatrix} -2 & 5 \\ 0 & 6 \end{bmatrix}.$$

1. Attempt any *ten* of the following :

[20]

(i) Convert the inequality  $x + 3y \geq 5$  into equation.

(ii) Find eigenvalues of matrix :

(iii) Find  $2A - B$ , where  $A = \begin{bmatrix} -1 & 1 \end{bmatrix}$  and  $B = \begin{bmatrix} 7 & 0 \end{bmatrix}$ .

(iv) Define singular matrix.

(v) Write transpose of :

$$A = \begin{bmatrix} 1 & 2 & 3 \\ 0 & -1 & 8 \end{bmatrix}.$$

P.T.O.



(vi) Find  $A \cdot B$  if :

$$A = \begin{bmatrix} 1 & 0 \\ 0 & 1 \end{bmatrix} \text{ and } B = \begin{bmatrix} 4 & 5 \\ 6 & 7 \end{bmatrix}.$$

(vii) Define Hessian for  $z = f(x, y)$ .

(viii) Find  $\det(4A)$ , where :

(ix) Determine whether :

$$A = \begin{bmatrix} 2 & 6 \\ 1 & 3 \end{bmatrix}$$

is invertible.

(x) Define null matrix.

(xi) Find  $2A + 3B$  if :

$$A = [1 \ 2 \ 3], \quad B = [0 \ 2 \ 4].$$

(xii) Write advantages of dual L.P.P.

(xiii) Is  $AB = BA$ , where :

$$A = \begin{bmatrix} 0 & 0 \\ 1 & 2 \end{bmatrix}, \quad B = \begin{bmatrix} 3 & 4 \\ 0 & 0 \end{bmatrix}.$$

**2.** Attempt any *two* of the following :

[10]

(i) Find determinant of :

$$A = \begin{bmatrix} 15 & 7 & 9 \\ 2 & 5 & 6 \\ 9 & 0 & 12 \end{bmatrix},$$

using Laplace expansion along second column.

(ii) Determine whether :

$$y = -3x_1^2 + 4x_1x_2 - 4x_2^2$$

is positive or negative definite using discriminant.

(iii) Write dual of the following L.P.P. :

$$\text{Minimise } Z = 36x_1 + 30x_2 + 40x_3$$

Subject to

3. Attempt any *two* of the following : [20]

(i) Solve the following L.P.P. by Simplex method :

$$A = \begin{bmatrix} 0 & 2 & 5 \\ 0 & 1 & 3 \end{bmatrix}$$

$$\text{Maximise } Z =$$

Subject to

(ii) Use eigenvalues to determine sign definiteness for :

(iii) Optimise :

$$y = -5x_1^2 + 10x_1 + x_1x_3 - 2x_2^2 + 4x_2 + 2x_2x_3 - 4x_3^2$$

using Hessian for the second order.

4. Attempt any *two* of the following :

[30]

(i) (a) Find inverse of :

$$A = \begin{bmatrix} 4 & 2 & 5 \\ 3 & 1 & 8 \\ 9 & 6 & 7 \end{bmatrix}$$

by adjoint method.

(b) Solve :

$$6x_1 + 5x_2 = 49, \quad 3x_1 + 4x_2 = 32$$

by Cramer's rule.

(ii) Maximise the utility                      subject to budget condition

.

(iii) Solve by Simplex method :

Minimise       $Z =$

Subject to

.

Total No. of Questions—4]

[Total No. of Printed Pages—7

<b>Seat No.</b>	
---------------------	--

**[4101]-373**

**T.Y. BA. EXAMINATION, 2012**

**STATISTICS**

**(General—III)**

**(Design of Experiments and Operations Research)**

**(2008 PATTERN)**

**Time : Three Hours**

**Maximum Marks : 80**

**N.B. :—** (i) *All* questions are compulsory.

(ii) Figures to the right indicate full marks.

(iii) Use of calculator and statistical tables is allowed.

(iv) Notations and symbols have their usual meanings.

**1.** Attempt any *two* of the following : [5 each]

(a) (i) Define a slack and a surplus variable in Linear Programming Problem (L.P.P.).

(ii) Explain the principle of local control in design of experiments.

(b) (i) Explain the term treatment with an illustration.

(ii) Describe a transportation problem and explain how it is a special case of L.P.P.

P.T.O.

- (c) (i) State standard form of a L.P.P.
- (ii) State linear mathematical model of a Latin Square Design (L.S.D.).
- (d) (i) Define relative efficiency of a design  $D_1$  with respect to a design  $D_2$ . Also give its interpretation.
- (ii) State all assumptions in dealing with a sequencing problem.

2. Attempt any *four* of the following : [5 each]

- (a) Cashewco has two grades of Cashew nuts : Grade I—750 kg and Grade II—1200 kg. These are to be mixed in two types of packages of one kg each — economy and special. The economy pack consists of grade I and grade II cashews in the proportion 1 : 3, while the special combines the two in equal proportion. The profit margin on the economy and special packs is Rs. 10 and Rs. 16 per pack respectively. Formulate this as a L.P.P.
- (b) Write a note on 'Replication' in design of experiments.

(c) Write the dual of the following L.P.P. :

$$\text{Maximize : } Z = 3x_1 + 17x_2 + 9x_3$$

Subject to the constraints :

$$3x_1 - 2x_2 + 4x_3 \geq 3$$

$$-2x_1 + 3x_2 \leq 5$$

$$x_1, x_2, x_3 \geq 0.$$

(d) State the mathematical model for analysis of covariance in R.B.D. Also state the estimates of parameters in it.

(e) Describe layout and model for a split plot design.

(f) A machine operator has to perform three operations turning, threading and kurling on a number of different jobs. The time required to perform these operations (in minutes) for each job is known and is given below. Find a sequence that minimizes the total time required (T) to turn out all the jobs. Also find the value of T :

<b>Job</b> →	1	2	3	4	5	6
<b>Machines</b>						
↓						
Turning	3	12	5	2	9	11
Threading	8	6	4	6	3	1
Kurling	13	14	9	12	8	13

3. Attempt any *three* of the following :

(a) Obtain initial basic feasible solution (IBFS) by Vogel's Approximation Method (VAM) and check its optimality for the following T.P. : [10]

Factory	Warehouse				Availability
	W <sub>1</sub>	W <sub>2</sub>	W <sub>3</sub>	W <sub>4</sub>	
F <sub>1</sub>	20	16	22	14	20
F <sub>2</sub>	18	24	28	12	40
F <sub>3</sub>	16	18	24	20	35
<b>Requirement</b>	16	18	31	30	

(b) (i) Obtain an expression for efficiency of L.S.D. over R.B.D. if columns are used as blocks. Also state your assumptions. [5]

(ii) Solve the following L.P.P. graphically : [5]

Maximize :  $Z = 200x_1 + 100x_2$

Subject to :  $150x_1 + 60x_2 \leq 30000$

$$50x_1 + 40x_2 \leq 13000$$

$$10x_1 + 20x_2 \leq 5000$$

$$x_1 \geq 0, x_2 \geq 0.$$

(c) (i) Describe mathematical model and hypotheses to be tested in ANOVA of R.B.D. with assumptions. Also state estimates of parameters. [5]

(ii) ABC Company is engaged in manufacturing five brands of packed snacks. It is having five manufacturing set ups, each capable of manufacturing any of its brands one at a time. The cost to make a brand on these set ups is given below :

Brand	Set ups				
	S <sub>1</sub>	S <sub>2</sub>	S <sub>3</sub>	S <sub>4</sub>	S <sub>5</sub>
B <sub>1</sub>	8	12	14	10	22
B <sub>2</sub>	14	6	12	18	10
B <sub>3</sub>	16	10	8	12	18
B <sub>4</sub>	18	24	14	22	20
B <sub>5</sub>	14	10	18	16	22

Find the optimum assignment of products on these set ups. Also find optimum cost. [5]

(d) Define main effects and interaction effects in factorial experiment. Obtain their mathematical expression in  $2^3$  factorial experiment for a main effect, a two-factor interaction effect and a three-factor interaction effect. [10]



- (e) (i) Identify the confounded effects in each of the replication of an experiment given below. Also state ANOVA table for this experiment : [6]

Replications	Blocks							
	1				2			
<b>I</b>	(b)	(1)	(abc)	(ac)	(bc)	(a)	(ab)	(c)
<b>II</b>	(a)	(bc)	(abc)	(1)	(b)	(c)	(ab)	(ac)
<b>III</b>	(a)	(b)	(c)	(abc)	(1)	(ab)	(ac)	(bc)
<b>IV</b>	(a)	(b)	(ac)	(bc)	(1)	(c)	(abc)	(ab)

- (ii) Describe the procedure for testing the equality of two specified treatment effects in R.B.D. [4]

4. Attempt any *one* of the following :

- (a) (i) Solve the following L.P.P. by Simplex method : [10]

$$\text{Maximize : } Z = 4000x_1 + 2000x_2 + 5000x_3$$

$$\text{Subject to : } 12x_1 + 7x_2 + 9x_3 \leq 1260$$

$$22x_1 + 18x_2 + 16x_3 \leq 19008$$

$$2x_1 + 4x_2 + 3x_3 \leq 396$$

$$x_1, x_2, x_3 \geq 0.$$

- (ii) When and why is analysis of covariance technique recommended ? Also describe the technique of ANACOVA in C.R.D. [10]

- (b) (i) State the hypotheses to be tested in L.S.D. Obtain the expected value of error mean sum of squares in it. [10]
- (ii) Obtain an IBFS and corresponding cost of transporting by using North-West Corner Method for the following T.P. : [5]

Warehouse	Market				Supply
	I	II	III	IV	
<b>A</b>	5	2	4	3	22
<b>B</b>	4	8	1	6	15
<b>C</b>	4	6	7	5	8
<b>Requirement</b>	7	12	17	9	

- (iii) What is meant by unbalanced T.P. ? How will you convert it into a balanced T.P. ? [5]

Total No. of Questions—4]

[Total No. of Printed Pages—4

<b>Seat No.</b>	
---------------------	--

**[4101]-374**

**T.Y. B.A. EXAMINATION, 2012**

**STATISTICS (Special-III)**

**(Distribution Theory)**

**(2008 PATTERN)**

**Time : Three Hours**

**Maximum Marks : 80**

**N.B. :—** (i) *All* questions are compulsory.

(ii) Figures to the right indicate full marks.

(iii) Symbols and abbreviations have usual meanings.

(iv) Use of calculator and statistical table is allowed.

(v) Graph paper will be provided on request.

**1.** Attempt any *two* of the following : [5 each]

(a) If  $X \rightarrow \beta_2(m, n)$ , find its mean and variance.

(b) State and prove Chebyshev's inequality for continuous random variable.

(c) If  $X \rightarrow L(\mu, \lambda)$ , then find its quartile deviation.

(d) If  $X \rightarrow LN(0, 0, 1)$ , find  $P[|X| > 1]$ .

P.T.O.

2. Attempt any *four* of the following : [5 each]

- (a) Obtain the harmonic mean for the beta distribution of first kind with parameters  $(m, n)$ .
- (b) Let  $X \rightarrow W(\alpha, \beta)$ . Obtain the distribution function (d.f.) of  $X$ . Hence find median of  $X$ .
- (c) Describe Gambler's ruin problem.
- (d) Let  $X \rightarrow C(0, 1)$ . Obtain the distribution of  $Y = \frac{1}{X}$ .
- (e) Let  $X_{(1)}, X_{(2)}, X_{(3)}, X_{(4)}$  be an order statistics of a random sample of size 4 from  $U(0, 1)$ . Find :

$$P\left[\frac{1}{3} < X_{(2)} < \frac{2}{3}\right]$$

- (f) If  $X \rightarrow B(120, 0.25)$ , find approximately :

$$P[30 < X < 42]$$

by using C.L.T.

3. Attempt any *three* of the following : [10 each]

- (a) Let :

$$(X, Y) \rightarrow \text{BN}(\mu_1, \mu_2, \sigma_1^2, \sigma_2^2, \rho),$$

then obtain the distribution of :

$$Z = \frac{X}{Y}.$$

(b) Let  $X$  follows Poisson distribution with parameter ( $m$ ). Obtain distribution of  $X$  truncated by discarding the value  $X = 0$ . Also find mean and variance of the resulting truncated Poisson distribution.

(c) If :

$$X \rightarrow \beta_1 (1, 1) \text{ and } Y \rightarrow \beta_1 (1, 1)$$

are independent r.v., then obtain the distribution of  $U = (X - Y)$ .

(d) State and prove Central Limit Theorem (CLT) for i.i.d. r.v.s. based on m.g.f.

(e) Let  $X_1, X_2, X_3, \dots, X_k$  have multinomial distribution with parameters :

$$(n; p_1, p_2, p_3, \dots, p_k), p_i \geq 0 \forall i = 1..k \quad \sum p_i = 1.$$

Find the Corr  $(X_i, X_j)$  .  $i \neq j, i, j = 1, 2, \dots, k$

4. Attempt any *one* of the following :

(a) (i) Obtain the distribution of difference between two i.i.d exponential variates with mean ( $\theta$ ) and hence identify its distribution. [7]

(ii) If  $X \rightarrow C(\mu, \lambda)$ , then find its distribution function  $F(x)$ .

Hence find lower and upper quartiles of  $X$ . [7]

(iii) Let  $(X, Y) \rightarrow BN(5, 3, 1^2, 3^2, 0.25)$ .

Find  $P(Y < 3/X = 5)$  and  $P(X > 1/Y = 3)$  [6]

(b) (i) Let  $X \rightarrow LN(a, \mu, \sigma^2)$  distribution. Find the  $r$ th moment about  $X - a$ . Hence find its mean. [7]

(ii) Find mean deviation about mean of  $L(0, 1)$ . [7]

(iii) Define the following terms :

(1) Finite Markov chain

(2) Stationary transition probability

(3) Stochastic matrix  $P$ . [6]

Total No. of Questions—5]

[Total No. of Printed Pages—7

Seat No.	
-------------	--

[4101]-375

**T.Y. BA. EXAMINATION, 2012**

**APPLIED MATHEMATICS**

**AMG 3 : Real Analysis and Lebesgue Integration**

**(2008 PATTERN)**

**Time : Three Hours**

**Maximum Marks : 80**

**N.B. :—** (i) All questions are compulsory.

(ii) Figures to the right indicate full marks.

1. Attempt any *eight* of the following : [16]

(i) Show by an example that a divergent sequence may have a convergent subsequence.

(ii) Give an example of a series :

$$\sum_{n=1}^{\infty} a_n$$

such that  $(a_1 + a_2) + (a_3 + a_4) + (a_5 + a_6) + \dots$  is convergent but  $a_1 + a_2 + a_3 + a_4 + \dots$  is divergent.

(iii) Does the series :

$$1 - \frac{1}{2} + \frac{1}{3} - \frac{1}{4} + \frac{1}{5} - \frac{1}{6} + \dots$$

converge ? Justify.

P.T.O.

(iv) Let  $f$  be a function defined by :

$$f(x) = 1, \text{ if } x \text{ is a rational in } [0, 1]$$

$$= 0, \text{ if } x \text{ is irrational in } [0, 1]$$

Does  $f \in R[0, 1]$  ? Justify.

(v) Prove or disprove :

If  $f \in R[a, b]$  and if  $f(x) = g(x)$  except for a countable number of points  $x \in [a, b]$ , then  $g \in R[a, b]$ .

(vi) True or False ? If  $G$  is an open subset of  $[a, b]$  and  $|G| = 0$ , then  $G = \phi$ . Justify.

(vii) Give an example of an uncountable set of measure zero.

(viii) Let  $E_1, E_2 \subset [a, b]$ . If  $m(E_1 - E_2) = 0$  and  $E_1 \cup E_2$  is a measurable set. Prove that  $E_1$  is a measurable set.

(ix) Find  $\int_0^1 f$  if

$$f(x) = \frac{1}{4\sqrt{x}}, \quad 0 < x \leq 1$$

and  $f(0) = 0$ .

(x) Find  $f^+$ , if

$$f(x) = \frac{1}{2} + \sin x, \quad 0 \leq x \leq 2\pi.$$



2. (A) Attempt any *one* of the following : [6]

(i) If

$$\sum_{n=1}^{\infty} a_n$$

is series of non-zero real numbers and if

$$A = \lim_{n \rightarrow \infty} \sup \left| \frac{a_{n+1}}{a_n} \right|,$$

then prove that :

$$\sum_{n=1}^{\infty} |a_n| < \infty$$

provided  $A < 1$ .

(ii) State Cauchy condensation test for convergence of series of real numbers and use it to test the convergence of

$$\sum_{n=4}^{\infty} \frac{1}{n(\log n)^2}.$$

(B) Attempt any *two* of the following : [10]

(i) If  $f$  is a continuous function on a closed and bounded interval  $[a, b]$  and  $\phi'(x) = f(x)$  ( $a \leq x \leq b$ ), then prove that :

$$\int_a^b f(x) dx = \phi(b) - \phi(a).$$

(ii) Prove that :

$$\frac{\pi^2}{2a} \leq \int_0^{\pi} \frac{x dx}{a \cos^2 \frac{x}{2} + b \sin^2 \frac{x}{2}} \leq \frac{\pi^2}{2b}; \quad a > b.$$

- (iii) If  $\{s_n\}_{n=1}^{\infty}$  is a convergent sequence of real numbers, then prove that :

$$\liminf_{n \rightarrow \infty} s_n = \lim_{n \rightarrow \infty} s_n.$$

3. (A) Attempt any *two* of the following : [8]

- (i) Discuss the uniform convergence of :

$$\sum_{n=1}^{\infty} e^{-nx} x^n \quad (0 \leq x \leq 10).$$

- (ii) Test the convergence of :

$$\sum_{n=1}^{\infty} \frac{n^n}{n!}.$$

- (iii) Prove that the sequence :

$$\left\{ \left( 1 + \frac{1}{n} \right)^n \right\}_{n=1}^{\infty}$$

is convergent.

- (B) Attempt any *two* of the following : [8]

- (i) If  $E \subseteq [a, b]$  and  $E$  is measurable, then prove that :

$$\bar{m}E + \bar{m}E' \leq b - a.$$

- (ii) If

$$f(x) = \begin{cases} 0 & (0 < x < 1), \\ 4 & f(0) = 4, \\ 7 & f(1) = 7, \end{cases}$$

prove that  $f$  is measurable.

(iii) If  $f$  and  $g$  are measurable functions on  $[a, b]$ , then show that  $f + g$  is a measurable function on  $[a, b]$ .

4. (A) Attempt any *one* of the following : [6]

(i) If  $G_1$  and  $G_2$  are open subsets of  $[a, b]$ , prove that :

$$|G_1| + |G_2| = |G_1 \cup G_2| + |G_1 \cap G_2|.$$

(ii) Let  $E$  be a subset of  $[a, b]$ . Show that  $E$  is a measurable set if and only if given  $\epsilon > 0$ , there exists a closed set  $F \subset E$  and open set  $G \supset E$  such that  $|G| - |F| < \epsilon$ .

(B) Attempt any *two* of the following : [10]

(i) If  $f$  is a measurable function on  $[a, b]$ , then prove that the inverse image under  $f$  of any interval is a measurable set.

(ii) If  $I_1, I_2, I_3, \dots, I_k$  are open subintervals of  $[a, b]$ , prove that :

$$|I_1 \cup I_2 \cup I_3 \cup \dots \cup I_k| \leq$$

$$|I_1| + |I_2| + |I_3| + \dots + |I_k|.$$

- (iii) If  $E_1, E_2, \dots$  are measurable subsets of  $[a, b]$  and if  $E_1 \subset E_2 \subset E_3 \subset \dots$ , then prove that :

$$\bigcup_{n=1}^{\infty} E_n$$

is measurable and :

$$m\left(\bigcup_{n=1}^{\infty} E_n\right) = \lim_{n \rightarrow \infty} m(E_n).$$

5. (A) Attempt any *one* of the following : [6]

- (i) Let  $f$  be a measurable function on  $[a, b]$ . Prove that  $f \in L[a, b]$  if and only if  $|f| \in L[a, b]$ . Moreover, if  $f \in L[a, b]$ , prove that :

$$\left| \int_a^b f \right| \leq \int_a^b |f|.$$

- (ii) Show that the subset  $E$  of  $[a, b]$  is measurable if and only if its characteristic function  $\psi_E$  is measurable on  $[a, b]$ .

(B) Attempt any *two* of the following : [10]

- (i) If

$$f(x) = \frac{1}{x}, \quad 0 < x \leq 1$$

$$= 2012, \quad \text{at } x = 0,$$

prove that  $f(x)$  is not Lebesgue integrable on  $[0, 1]$ .

(ii) If  $E_1$  and  $E_2$  are measurable subsets of  $[a, b]$ , prove that the symmetric difference of  $E_1$  and  $E_2$  is also measurable.

(iii) Let  $E$  be a measurable subset of  $[a, b]$ , prove that :

$$\bar{m}A = \bar{m}(A \cap E) + \bar{m}(A \cap E')$$

for every subset  $A$  on  $[a, b]$ .

Total No. of Questions—4]

[Total No. of Printed Pages—8

<b>Seat No.</b>	
---------------------	--

**[4101]-376**

**T.Y. B.A EXAMINATION, 2012**  
**APPLIED STATISTICS (General-III)**  
**(Applications of Statistics)**  
**(2008 PATTERN)**

**Time : Three Hours**

**Maximum Marks : 80**

**N.B. :-** (i) *All* questions are compulsory.

(ii) Figures to the right indicate full marks.

(iii) Use of calculator and statistical table is allowed.

(iv) Notations and abbreviations have their usual meanings.

1. Attempt any *two* of the following : [5 each]

(a) Define distribution function of continuous type r.v. Further state any *three* properties of distribution function of continuous type r.v.

(b) A soft drink machine is regulated so that it discharges an average of 200 milliliters per cup. If the amount of drink is normally distributed with the standard deviation equal to 15 milliliters :

(i) What fraction of the cups will contain more than 224 milliliters ?

(ii) What is the probability that a cup contains between 191 and 209 milliliters ?

P.T.O.

- (c) Define normal distribution. Further state any *two* properties of it. Let  $X \rightarrow N(0, \sigma^2)$ . Find  $P(-3\sigma < X < 3\sigma)$ .
- (d) Describe the procedure to test  $H_0 : \sigma_1^2 = \sigma_2^2$  against  $H_1 : \sigma_1^2 < \sigma_2^2$ .

2. Attempt any *four* of the following : [5 each]

- (a) A sample poll of 300 voters from district A and 200 voters from district B showed that 56% and 48% respectively, were in favour of a given candidate. At 5% level of significance (l.o.s.), test the hypothesis that there is a difference between the districts with respect to voting.
- (b) Explain *t*-test for testing  $H_0 : \mu = \mu_0$  against \_\_\_\_\_ .
- (c) Explain concept of analysis of variance.
- (d) Explain the following terms used in testing of hypotheses : Hypothesis, critical region, level of significance.
- (e) Aflatoxins produced by mold on peanut crops in Virginia must be monitored. A sample of 64 batches of peanuts reveals levels of 24.17 ppm, on average, with a variance of 4.25 ppm<sup>2</sup>. Test the hypotheses that \_\_\_\_\_ against  $H_1 : \sigma^2 \neq 4.2$ . Use 1% level of significance.
- (f) Describe the procedure of construction of C chart when standards are not given.

3. Attempt any *three* of the following :

(a) (i) Explain the terms 'high spots' and 'low spots' used in P-charts. [4]

(ii) An industrial safety program was recently instituted in the computer-chip industry. The average weekly loss in man-hours due to accidents in 10 similar plants both before and after the program are as follows : [6]

<b>Plant</b>	<b>Before</b>	<b>After</b>
1	30.5	23
2	18.5	21
3	24.5	22
4	32	28.5
5	16	14.5
6	15	15.5
7	23.5	24.5
8	25.5	21
9	28	23.5
10	18	16.5

Determine, at 5% level of significance, whether the safety program has been proven to be effective.



- (b) (i) A college administrator claims that there is no difference in first year grade point averages for students entering the college from any of the three different city high schools. The following data give the first year grade point averages of 12 randomly chosen students, 4 from each of the three high schools :

School 1 : 3.2    3.4    3.3    3.5

School 2 : 3.4    3.0    3.7    3.3

School 3 : 2.8    2.6    3.0    2.7

Carry out completely one way classification. Test the claim of administrator at 5% level of significance. [7]

- (ii) State the distinction between a parametric and non-parametric problem. [3]

- (c) Given below are the values of sample mean ( $\bar{X}$ ) and the range (R) for ten samples of size 5 each : [10]

<b>Sample Number</b>	<b>Range (R)</b>	<b>Mean (<math>\bar{X}</math>)</b>
1	12	30
2	13	29

3	12	25
4	14	30
5	14	31
6	11	25
7	15	29
8	13	26
9	11	30
10	13	28

Set up  $\bar{X}$  and R-charts, examine the state of control of the given process. Comment on your results.

- (d) (i) Explain in brief the meaning and purpose of statistical quality control. [5]
- (ii) State the mathematical model used in two-way classification of analysis of variance and explain the terms used in it. Further state the break up of total sum of squares. [5]
- (e) (i) Explain non-parametric test for randomness. [5]
- (ii) Explain chance causes and assignable causes of variations. [5]

4. Attempt any *one* of the following :

(a) (i) A random sample of 100 recorded deaths in a particular city during the past year showed an average life span of 71.8 years. Assuming a population standard deviation of 8.9 years, does this seem to indicate that the mean life span today is greater than 70 years ? Use 5% level of significance. [6]

(ii) Complete the following analysis of variance table : [4]

Source of variation	Degrees of freedom	Sum of squares	Mean sum of squares	F-ratio
Treatment	8	120	15	?
Block	3	80	26.66667	?
Error	24	?	?	
Total	35	600		

(iii) Explain the concept of control limits (3-sigma limits only) used in control charts. Further state criteria for judging lack of control. [5]

(iv) The following data represent the number of hours that a rechargeable hedge trimmer operates before a recharge is required :

1.5, 2.2, 0.9, 1.3, 2.0, 1.6, 1.8, 1.5, 2.0, 1.2, 1.7.

Use the sign test to test the hypothesis at 0.05 level of significance that this particular trimmer operates with a median of 1.8 hours before requiring a recharge. [5]

(b) (i) A random sample of 200 married men, all retired, were classified according to education and number of children :

	<b>No. of children</b>		
Education	0—1	2—3	Over 3
Elementary	14	37	32
Secondary	19	42	17
College	12	17	10

Use 1% l.o.s. and test the hypothesis that the size of the family is independent of level of education attained by the father. [6]

(ii) Describe one tailed test procedure of Wilcoxon's signed rank test. [4]

(iii) The following table is obtained from the inspection on completed units of a product in 20 lots of size 100 each :

<b>Lot No.</b>	<b>No. of Defectives</b>
1	3
2	10
3	12
4	7
5	5
6	4
7	5
8	3
9	3
10	4
11	4
12	6
13	7
14	3
15	3
16	4
17	3
18	9
19	5
20	7

Set up an appropriate control chart and comment on the state of control. [10]

Total No. of Questions—4]

[Total No. of Printed Pages—3

<b>Seat No.</b>	
---------------------	--

**[4101]-377**

**T.Y. B.A. EXAMINATION, 2012**

**PHILOSOPHY**

**G-3 : Aesthetics and Social Philosophy**

**(2008 PATTERN)**

**Time : Three Hours**

**Maximum Marks : 80**

**N.B. :—** (i) All questions are compulsory.

(ii) Figures to the right indicate full marks.

**1.** Answer any *two* of the following questions in **50** words each : [10]

(i) Explain the concept of 'Sublime'.

(ii) Describe the nature of the work of Art.

(iii) "Religion is a set of beliefs, practices and institutions which men have evolved in various societies." Explain.

(iv) What is Fundamentalism ?

**2.** Write short notes on any *four* of the following in **100** words each : [20]

(i) Tolstoy's theory of art as communication.

(ii) Notion and classification of Bhavas.

(iii) The mechanistic model of society.

(iv) Nyaya argument for the existence of God.

(v) Concept of Lokdharmi.

(vi) The problem of evil.

P.T.O.

3. Answer any *three* of the following questions in **200 to 250** words each : [30]

- (i) Explain the nature of aesthetic experience.
- (ii) Explain Marxism as a theory of the society.
- (iii) What is Secularism ? Discuss.
- (iv) Explain the ontological argument for the existence of God.
- (v) Discuss Croce's theory of Art.

4. Answer any *one* of the following questions in **500** words : [20]

- (i) Explain fully the nature of Aesthetics as a branch of Philosophy.
- (ii) Explain and criticize St. Irenaeus's views on the nature of evil.

(मराठी रूपांतर)

वेळ : तीन तास

एकूण गुण : 80

सूचना :— (i) सर्व प्रश्न सोडविणे आवश्यक आहे.

(ii) उजवीकडील अंक पूर्ण गुण दर्शवितात.

(iii) संदर्भासाठी मूळ इंग्रजी प्रश्नपत्रिकाही बघावी.

1. खालीलपैकी कोणत्याही **दोन** प्रश्नांची उत्तरे प्रत्येकी **50** शब्दात द्या : [10]

- (i) 'उदात्त' ही संकल्पना स्पष्ट करा.
- (ii) कलावस्तूचे स्वरूप सांगा.
- (iii) "विविध समाजात मानवांनी उत्क्रांत केलेल्या श्रद्धा, व्यवहार व संस्था यांचा संच म्हणजे धर्म होय." स्पष्ट करा.
- (iv) 'मूलतत्त्ववाद' म्हणजे काय ?

2. खालीलपैकी कोणत्याही चार टीपा प्रत्येकी 100 शब्दात लिहा : [20]

- (i) टॉलस्टॉयचा, 'कला म्हणजे संप्रेषण' हा सिद्धांत.
- (ii) 'भाव' ही संकल्पना व त्यांचे वर्गीकरण.
- (iii) समाजाचे यांत्रिकतावादी प्रतिरूप.
- (iv) ईश्वराच्या अस्तित्वाविषयीचा नैयायिकांचा युक्तिवाद.
- (v) 'लोकधर्मी' ही संकल्पना.
- (vi) दुरिताचा प्रश्न.

3. खालीलपैकी कोणत्याही तीन प्रश्नांची उत्तरे प्रत्येकी 200-250 शब्दात द्या : [30]

- (i) सौंदर्यानुभवाचे स्वरूप स्पष्ट करा.
- (ii) समाजाविषयाचा सिद्धांत म्हणून मार्क्सवादाचे स्पष्टीकरण करा.
- (iii) धर्मनिरपेक्षतावाद म्हणजे काय ? चर्चा करा.
- (iv) ईश्वराच्या अस्तित्वाच्या सिद्धतेविषयीचा सत्ताशास्त्रीय युक्तिवाद स्पष्ट करा.
- (v) क्रोचेच्या कलाविषयक सिद्धांताची चर्चा करा.

4. खालीलपैकी कोणत्याही एका प्रश्नाचे उत्तर 500 शब्दात द्या : [20]

- (i) तत्त्वज्ञानाची एक शाखा म्हणून सौंदर्यशास्त्राचे स्वरूप स्पष्ट करा.
- (ii) संत इरिनायस यांचे दुरिताच्या स्वरूपाविषयीचे विचार सांगून त्यावर टीका करा.



Total No. of Questions—4]

[Total No. of Printed Pages—4

<b>Seat No.</b>	
---------------------	--

**[4101]-378**

**T.Y. B.A. EXAMINATION, 2012**

**PHILOSOPHY**

**(S-3 : Thinkers and Textual Studies–Indian)**

**(2008 PATTERN)**

**Time : Three Hours**

**Maximum Marks : 80**

**N.B. :—** (i) Attempt *All* questions.

(ii) Figures to the right indicate full marks.

**1.** Answer any *two* of the following questions in **50** words each : [10]

- (1) State the nature of Shakti as described in Anubhavamruta.
- (2) Explain Dr. Ambedkar's views on equality.
- (3) What does Prof. Barlingay mean by category ?
- (4) State Prof. Mohanti's views on the concept of relativism.

**2.** Write notes on any *four* of the following questions in **100** words each : [20]

- (1) Freedom from the known.
- (2) Anasaktiyoga.
- (3) Dr. Ambedkar's concept of Dhamma.

P.T.O.

- (4) Prof. Barlingay's distinction between distinguishables and separables.
- (5) Prof. Mohanti's thoughts on Universalism
- (6) The concept of school as a myth about Indian Philosophy.

**3.** Answer any *three* of the following questions in **250** words each : [30]

- (1) State and discuss Dnaneshwara's refutation of Ajnana.
- (2) State and examine Dr. Ambedkar's critique of Brahmanism.
- (3) Explain Krishnamurti's views of truth as pathless land.
- (4) State and examine Prof. Mohanti's views on philosophy.
- (5) What are Prof. Dayakrishna's views about spirituality with reference to the nature of Indian Philosophy ?

**4.** Answer any *one* of the following questions in **500** words : [20]

- (1) What according to Prof. Rajendra Prasad is the nature and place of Moksa in Indian Philosophy ? Discuss.
- (2) State the meaning of truth and non-violence. Explain the interrelationship between them in Gandhiji's philosophy.

(मराठी रूपांतर)

वेळ : तीन तास

एकूण गुण : 80

सूचना :— (i) सर्व प्रश्न सोडवावेत.

(ii) उजवीकडील अंक पूर्ण गुण दर्शवितात.

(iii) संदर्भासाठी मूळ इंग्रजी प्रश्नपत्रिकाही पहावी.

1. खालीलपैकी कोणत्याही दोन प्रश्नांची उत्तरे प्रत्येकी 50 शब्दांत लिहा : [10]

- (1) अनुभवामृतात वर्णन केल्यानुसार शक्तीचे स्वरूप सांगा.
- (2) डॉ. आंबेडकरांचे समानतेविषयीचे विचार स्पष्ट करा.
- (3) प्रा. बारलिंगे यांना संकल्पनाकोटी या पदाने काय अभिप्रेत आहे ?
- (4) प्रा. मोहंती यांचे सापेक्षतावाद या संकल्पनेविषयीचे विचार सांगा.

2. खालीलपैकी कोणत्याही चारांवर प्रत्येकी 100 शब्दांत टीपा लिहा : [20]

- (1) ज्ञानापासून मुक्ती
- (2) अनासक्तीयोग
- (3) डॉ. आंबेडकरांची धम्मविषयक संकल्पना.
- (4) फरककरण्याजोगे आणि अलगकरण्याजोगे यांत प्रा. बारलिंगे यांनी केलेला भेद.
- (5) प्रा. मोहंती यांचे सार्वत्रिकतेविषयीचे विचार.
- (6) भारतीय तत्वज्ञानाविषयीच्या दर्शनपरंपरा संकल्पनेचे मिथक.

3. खालीलपैकी कोणत्याही तीन प्रश्नांची उत्तरे प्रत्येकी 250 शब्दांत लिहा : [30]

- (1) ज्ञानेश्वरांनी अज्ञानाचे केलेले खंडन सांगून त्याची चर्चा करा.

- (2) ब्राह्मणवादाची डॉ. आंबेडकरांनी केलेली समीक्षा सांगून तिचे परीक्षण करा.
- (3) सत्य म्हणजे मार्गविरहित भूमी हा कृष्णमूर्तीचा दृष्टिकोन स्पष्ट करा.
- (4) डॉ. मोहंती यांचे तत्त्वज्ञानाविषयीचे विचार सांगून त्यांचे परीक्षण करा.
- (5) भारतीय तत्त्वज्ञानाच्या स्वरूपाच्या संदर्भात अध्यात्माविषयी प्रा. दयाकृष्ण यांचे विचार काय आहेत?

4. खालीलपैकी कोणत्याही एका प्रश्नाचे उत्तर 500 शब्दांत लिहा : [20]

- (1) प्रा. राजेंद्र प्रसाद यांच्या मतानुसार भारतीय तत्त्वज्ञानात मोक्षाचे स्वरूप आणि स्थान काय आहे ? चर्चा करा.
- (2) सत्य आणि अहिंसा यांचा अर्थ सांगा. गांधीजींच्या तत्त्वज्ञानाला अनुसरून त्या दोहोंमधला संबंध स्पष्ट करा.

Total No. of Questions—4]

[Total No. of Printed Pages—3

<b>Seat No.</b>	
---------------------	--

**[4101]-379**

**T.Y. B.A EXAMINATION, 2012**

**PHILOSOPHY**

**Special Paper IV**

**[Thinkers and Textual Studies (Western)]**

**(2008 PATTERN)**

**Time : Three Hours**

**Maximum Marks : 80**

**N.B. :—** (i) *All* questions are compulsory.

(ii) Figures to the right indicate full marks.

**1.** Answer any *two* of the following questions in **50** words each : [10]

(1) What according to the Ryle is the official doctrine ?

(2) What is epoche ?

(3) Distinguish between active and passive euthanasia.

(4) What according to Wittgenstein is a language game ?

**2.** Write short notes on any *four* of the following in **100** words each : [20]

(1) The concept of rigorous science.

(2) Peirce's version of pragmatism.

(3) Sartre's notion of anguish.

(4) Nietzsche's perspectivism.

(5) Category mistake.

(6) Heidegger's notion of Alethia.

P.T.O.

3. Answer any *three* of the following questions in **200 to 250** words each : [30]

- (1) State and discuss Husserl's concept of intentionality.
- (2) Explain Peirce's theory of meaning.
- (3) What are the main features of Heidegger's views regarding causation ?
- (4) State and discuss Sullivan's arguments against euthanasia.
- (5) What is the use theory of meaning.

4. Answer any *one* of the following questions in **500** words : [20]

- (1) Elaborately discuss Nietzsche's doctrine of Will to Power.
- (2) Write an elaborate essay on Sartre's response to charges against existentialism.

(मराठी रूपांतर)

वेळ : तीन तास

एकूण गुण : 80

सूचना :— (i) सर्व प्रश्न सोडविणे आवश्यक आहे.

(ii) उजवीकडील अंक पूर्ण गुण दर्शवितात.

(iii) संदर्भासाठी मुळ इंग्रजी प्रश्नपत्रिका पहावी.

1. खालीलपैकी कोणत्याही **दोन** प्रश्नांची प्रत्येकी **50** शब्दांत उत्तरे लिहा : [10]

- (1) राईल यांच्या मते अधिकृत सिद्धान्त म्हणजे काय ?
- (2) एपोके म्हणजे काय ?
- (3) सक्रिय आणि निष्क्रिय सुमरणात फरक करा.
- (4) विट्गेन्स्टाइन यांच्या मते 'भाषिक खेळ' काय आहे ?

2. खालीलपैकी कोणत्याही **चारांवर** प्रत्येकी **100** शब्दांत थोडक्यात टीपा लिहा : [20]

- (1) काटेकोर विज्ञानाची संकल्पना.

- (2) फलप्रामाण्यवादाची पिअर्स यांची मांडणी.
- (3) सार्त्र यांची भयव्याकुळता ही संकल्पना.
- (4) निद्दो यांचा दृष्टीकोन
- (5) कोटीप्रमाद
- (6) हायडेगर यांची Alethia ची संकल्पना.

3. खालीलपैकी कोणत्याही तीन प्रश्नांची प्रत्येकी 200 ते 250 शब्दांत उत्तरे लिहा : [30]

- (1) हुसर्ल यांची सविषयता ही संकल्पना सांगून तिची चर्चा करा.
- (2) पिअर्स यांची अर्थविषयक उपपत्ती स्पष्ट करा.
- (3) हायडेगर यांच्या कारणताविषयक विचारांचे मुख्य घटक कोणते ?
- (4) सुमरणाविरुद्धचे सुलीव्हन यांचे युक्तिवाद सांगून त्यांची चर्चा करा.
- (5) अर्थाची उपयोग उपपत्ती काय आहे ?

4. खालीलपैकी कोणत्याही एका प्रश्नाचे 500 शब्दांत उत्तरे लिहा : [20]

- (1) निद्दोच्या वर्चस्वाच्या आकांक्षेच्या सिद्धान्ताची सविस्तर चर्चा करा.
- (2) अस्तित्ववादाच्या विरोधातील आरोपांना सार्त्र यांनी दिलेल्या प्रतिसादावर सविस्तर निबंध लिहा.

Total No. of Questions—3]

[Total No. of Printed Pages—2

<b>Seat No.</b>	
---------------------	--

**[4101]-382**

**T.Y. B.A. EXAMINATION, 2012**

**COMPUTER APPLICATION**

**Paper V (Vocational)**

**(2008 PATTERN)**

**Time : Two Hours**

**Maximum Marks : 40**

1. Answer the following questions (any *three*) : [15]
- (a) Explain Water fall model for Web design.
  - (b) Explain E-market trade cycle.
  - (c) What is protocol ? Explain TCP/IP, HTTP, FTP.
  - (d) Differentiate Traditional commerce and E-commerce.

2. Write HTML program for the following (any *two*) : [10]

(a) **Pune University**

Pune	Nagar	Nasik
2000	3000	4000

P.T.O.



(b) States :

(i) Maharashtra

- Sangli
- Mumbai
- Satara

(ii) Karnataka

- Belgaon
- Hubli

(c) WELCOME

WELCOME

WELCOME

WELCOME

**3.** Write short notes on (any *five*) :

[15]

(a) Hyperlink in html

(b) Image mapping

(c) Web server

(d) Search engine

(e) Digital signature

(f) Internet commerce.

Total No. of Questions—5]

[Total No. of Printed Pages—4+1

<b>Seat No.</b>	
---------------------	--

**[4101]-383**

**T.Y. BA. EXAMINATION, 2012**

**FUNCTIONAL ENGLISH (Vocational Course)**

**Paper V : Introduction to Print Media and**

**Writing for Mass Media and Key Competency Modules**

**(2008 PATTERN)**

**Time : Three Hours**

**Maximum Marks : 80**

**Instructions to the candidates :**

- (i) *All* questions are compulsory.
- (ii) Figures to the right indicate full marks.

**1. (A) Prepare a news item of about 150 words based on the points given below : [15]**

- The Times of India
- Times News Network
- Mumbai (3 February, 2012)
- New rule makes Railway commuters happy
- Identity Card now must for Air-conditioned coaches.
- I-card, Voter's card, Passport, PAN card, driving licence, bank passbook, Adharcard-allowed.
- Efforts made to spread awareness among passengers at ticket counters.

P.T.O.

- Announcements at Railway stations and notifications in local papers
- Objective to know the true identity of passengers, security aspects, and sales of tickets in black.

*Or*

- (B) Read the following ad and identify the type of ad. Comment on the general structure of the ad and write another headline for the same ad. [15]

2. (A) Write a short note in about **60** words on any *one* of the following : [05]
- (1) Difference between Print Media and Mass Media.
  - (2) Importance of sound effects while making a radio play.
  - (3) Significance of selecting topic of relevance while writing for newspaper.
- (B) Attempt any *one* of the following topics to develop into a radio talk : [05]
- (1) Need for new methods in cultivating land.
  - (2) Eve-teasing and remedies for it.
3. (A) Attempt any *two* of the following in about **60** words : [05]
- (1) The role of technical writers in presenting information.
  - (2) Define technical writing and explain the main characteristics of it.
  - (3) Technical writing as a career option.
- (B) As a technical writing prepare an instructional manual for the following product. Give *five* instructions in a logical order for the prospective customers (any *one*) : [10]
- (1) How to operate a mixer ?
  - (2) How to drive a car ?

4. (A) Give Marathi *or* Hindi words for the English terms given below  
(any *ten*) : [10]

- (1) Exhibition
- (2) Draft
- (3) Journalist
- (4) Television
- (5) Designation
- (6) Publicity
- (7) Reporter
- (8) Product
- (9) Slogan
- (10) Official
- (11) Reminder
- (12) Review.

(B) Translate the following passage into Marathi *or* Hindi : [10]

Gandhiji was a devout nationalist. At the same time, he was internationalist par excellence. In a letter to Dr. Julian Huxley he wrote, "The very right to live accrues to us only when we do the duty of citizenship of the world." According to Gandhiji it is not nationalism that is an evil, it is the narrowness, selfishness, exclusiveness which is the bane of modern nations which is an evil. "Indian nationalism wants to organise itself for the benefit and the service of humanity at large," he writes. A country has to be free in order that it may die, if necessary,

for the benefit of the world. "My idea of nationalism," observed Gandhiji spiritedly. "Is that my country may die so that the human race may live. There is no room for race hatred there."

*Or*

Translate the following passage into English : [10]

अरेबियाचा बराचसा भाग वाळवंटाचा आहे. या भागात वाळू आणि खडक याखेरीज काही नाही. दिवसा वाळू इतकी गरम असते की, अनवाणी पायांनी अपण तिच्यावरून चालू शकत नाही. वाळवंटात जागोजागी जमिनीच्या अगदी खोल तळातून येणारे पाण्याचे झरे असतात. ते इतके खोलातून येतात की सूर्य त्यांना आटवू शकत नाही. हे झरे थोडे असून एकमेकांपासून खूप अंतरावर असतात. पण ज्या ठिकाणी एखादा झरा असेल त्याच्या भोवतालची जमीन लगेच हिरवळीने आच्छादिली जाते. लगेच अंजिराची आणि खजुराची झाडं डौलदारापणे उंच उंचवाढतात. झऱ्याभोवतालची जागा थंड, हिरवीगार आणि सावलीची होते. अशा जागेला ओअॅसिस म्हणतात.

5. (A) Write short notes in about **100** words on the following (any two) : [10]

(1) Use of flashbacks in films.

(2) Role of director of a film.

(3) Explanation of the term 'Cinematography.'

(B) Write a review in about **200** words of a thriller film or a popular film. [10]

Total No. of Questions—4]

[Total No. of Printed Pages—2

<b>Seat No.</b>	
---------------------	--

**[4101]-384**

**T.Y. B.A. EXAMINATION, 2012**  
**TRAVEL AND TOURISM MANAGEMENT**  
**(Vocational Stream)**

**Paper V**

**(Emerging Concepts of Tourism and Tourism Development)**  
**(2008 PATTERN)**

**Time : Three Hours**

**Maximum Marks : 80**

**N.B. :—** (i) All questions are compulsory.

(ii) Figures to the right indicate full marks.

(iii) Draw neat diagrams and sketches wherever necessary.

(iv) Use of map stencil is allowed.

**1. Explain any *two* in brief (around 50 words) :** [10]

(i) Agro tourism

(ii) MICE

(iii) Doxey's Erridex

(iv) Sustainable tourism.

**2. Write short notes on any *four* (around 100 words) :** [20]

(i) National Tourism Plan 1992.

(ii) Recent trends in international tourism in India.

P.T.O.

- (iii) Carrying capacity.
- (iv) Mention one International Business Fair.
- (v) Pilot visit.
- (vi) Security of tourists.

**3.** Answer any *three* (**200-250** words) : [30]

- (i) “Is the study tour necessary ?” Why ?
- (ii) Describe rural tourism in detail with an example.
- (iii) Explain the destination life cycle with the help of a diagram.
- (iv) Highlight the type of tourism in Switzerland.
- (v) What are the pull factors affecting the tourism destination ?

**4.** Answer in detail any *one* (around **500** words) : [20]

- (i) What is the purpose of growth of Kerala Tourism ?
- (ii) Write in detail about tourism action plan of Maharashtra.



Total No. of Questions—5]

[Total No. of Printed Pages—3

Seat No.	
-------------	--

[4101]-385

**T.Y. BA. EXAMINATION, 2012**

प्रयोजनमूलक हिंदी : वोकेशनल

**(Functional Hindi : Vocational)**

प्रश्नपत्र 5 : सैद्धांतिक

(अनुवाद, टिप्पण-प्रारूपण, संहिता एवं फीचर लेखन, आवेदन,

साक्षात्कार, संगणक तथा मूलक्षमता मापदंड)

**(2008 PATTERN)**

समय : तीन घंटे

पूर्णांक : 80

सूचनाएँ :— (i) सभी प्रश्न अनिवार्य हैं ।

(ii) प्रश्न के दाहिनी ओर लिखे गए अंक प्रश्न के पूर्णांक हैं ।

विभाग 'अ'

1. (अ) हिंदी में अनुवाद कीजिए :

[8]

**Festival Advance**

POSTS AND TELEGRAPHS DIRECTORATE, NEW DELHI

Application form for the grant of Festival Advance.

Name of festival.....

(1) Name and Designation.

(2) Amount of Advance required.

(3) Basic Pay.

(4) Whether Tempy/Q.P./Pmt.

(5) Date from which continuously in service.

(6) When was the last advance taken and for which festival.

(7) Whether recovery of the previous advance is still out-standing.

Signature of the applicant

Section :

(आ) 'ज्ञापन' का प्रारूप तैयार कीजिए ।

[8]

P.T.O.

2. किन्हीं चार पर टिप्पणियाँ लिखिए : [16]
- (क) स्वपरिचय (बायोडाटा)
  - (ख) स्वपरिचयपत्र लेखन की विविध पद्धतियाँ
  - (ग) टिप्पण के अनिवार्य अंग
  - (घ) टिप्पण-लेखन के सिद्धांत
  - (च) धारा 3 (3)
  - (छ) आलेखन
  - (ज) आवेदनपत्र के प्रकार ।

### विभाग 'ब'

3. (अ) हिंदी विभाग द्वारा आयोजित राष्ट्रीय संगोष्ठी का सूत्रसंचालन आप कर रहे हैं ।  
इस सूत्रसंचालन की संहिता तैयार कीजिए । [8]
- (आ) किसी उद्योजक के साक्षात्कार का शब्दांकन कीजिए । [8]
4. किन्हीं पाँच पर टिप्पणियाँ लिखिए : [20]
- (ट) पेजमेकर तथा आई. एस. एम.
  - (ठ) मुद्रण क्षेत्र की अत्याधुनिक तकनीकी
  - (ड) फीचर के प्रकार
  - (ढ) रेडियो फीचर लेखन
  - (त) साक्षात्कार कला
  - (थ) साक्षात्कार की पूर्व तैयारियाँ
  - (द) दूरदर्शन के लिए निवेदन
  - (ध) दूरदर्शन के लिए लिखी जाने वाली संहिता ।

5. (अ) निम्नलिखित में से किन्हीं चार शब्दों के लिए हिंदी पारिभाषिक शब्द लिखिए : [4]

(i) Archaeological Survey of India

(ii) Bibliographer

(iii) Admission

(iv) Leave

(v) Budget.

(आ) निम्नलिखित में से किन्हीं चार शब्दों के लिए अंग्रेजी पारिभाषिक शब्द लिखिए : [4]

(i) संपदा निदेशालय

(ii) सुलेखकार

(iii) स्वायत्त

(iv) असाधारण छुट्टी

(v) अधिनियम ।

(इ) निम्नलिखित के हिंदी पर्याय लिखिए : [4]

(i) I fully agree with the office note.

(ii) I have been directed to inform you.

(iii) Relevant papers be put up.

(iv) We are not concerned with this.

Total No. of Questions—4]

[Total No. of Printed Pages—3

Seat No.	
-------------	--

[4101]-387

**T.Y. BA. EXAMINATION, 2012**

**GANDHIAN THOUGHT**

**General Paper III**

**(Relevance of Gandhian Thought)**

**(2008 PATTERN)**

**Time : Three Hours**

**Maximum Marks : 80**

**N.B. :—** (i) All questions are compulsory.

(ii) Figures to the right indicate full marks.

1. Answer any *two* of the following questions in **50** words each : [10]

(i) Explain the concept of 'Gramdana' according to Vinoba Bhave.

(ii) Bring out the importance of Women Empowerment Movements.

(iii) Explain briefly the basic features of Gandhian model of Development.

(iv) Explain Dada Dharmadhikari's views on "Stree Shakti".

2. Write short notes on any *four* of the following in **100** words each : [20]

(i) Synthesis of Gandhi and Marx—Acharya Javdekar.

(ii) Vinoba Bhave's idea of 'Sthitapradnya'.

(iii) Ganga Bachao Andolan—Sundarlal Bahuguna.

(iv) Limitation of Bhoodan Movement.

(v) Conception of Sarvodaya—Dada Dharmadhikari.

(vi) Nelson Mandela's contribution in Antiracist Movements.

P.T.O.

3. Answer any *three* of the following in **200** to **250** words each : [30]

- (i) State and explain the basic features of Chipko Andolan.
- (ii) Explain the significance of Bhoodan Movement laid by Gandhi and Vinoba.
- (iii) Explain with your comments S.D. Javadekar's conception of Satyagrahi Samajwada.
- (iv) Bring out the basic tenets of Gandhian model of Development.
- (v) Explain Dada Dharmadhikari's conception of 'Sarvadharmasambhava'.

4. Answer any *one* of the following questions in **500** words : [20]

- (i) Explain and critically evaluate the work of Smt. Medha Patkar in 'Narmada Bachao Andolan'.
- (ii) Write an essay on the life and works of Martin Luther King.

(मराठी रूपांतर)

वेळ : तीन तास

एकूण गुण : 80

सूचना :— (i) सर्व प्रश्न सोडविणे आवश्यक आहे.

(ii) उजवीकडील अंक पूर्ण गुण दर्शवितात.

(iii) संदर्भासाठी मूळ इंग्रजी प्रश्नपत्रिका पहावी.

1. खालीलपैकी कोणत्याही **दोन** प्रश्नांची उत्तरे प्रत्येकी **50** शब्दांत द्या : [10]

- (i) विनोबा भावे यांची 'ग्रामदान' संकल्पना स्पष्ट करा.
- (ii) महिला सबलीकरण चळवळीचे महत्त्व विशद करा.
- (iii) गांधीजीच्या विकासाचे प्रारूप यासंबंधीची प्रमुख वैशिष्ट्ये थोडक्यात सांगा.
- (iv) दादा धर्माधिकारी यांचा "स्त्री शक्ती" विषयक दृष्टीकोन स्पष्ट करा.

[4101]-387

2. खालीलपैकी कोणत्याही चारांवर प्रत्येकी 100 शब्दांत टीपा लिहा : [20]
- (i) गांधी मार्क्स समन्वयाबद्दल जावडेकरांचा दृष्टीकोन स्पष्ट करा.
  - (ii) विनोबा भावेंची 'स्थितप्रज्ञ' कल्पना.
  - (iii) सुंदरलाल बहुगुणांचे गंगा बचाओ आंदोलन.
  - (iv) भूदान चळवळीच्या मर्यादा.
  - (v) सर्वोदयाची संकल्पना-दादा धर्माधिकारी.
  - (vi) वंशवाद विरोधी चळवळीतील नेल्सन मंडेलाचे योगदान.
3. खालीलपैकी कोणत्याही तीन प्रश्नांची उत्तरे प्रत्येकी 200 ते 250 शब्दांत द्या : [30]
- (i) चिपको आंदोलनाची प्रमुख वैशिष्ट्ये स्पष्ट करा.
  - (ii) गांधी आणि विनोबा यांनी पुरस्कारिलेल्या भूदान चळवळीचे महत्त्व विशद करा.
  - (iii) एस. डी. जावडेकरांची 'सत्याग्रही समाजवाद' या संकल्पनेबाबतची तुमची मते स्पष्ट करा.
  - (iv) गांधीजींची विकास आराखड्याची प्रमुख तत्त्वे विशद करा.
  - (v) सर्वधर्मसमभावाची आचार्य दादा धर्माधिकारी यांची संकल्पना स्पष्ट करा.
4. खालीलपैकी कोणत्याही एका प्रश्नाचे उत्तर 500 शब्दांत द्या : [20]
- (i) नर्मदा बचाओ आंदोलन संदर्भात श्रीमती मेधा पाटकर यांच्या कार्याचे चिकित्सक मूल्यमापन करा.
  - (ii) मार्टिन ल्यूथर किंग यांच्या जीवनकार्यावर निबंध लिहा.